

RETO
PARA
GIGANTES

Transitando por el saber

Grado 4
Cuadernos de Colecciones y Juegos
Semana 3





MinEducación
Ministerio de Educación Nacional

María Fernanda Campo Saavedra
Ministra de Educación Nacional

Julio Salvador Alandete Arroyo
Viceministro de Educación Básica y Media

Mónica Patricia Figueroa Dorado
Directora de Calidad para la Educación Preescolar,
Básica y Media

Ana Isabel Pino Sánchez
Subdirectora de Referentes y Evaluación
de la Calidad Educativa

Clara Helena Agudelo Quintero
Coordinadora del Proyecto

Deyanira Alfonso Sanabria
Clara Helena Agudelo Quintero
María Fernanda Dueñas Álvarez
María del Sol Effio Jaimes
Omar Alejandro Hernández Salgado
Maritza Mosquera Escudero
Rodrigo Nieto Galvis
Cielo Erika Ospina C.
Carlos Eduardo Panqueva Urrego
Diego Fernando Pulecio Herrera
Hernando Alfonso Rengifo Moreno
Manuel Alejandro Solano Díaz
Marta Cecilia Torrado Pacheco
Equipo técnico

© 2014 Ministerio de Educación Nacional
Todos los derechos reservados

Prohibida la reproducción total o parcial, el registro o la transmisión por
cualquier medio de recuperación de información, sin permiso previo del
Ministerio de Educación Nacional.

© Ministerio de Educación Nacional
ISBN libro: 978-958-691-586-1
ISBN obra: 978-958-691-569-4

Dirección de Calidad para la Educación Preescolar,
Básica y Media
Subdirección de Estándares y Evaluación
Ministerio de Educación Nacional
Bogotá, Colombia, 2014
www.mineducación.gov.co

FiPC ALBERTO MERANI
Fundación Internacional de Pedagogía Conceptual

Juan Sebastián De Zubiría Ragó
Director General

Olga Patricia Parra Sarmiento
Directora de Unidad

Alejandro Baquero Susa
Director de Proyectos

Sandra Patricia Algarra Re
Directora del Proyecto

Aura Marina Castro de Ramírez
Lenguaje

Jorge Gilberto González Camargo
Matemáticas

Mireya Díaz Vega
Ciencias Sociales

Ligia Beatriz Arévalo Malagón
Ciencias Naturales

Autores

Carlos Penagos Aley
María Soledad Ferro Casas
Nubia Arias Benavides
Editores

Karoline Roa Ruiz
Asesora Especialista * Psicóloga

Sonia Lidia Rubio Mendoza
Diseño

Nelson Darío Martínez R.
Diagramación

Juan Carlos Ricardo Páez - Germán Uriel Gutiérrez Castrillón
Sergio Mauricio Gómez Vargas
Ilustración

Fernando Chaparro Bermúdez
Digitalización de imágenes y fotografía



Contenido



LENGUAJE

- Juega con personajes de fábulas.....4



MATEMÁTICAS

- El periódico.....6



CIENCIAS SOCIALES

- Juega con las siluetas.....8



CIENCIAS NATURALES

- Concéntrate... ¡y buena suerte!..... 10

Juega con personajes de fábulas

- ◆ Observa las imágenes e invita a alguien a jugar.

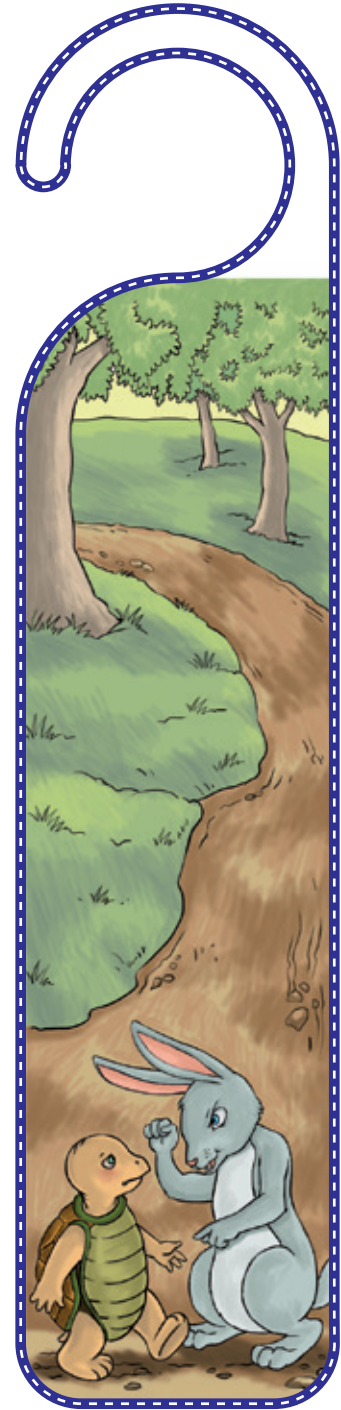
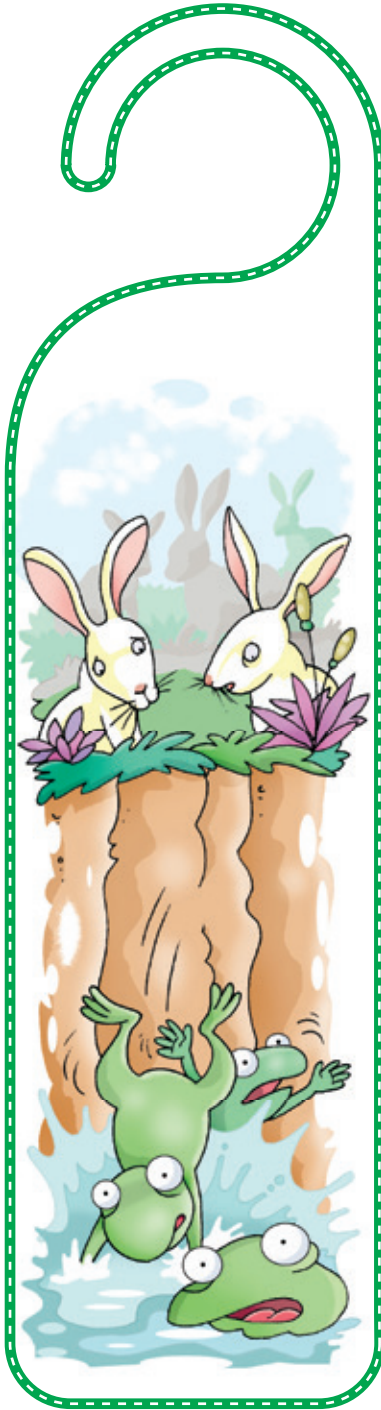



- ◆ Después de observar y descubrir los personajes de las fábulas, escoge la que mejor recuerdes para narrarla a tu compañero de juego.
- ◆ Dile a tu compañero que deduzca la enseñanza o **moraleja** de la fábula que acabas de narrar.
- ◆ Pueden apostar a demostrar quién conoce más fábulas. Luego se ponen de acuerdo y la dramatizan.

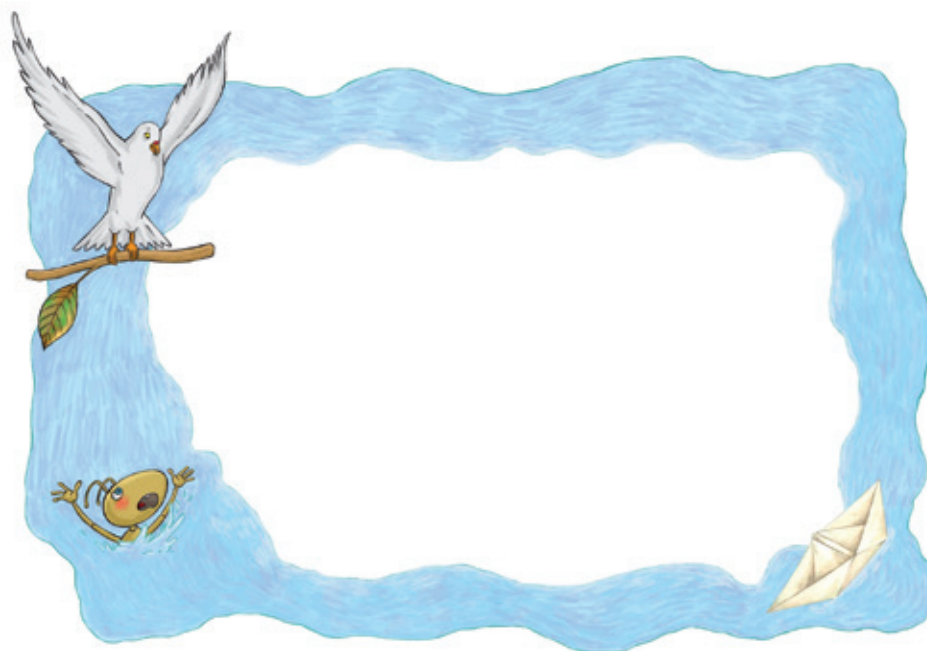
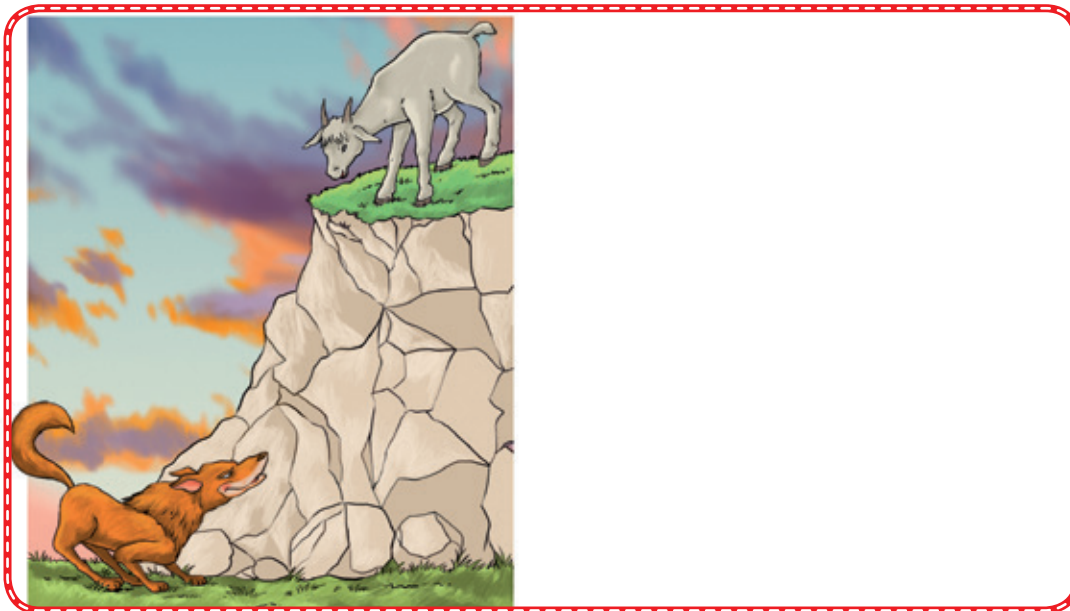

El periódico

Despacho de pedidos

Los periódicos se despachan de la siguiente forma:

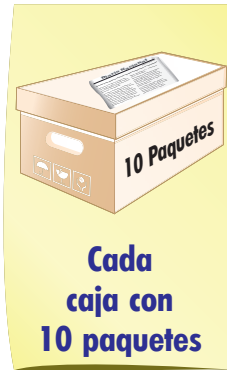
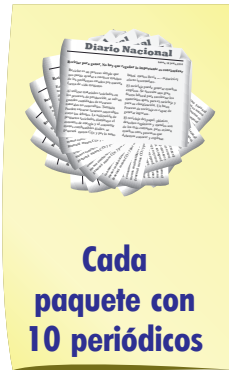

Materiales: dos dados, ficha de parqués por cada jugador, pedacitos de papel de rectangulares de 3 por 2 cm.

Número de jugadores: 2 ó 3.

Reglas del juego

- ◆ Respetar el turno de su compañero.
- ◆ Los jugadores establecen el orden en que lanzarán los dados.
- ◆ Los jugadores establecen el tiempo que se tiene para despachar el pedido.

¿Cómo se juega?

1. Un jugador lanza los dados y mueve su ficha en el tablero, según el resultado.
2. En la casilla en la que caiga se indica el pedido que debe despachar.
3. En el tiempo acordado debe escribir el número de periódicos sueltos que necesita, así como los paquetes, cajas, guacales o camiones, según lo solicitado en el pedido.
4. Si en el tiempo acordado no logra despachar el pedido acertadamente, pierde el turno.
5. El jugador que logre despachar el pedido obtiene un punto.
6. El juego continúa así sucesivamente. Gana quien tenga el mayor número de puntos.



Tablero de juego

 Despachar 1 200 periódicos	 Despachar 87 periódicos	 Despachar 11 205 periódicos	 Despachar 324 periódicos	 Despachar 1 000 periódicos
 Despachar 765 periódicos	 Despachar 25 periódicos	 Despachar 2 087 periódicos	 Despachar 23 900 periódicos	 Despachar 17 987 periódicos
 Despachar 34 123 periódicos	 Despachar 26 987 periódicos	 Despachar 80 006 periódicos	 Despachar 23 080 periódicos	 Despachar 56 901 periódicos
 Despachar 3 456 periódicos	 Despachar 88 970 periódicos	 Despachar 67 007 periódicos	 Despachar 90 670 periódicos	 Despachar 13 760 periódicos
 Despachar 23 897 periódicos	 Despachar 25 907 periódicos	 Despachar 20 076 periódicos	 Despachar 50 521 periódicos	 Despachar 89 periódicos
 Despachar 239 periódicos	 Despachar 999 periódicos	 Despachar 501 periódicos	 Despachar 872 periódicos	 Despachar 1 400 periódicos
 Despachar 3 809 periódicos	 Despachar 11 987 periódicos	 Despachar 5 006 periódicos	 Despachar 77 666 periódicos	 Despachar 666 periódicos
 Despachar 22 870 periódicos	 Despachar 24 000 periódicos	 Despachar 8 650 periódicos	 Despachar 3 546 periódicos	 Despachar 12 900 periódicos

Juega con las siluetas

- ◆ Colorea la silueta de cada imagen que se relaciona con los derechos humanos. Utiliza un color diferente para cada una. Escribe debajo con qué derecho se relaciona.

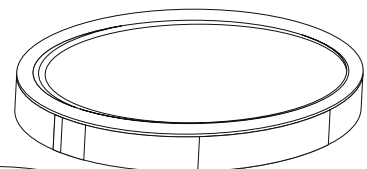
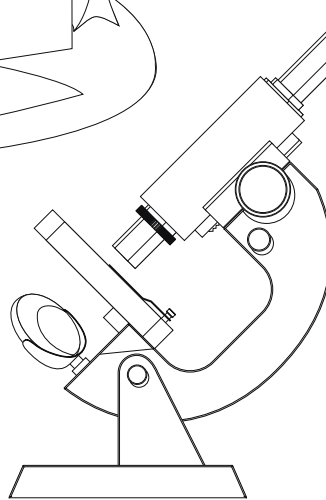
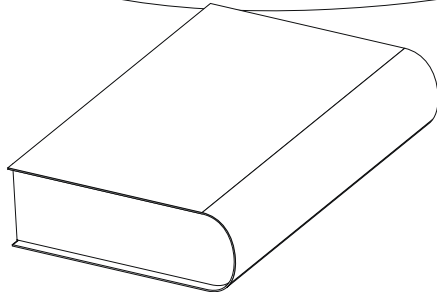

REPÚBLICA DE COLOMBIA
TARJETA DE IDENTIDAD No.

APELLIDOS _____

NOMBRES _____

SEXO _____

FECHA Y LUGAR DE NACIMIENTO _____ GS _____ RH _____

FECHA Y LUGAR DE EXPEDICIÓN _____

FECHA DE VENCIMIENTO _____

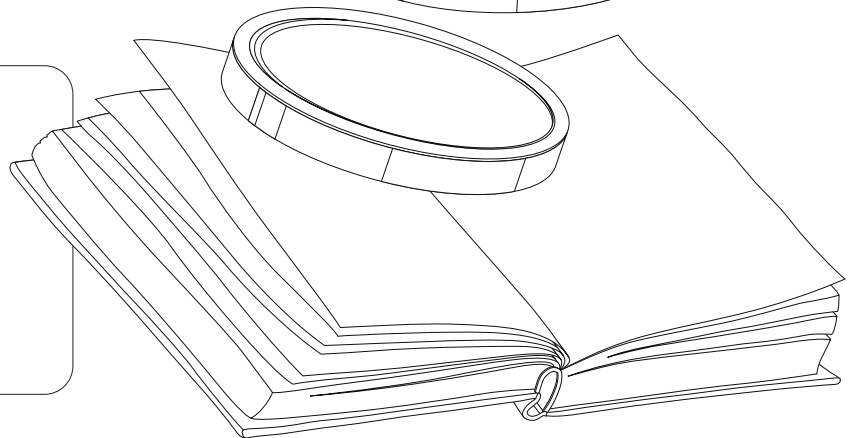

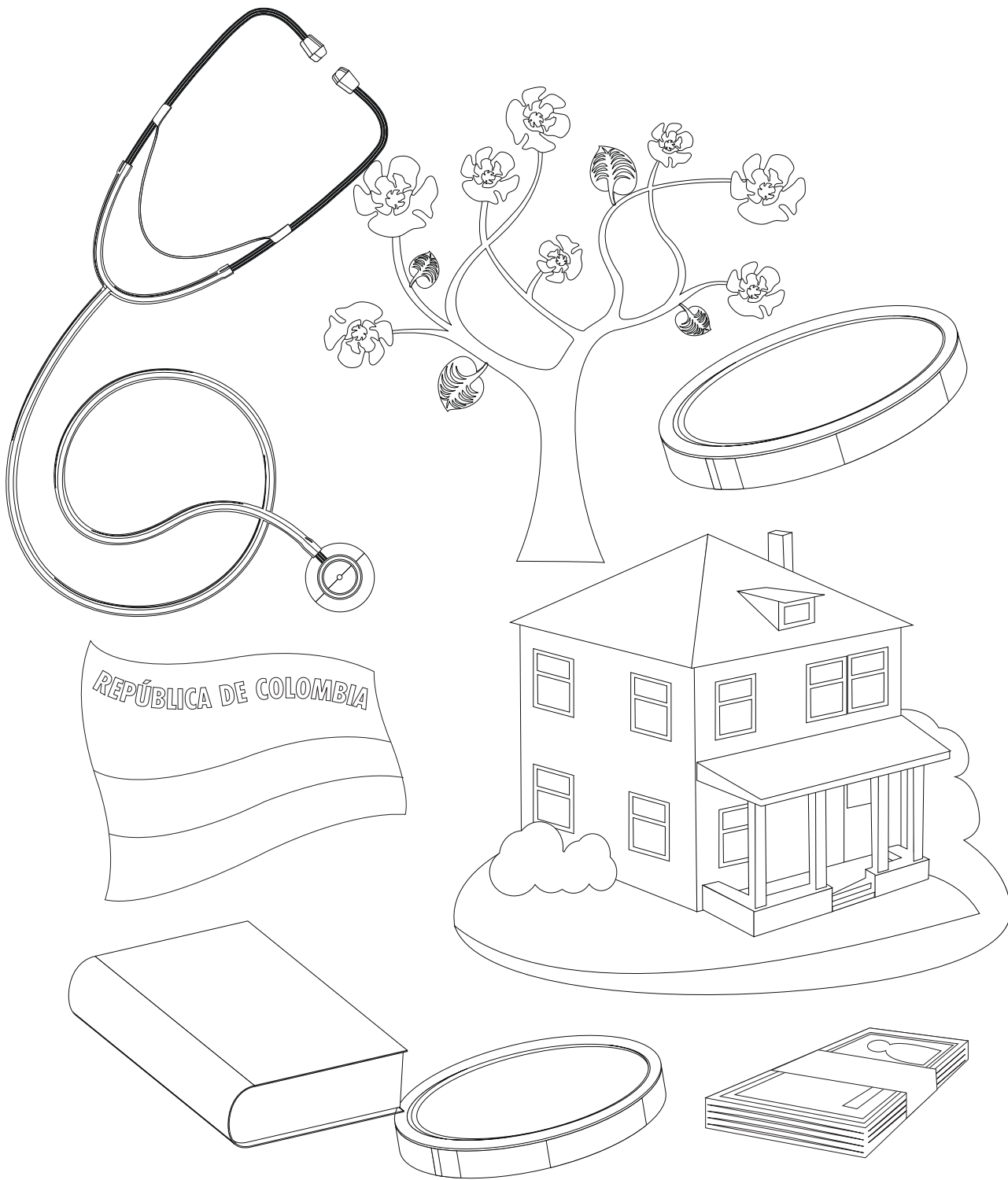

Concéntrate... ¡y buena suerte!

◆ Recuerda que los seres vivos se han agrupado en cinco reinos: mónera, protista, fungi, vegetal y animal.

1. Encuentra en la sopa de letras las siguientes palabras:

Anfibios

Aves

Flores

Hongos

Mamíferos

Peces

Plantas

Protozoos

Reptiles

Setas

C	X	I	Q	S	O	W	S	C	Q	S	K	B	L	Q
H	H	F	M	R	A	S	H	A	A	E	H	O	R	I
I	D	D	U	A	C	O	N	E	Y	L	J	E	L	J
L	M	I	J	N	R	R	C	U	M	I	U	O	D	I
O	D	Z	Y	F	U	E	Y	G	V	T	X	I	K	E
A	Z	P	H	I	X	F	M	K	Z	P	N	C	P	I
Q	Q	N	L	B	K	I	U	A	J	E	M	U	L	S
N	A	Q	K	I	D	M	Y	V	D	R	N	X	R	E
S	Z	N	U	O	Q	A	S	W	A	O	E	J	H	C
E	S	Q	B	S	U	M	A	E	D	V	F	T	C	E
R	K	O	U	F	V	G	M	Q	T	V	E	X	K	P
O	K	S	O	G	N	O	H	Q	O	A	D	S	U	O
L	S	O	O	Z	O	T	O	R	P	B	S	V	Z	Z
F	B	E	B	Q	Z	G	K	I	B	J	K	Q	H	U
G	H	D	A	F	Q	P	L	A	N	T	A	S	V	C



Me aproximo al conocimiento como científico natural.

Las bacterias, los protozoos, las algas y los hongos crecen en diversos ambientes. Por eso te invitamos a observar más de cerca su crecimiento y desarrollo.

Materiales: dos frascos de vidrio transparentes, limpios y con tapa, un plato plástico pequeño, gelatina sin sabor, un trozo de pan, agua de florero.

Manejo conocimientos propios de las Ciencias Naturales.

Procedimiento

1. Lava y seca muy bien los dos frascos.
2. Prepara un sobre pequeño de gelatina sin sabor.

Muestra N.º 1

Vierte la gelatina preparada hasta la mitad de uno de los frascos. Déjala destapada durante un día en cualquier sitio de tu casa. Al día siguiente tapa el frasco y déjalo durante una semana en el patio de tu casa. Observa diariamente y registra.

Muestra N.º 2

Coge agua de florero y llena el otro frasco hasta la mitad. Déjalo durante una semana cerca de una ventana. Observa diariamente y registra.

Muestra N.º 3

Coloca el pedazo de pan sobre el plato y déjalo destapado en un lugar oscuro durante una semana. Observa diariamente y describe.

Desarrollo compromisos personales y sociales.

Registra y comparte con tus amigos las observaciones.

Observaciones	Días						
	1	2	3	4	5	6	7
Muestra No. 1							
Muestra No. 2							
Muestra No. 3							



RETOS
PARA
GIGANTES
Transitando por el saber

Colección

