

Tejiendo Saberes

Modelo Educativo Flexible



Modelo Educativo Flexible Tejiendo Saberes
2021

Ministerio de Educación Nacional de Colombia

María Victoria Angulo González
Ministra de Educación Nacional

Constanza Alarcón Párraga
Viceministra de Educación Preescolar, Básica y Media

Sol Indira Quiceno Forero
Directora de Cobertura y Equidad

Adriana Marcela Ortiz Vera
Subdirectora de Permanencia

Grupo Educación en el Medio Rural y para Jóvenes y Adultos

Luis Mauricio Julio Cucanchón
Coordinador

Maricel Cabrera Rosero
Asesora Pedagógica

Equipo Técnico Subdirección de Permanencia

Jorge Eduardo Morales
Maricel Cabrera
Luis Eduardo Acuña

Revisión y apoyo de los documentos

Subdirección de Permanencia
Subdirección de Referentes y Evaluación
Subdirección de Fomento de Competencias
Viceministerio de Educación Preescolar, Básica y Media

Agencia para la Reincorporación y Normalización (ARN)

Andrés Felipe Stapper Segreña
Director General

Nelson Darío Velandia Becerra
Director Programático

Andrés Eduardo Echeverría Ramirez
Subdirector Territorial

Equipo Técnico Subdirección Territorial

María Elvira Laverde Guzmán
Ana María Villamil Camacho

Autores del Modelo Educativo Flexible Tejiendo Saberes

Edna Lucena Acosta
Germán Darío Silva Giraldo
Carmen Andrea Melo Figueroa
Sulay Marcela Labrador Palma
Carlos Fabian López Restrepo
Luis Anderson Torres Ballesteros
Rosa Marcela Guerrero Luna
Yvan Conoir, Samuel Osorio López
Cristhian David Gaviria
Laura Milena Segovia Nieto
Jenny Carolina Gil Julio
Martha Inés Romero
Miguel de Zubiria Samper
Juana Les Esquerra
Omar Raúl Martínez Guerra
Vladimir Zabala Arcilla
César Zabala Arcilla
César David Domínguez
Samuel Osorio López
Andrea Del Pilar Solano Vargas
Jenny Andrea Posada Morales
Gabriel Enrique Gomez Montoya

Diseño y diagramación

Carolina Castelblanco Martínez

Este material fue elaborado en el marco del Convenio Marco de Cooperación 955 de 2016 (CM-214), entre la Agencia Colombiana para la Reincorporación y Normalización (ARN) y la Organización Internacional para las Migraciones (OIM). Los contenidos son responsabilidad del Ministerio de Educación Nacional y no necesariamente reflejan las opiniones de la OIM.

Ministerio de Educación Nacional
Viceministerio de Educación Preescolar, Básica y Media
Derechos reservados



Prólogo



La Agencia para la Reincorporación y la Normalización (ARN), en conjunto con cooperantes internacionales y la Fundación Alberto Merani, de Colombia, construyeron el **'Modelo educativo flexible de Educación y Formación para la Reintegración, ciclos 1 al 6'** entre los años 2007 y 2011. Este modelo cuenta con concepto favorable de calidad en el año 2013 por parte del Ministerio de Educación Nacional, y fue implementado con población joven y adulta reintegrada, familiares y comunidades aledañas en zona rural y urbana, entre los años 2014 y 2019, en cerca de 20 Entidades Territoriales Certificadas (ETC) del país, beneficiando aproximadamente a 7.500 personas.

La implementación del Modelo, a través del trabajo realizado con las comunidades y en los establecimientos educativos, ha permitido obtener resultados significativos en los procesos de formación y construcción de tejido social. Asimismo, desde la pertinencia social, este modelo educativo flexible, en su primera edición, fue adecuado a los diferentes contextos de acuerdo con las variables asociadas a las características sociales, regionales, culturales e históricas que aportan al proyecto de vida de las personas jóvenes, adultas y mayores que, por diversas razones, no lograron culminar sus estudios en educación básica y media, o que nunca lograron acceder al sistema educativo.

En la primera edición se diseñaron los siguientes materiales pedagógicos dirigidos a docentes y estudiantes. 1. Manuales pedagógicos para el docente, seis cartillas de proyecto de vida que inician desde el Ciclo Lectivo Especial Integrado (CLEI) 1 al 6; 2. Materiales pedagógicos para docentes y estudiantes del CLEI 1, con dos guías: la primera, orientada a la exploración de talentos de las personas jóvenes y adultas, y la segunda, la guía que orienta el proceso de alianza con el SENA para el desarrollo de los cursos de formación en competencias laborales específicas y para el trabajo; y, 3. El centro de recursos de aprendizaje, que es una herramienta pedagógica que permite al docente hacer uso de diferentes materiales en sus procesos de práctica pedagógica y en la gestión del aula. Los materiales educativos son usados por las Entidades Territoriales Certificadas en Educación y los establecimientos educativos oficiales de las diferentes regiones del país.

El Ministerio de Educación Nacional de Colombia, de acuerdo con los cambios de la política pública y las diferentes necesidades de las poblaciones urbanas y rurales del país, tomó la decisión de hacer el cambio de nombre al Modelo Educativo Flexible y lo denominó **'Tejiendo Saberes'**, para significar que la educación dirigida a las personas jóvenes, adultas y mayores parte desde los saberes y aprendizajes previos, locales y regionales, y desde las experiencias de vida de las personas, de acuerdo con sus capacidades, intereses y expectativas. Conforme a lo anterior, este Modelo permite el fortalecimiento de competencias básicas y ciudadanas que favorecen el desarrollo de tejido social.

Con el cambio de nombre al Modelo Educativo Flexible, el Ministerio de Educación Nacional, con apoyo de sus aliados: la Agencia para la Reincorporación y la Normalización (ARN) y la Organización Internacional para las Migraciones (OIM), realizaron ajustes, actualizaciones y mejoras en algunos de los documentos, y definieron cambios pedagógicos y tecnológicos que le permiten al docente y al estudiante disponer de otras herramientas que favorecen el acompañamiento en la experiencia de aprendizaje, y los procesos de formación de las personas jóvenes, adultas y mayores, a quienes va dirigido este Modelo.

A continuación, se presenta una síntesis de los ajustes realizados:

- 1. Mallas curriculares de aprendizaje:** con base en los referentes de calidad del Ministerio de Educación Nacional, se hizo un proceso de resignificación de las áreas de matemáticas, lenguaje, ciencias naturales, ciencias sociales y competencias ciudadanas de los CLEI del 1 al 6; y se definieron desde los tres elementos de las competencias: lo declarativo (saber), lo procedimental (hacer) y lo actitudinal (ser).
- 2. Centro de recursos de aprendizaje:** se realizó un proceso de resignificación de este material pedagógico en las cuatro áreas básicas: matemáticas, lenguaje, ciencias naturales, ciencias sociales y competencias ciudadanas, en los CLEI del 1 al 6. Para el uso y la apropiación de estos materiales se diseñó un Objeto Virtual de Aprendizaje (OVA) en el que se albergan, de forma interactiva, estos centros de recursos por áreas y ciclos para favorecer el desarrollo de las competencias y el manejo de las tecnologías de la información y la comunicación. Estos recursos pedagógicos también están diseñados desde los tres niveles del desarrollo de una competencia: lo declarativo (saber), lo procedimental (hacer) y lo actitudinal (ser).
- 3. Educación inclusiva:** teniendo en cuenta los referentes internacionales y nacionales sobre educación inclusiva, se determinaron orientaciones para incorporarlos en los enfoques del Modelo; de igual forma, se revisaron los recursos virtuales para garantizar la accesibilidad desde el diseño universal para el aprendizaje.
- 4. Documento orientador del Centro de Recursos de Aprendizaje:** se creó este documento pedagógico dirigido a los docentes, para orientar sus actividades y los ejercicios que desarrolla en el aula y en su práctica pedagógica con la población joven, adulta y mayor. En este documento se aclaran aspectos como: ¿qué es un centro de recursos?, ¿para qué sirve el centro de recursos?, ¿cuáles son las características de un centro de recursos?, entre otros elementos que permiten al docente organizar y desarrollar sus encuentros pedagógicos.
- 5. Documento de orientaciones para desarrollo del proyecto pedagógico:** es un nuevo documento dirigido a los docentes, para orientar la formulación y ejecución conjunta e interdisciplinaria de proyectos pedagógicos, surgidos de los grupos de personas jóvenes, adultas y mayores con los que se trabaja, tanto de zonas urbanas como rurales. Este documento permite un espacio de trabajo cooperativo, que conlleva a procesos de transformación social y productiva.
- 6. Ajustes al diseño y diagramación de las portadas de los documentos del Modelo Educativo Flexible:** con los ajustes técnicos al Modelo Educativo Flexible y el cambio del nombre

del mismo, se hizo necesario en esta segunda edición, hacer los ajustes a la imagen, diseño y la diagramación en los siguientes materiales educativos: a los materiales de fundamentación pedagógica, las 8 cartillas de nivel de alfabetización (4 guías del docentes y 4 del estudiante), las 6 cartillas de proyecto de vida y 1 una cartilla de exploración, a las cuales no se hizo cambios en sus contenidos y ejes temáticos. Sin embargo, se diseñaron dos nuevos documentos pedagógicos de fundamentación para el docente, como se señaló anteriormente que son: las orientaciones metodológicas para la implementación del centro de recursos didácticos, las orientaciones para el desarrollo del proyecto pedagógico; documentos que se ajustaron con la misma imagen y diseño gráfico para dar unidad a todo el Modelo Educativo Flexible.

En este marco, el Ministerio de Educación Nacional, pone a disposición de los actores educativos vinculados a las secretarías de educación certificadas y a los establecimientos oficiales del país, los materiales pedagógicos del **Modelo Educativo Flexible** de la primera edición, del **Modelo Educativo Flexible 'Tejiendo Saberes'** de la segunda edición, con el objetivo principal de apoyar los procesos de enseñanza y de aprendizaje en el trabajo, con personas jóvenes, adultas y mayores que acceden a la educación, así aportar a su transformación personal, familiar y social en los diferentes contextos en los cuales viven y se desempeñan.



CUMPLIENDO SUEÑOS



| La Agencia para la Reincorporación y Normalización (ARN) y el Ministerio de Educación Nacional de Colombia, presentan el siguiente Modelo Educativo Flexible llamado **Tejiendo Saberes**, un modelo dirigido a diversas poblaciones del país, el cual puede implementarse en los establecimientos educativos oficiales de la zona rural y urbana. Este modelo, creado entre los años 2008 y 2013, es pertinente porque tiene en cuenta los contextos y las particularidades culturales de las personas jóvenes, adultas y mayores en las distintas regiones del país. Desarrolla un proceso educativo donde se espera que la población logre adquirir diversas competencias para la vida, herramientas para la toma de decisiones y la promoción del desarrollo individual y colectivo, logrando así alcanzar sus metas y hacer realidad sus sueños.

La educación es una oportunidad que lo cambia todo, esta premisa se ratifica constantemente cuando las personas jóvenes, adultas y mayores que se han formado con este Modelo Educativo Flexible, se gradúan como bachilleres y manifiestan que entre sus propósitos de vida está crear sus propios negocios o vivir de las oportunidades que ellos mismos han gestado en el transcurso del proceso formativo.

En virtud de lo anterior, muchas de las personas jóvenes, adultas y mayores, planean seguir estudiando en propuestas educativas para el trabajo y el desarrollo humano, o en educación superior con programas técnicos, tecnológicos y profesionales; los cuales les permiten soñar y lograr metas, superando los retos que se presenten, la exigencia y responsabilidad que se asume al querer cambiar las condiciones de vida.

Los procesos de formación dirigidos a la población de personas jóvenes, adultas y mayores permiten evidenciar que, cuando estas logran enfocarse en lo que quieren y trabajar para lograrlo, son personas que aportan a la sociedad, están dispuestas a trabajar por su comunidad, a ser ejemplo para sus hijos, familiares, compañeros y en general, inciden positivamente en su entorno social. Esto favorece la generación de lazos de reconciliación y convivencia, las personas se sienten satisfechas con lo que hacen, aportando así a la construcción de la paz y al progreso del país, el sueño anhelado por todos los colombianos.

Una de las grandes fortalezas de este Modelo Educativo Flexible, radica en que se ha construido con la comunidad, pensado en responder a los intereses de la población, que por diversas circunstancias, no han podido acceder al sistema educativo formal o no han logrado culminar sus estudios a nivel de básica o media; contribuye a cualificar

CUMPLIENDO SUEÑOS



el talento humano, mediante la incorporación de conocimientos y herramientas básicas que permiten orientar sus proyectos de vida, promover alternativas de vinculación al mundo laboral o al desarrollo de estrategias de emprendimiento y empresarialidad.

Para lograr la implementación de este Modelo Educativo Flexible, se ha contado con la colaboración de entidades como: la Agencia para la Reincorporación y Normalización (ARN), el Ministerio de Educación Nacional (MEN), el Servicio Nacional de Aprendizaje (SENA), la cooperación internacional por parte del Gobierno de Holanda, la Agencia de los Estados Unidos para el Desarrollo Internacional (USAID), y el Programa de Reintegración y Prevención de Reclutamiento (RPR) de la Organización Internacional para las Migraciones (OIM); entidades que han puesto su empeño, aporte y conocimientos para la creación de este Modelo, y por supuesto, con la colaboración permanente y constante de las secretarías de educación de las Entidades Territoriales Certificadas en Educación del país, en las cuales se ha implementado el Modelo. Lo anterior, permite evidenciar el desarrollo de un proceso de movilización de fuerzas, procurando una oportunidad para todos los colombianos, con el sueño de interpretar las diferentes formas de ver, sentir, pensar, actuar y vivir la realidad del país.

Para finalizar, se pone a disposición de las secretarías de educación certificadas del país y de los establecimientos educativos oficiales, este material educativo, que apoya los procesos de formación académica y personal de las personas jóvenes, adultas y mayores en cada una de las regiones.

***Agencia para la Reincorporación y Normalización
Ministerio de Educación Nacional de Colombia***



Contenido

2.1 PROCESOS PERCEPTIVOS	10
Entrenamiento de movimientos oculares	8
Integración visual	14
Discriminación de signos	28
Posición en el espacio	32
ENTRENAMIENTO DE MOTRICIDAD FINA PREVIO AL PROCESO DE ESCRITURA	50
PROCESO DE DECODIFICACIÓN Y CODIFICACIÓN DE LAS VOCALES	104
EVALUACIÓN N°2.1	114
PROCESO DE DECODIFICACIÓN Y CODIFICACIÓN DE LAS CONSONANTES	116
EVALUACIÓN N°2.2.....	124
PROCESO DE INTEGRACIÓN	131
EJERCICIO DE ENTRENAMIENTO	138
PROCESO DE INTEGRACIÓN	139
EJERCICIO DE ENTRENAMIENTO	151
PROCESO DE INTEGRACIÓN	152
PROCESO DE INTEGRACIÓN	165
ENTRENAMIENTO	180
2.3 COMPRENSIÓN DE DIAGRAMAS VISUALES CON SIGNOS CONVENCIONALES	187
EVALUACIÓN 2.3	193
2.4 ANÁLISIS DE RELACIONES DE POSICIÓN	199
EVALUACIÓN 2.4	207
2.5 ANÁLISIS DE CONGRUENCIA ENTRE FIGURAS	216
2.6 IDENTIFICACIÓN DE ESCALAS Y PERSPECTIVA	222
EVALUACIÓN	229



2.1 PROCESOS PERCEPTIVOS



Entrenamiento de movimientos oculares

1. Realice el seguimiento digital en zigzag de la siguiente imagen:

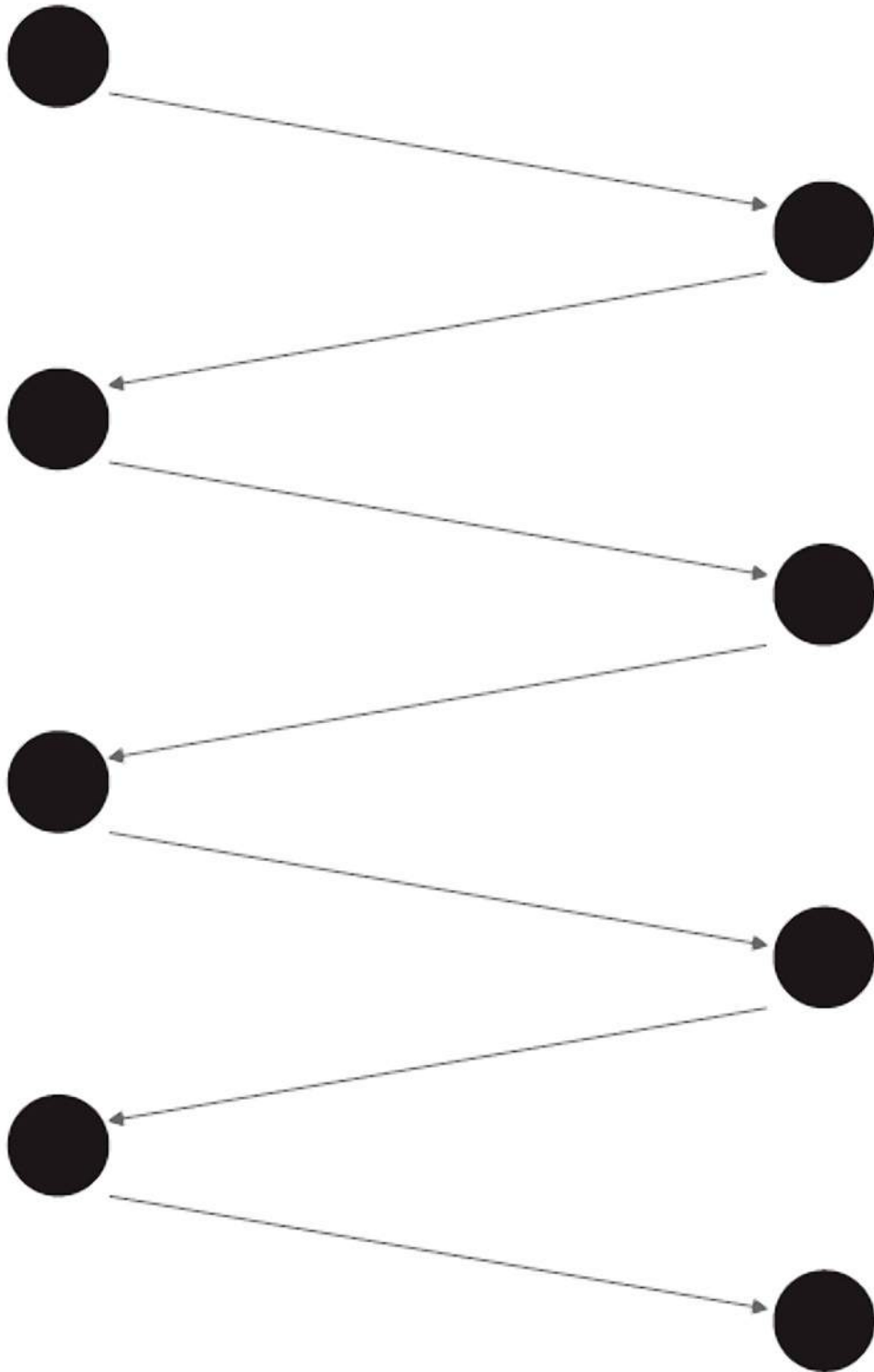

2. Realice el seguimiento en zigzag de la siguiente imagen:

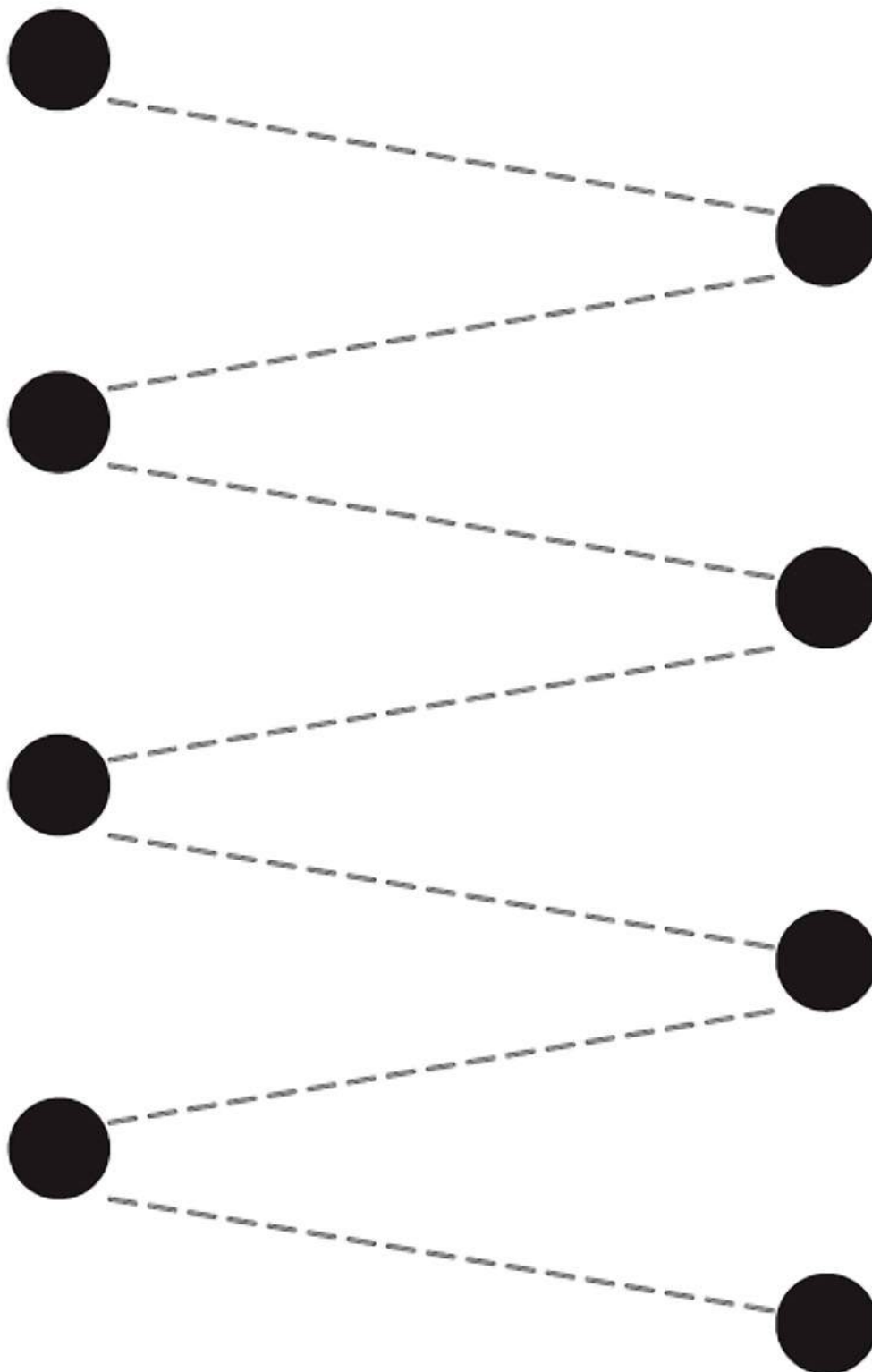

3. Realice el seguimiento en zigzag de la siguiente imagen sin ayuda de los desos. Repítalo diez veces, cada vez con mayor rapidez.

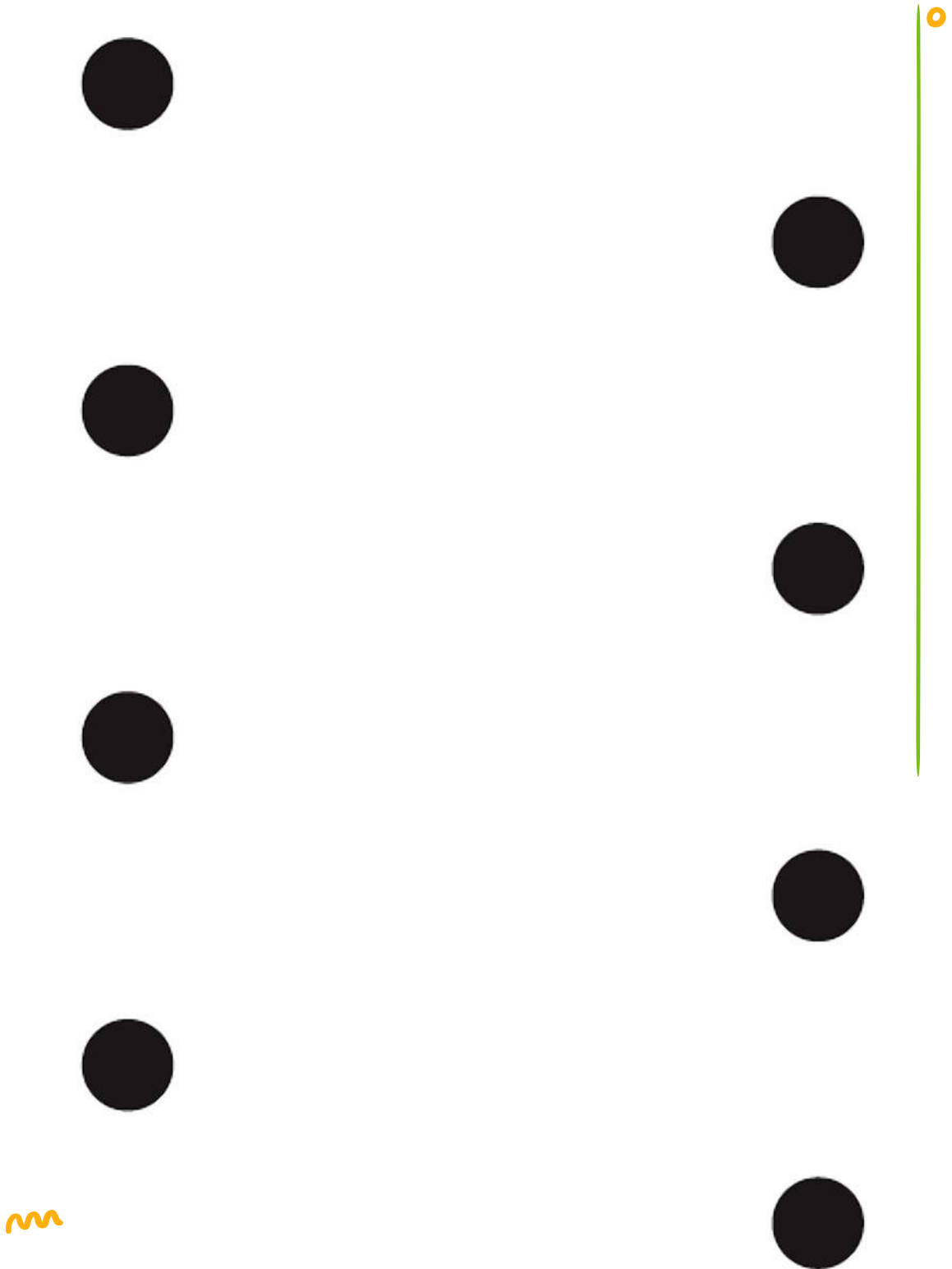

4. Realice el seguimiento en zigzag de la siguiente imagen sin ayuda de los dedos y sin mover la cabeza. Fije la mirada por una fracción de segundo cada vez que llegue a los puntos. Repítalo diez veces, cada vez con mayor rapidez.

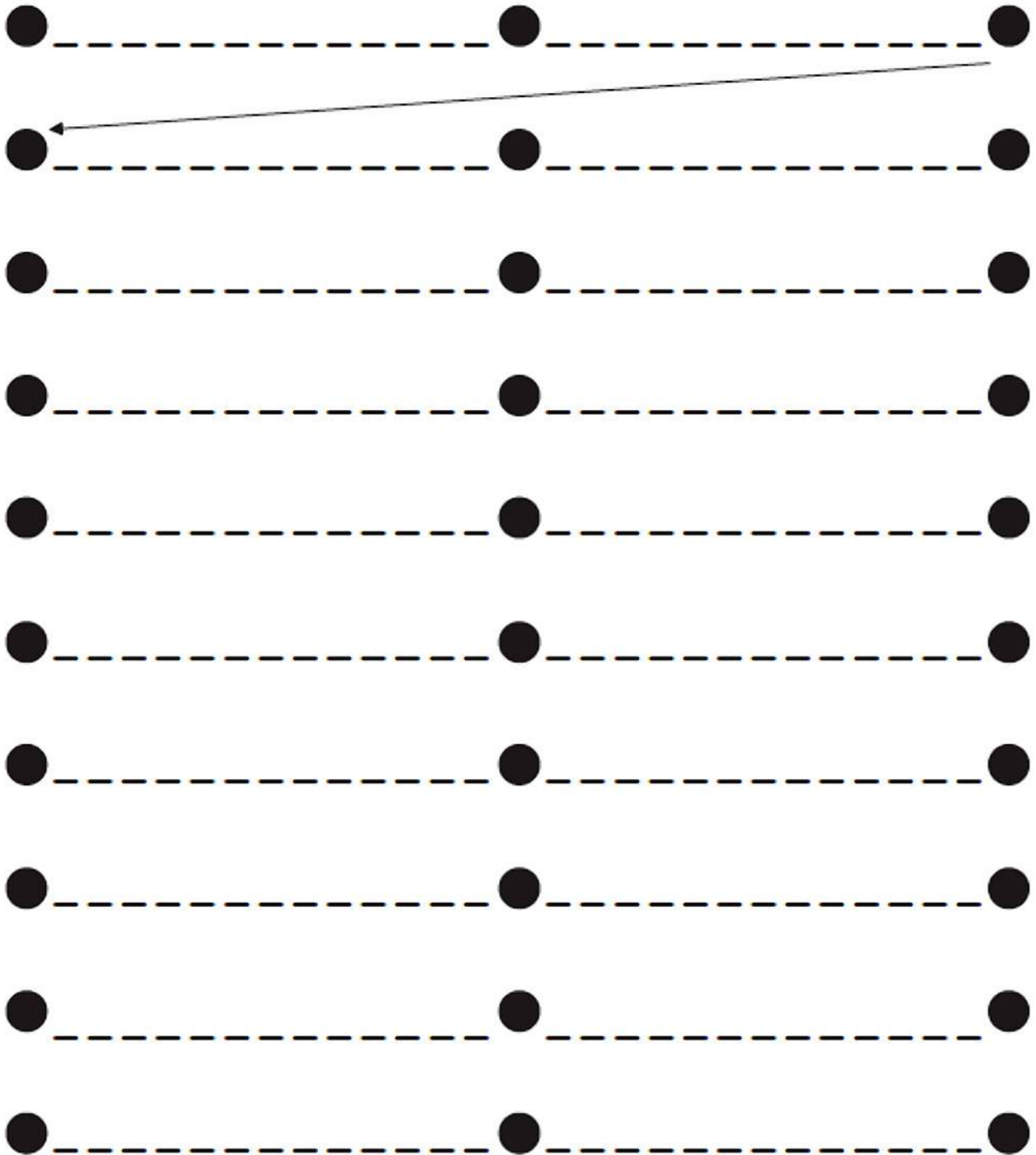

5. Realice el seguimiento en zigzag de la siguiente imagen sin ayuda de los dedos y sin mover la cabeza. Fije la mirada por una fracción de segundo en los puntos negros. Repítalo diez veces, cada vez con mayor rapidez



6. Realice el seguimiento visual de los siguientes grupos de letras que están simulando la formación de párrafos, sin ayuda de los dedos ni movimientos de la cabeza. Realice este ejercicio cinco veces.



Msfmvm dvmpmdvjwfnnewfnojñdmcnefnejfmwkbe fhonfeifgfnqnsfbeifw-
enfkdndfidndkndkfvibrbtbgvbvkvrnoñflnvqgmoqñvnnqvoñvejtgbñclldjgurtbrglv'gqjng
uvñfnfvvjoñjvwinvowvownvononvnoñg+th'tghhjphjnanvfdgnonrgoñenvononvpvnnvñ
vñrnvoringi4otirgn8gnr0w'jgemrjvmnñfw''oejfgjvnmvjr04jtgvlkmlkgmvflm

Msfmvm dvmpmdvjwfnnewfnojñdmcnefnejfmwkbe fhonfeifgfnqnsfbeifw-
enfkdndfidndkndkfvibrbtbgvbvkvrnoñflnvqgmoqñvnnqvoñvejtgbñclldjgurtbrglv'gqjng
uvñfnfvvjoñjvwinvowvownvononvnoñg+th'tghhjphjnanvfdgnonrgoñenvononvpvnnvñ
vñrnvoringi4otirgn8gnr0w'jgemrjvmnñfw''oejfgjvnmvjr04jtgvlkmlkgmvflm

Msfmvm dvmpmdvjwfnnewfnojñdmcnefnejfmwkbe fhonfeifgfnqnsfbeifw-
enfkdndfidndkndkfvibrbtbgvbvkvrnoñflnvqgmoqñvnnqvoñvejtgbñclldjgurtbrglv'gqjng
uvñfnfvvjoñjvwinvowvownvononvnoñg+th'tghhjphjnanvfdgnonrgoñenvononvpvnnvñ
vñrnvoringi4otirgn8gnr0w'jgemrjvmnñfw''oejfgjvnmvjr04jtgvlkmlkgmvflm

Msfmvm dvmpmdvjwfnnewfnojñdmcnefnejfmwkbe fhonfeifgfnqnsfbeifw-
enfkdndfidndkndkfvibrbtbgvbvkvrnoñflnvqgmoqñvnnqvoñvejtgbñclldjgurtbrglv'gqjng
uvñfnfvvjoñjvwinvowvownvononvnoñg+th'tghhjphjnanvfdgnonrgoñenvononvpvnnvñ
vñrnvoringi4otirgn8gnr0w'jgemrjvmnñfw''oejfgjvnmvjr04jtgvlkmlkgmvflm.Msfmvm dvmp
mdvjwfnnewfnojñdmcnefnejfmwkbe fhonfeifgfnqnsfbeifwenfkjndfidndkndkfvibrbtbgvbvkvr
noñflnvqgrnoqñvnnqvoñvejtgbñclldjgurtbrglv'gqjnguvñfnfvvjoñjvwinvowvownvono
nvnoñg+th'tghhjphjnanvfdgnonrgoñenvononvpvnnvñvñrnvoringi4otirgn8gnr0w'jgemr
jvmnñfw''oejfgjvnmvjr04jtgvlkmlkgmvflmsfmvm dvmpmdvjwfnnewfnojñdmcnefnejfmwkbe
fhonfeifgfnqnsfbeifwenfkjndfidndkndkfvibrbtbgvbvkvrnoñflnvqgrnoqñvnnqvoñvejtgbñ
clldjgurtbrglv'gqjnguvñfnfvvjoñjvwinvowvownvononvnoñg+th'tghhjphjnanvfdgnonrg
oñenvononvpvnnvñvñrnvoringi4otirgn8gnr0w'jgemrjvmnñfw''oejfgjvnmvjr04jtgvlkmlkg

Integración visual

Determine, en cada caso, qué es cada uno de los siguientes dibujos.

1

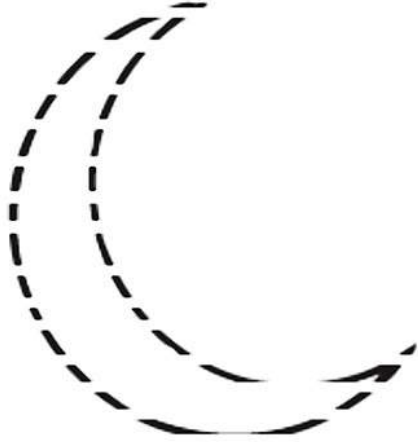

2



3



4



5



6



7



8

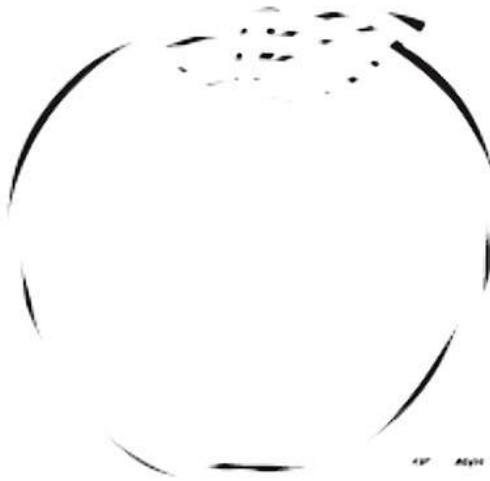

9



10



11

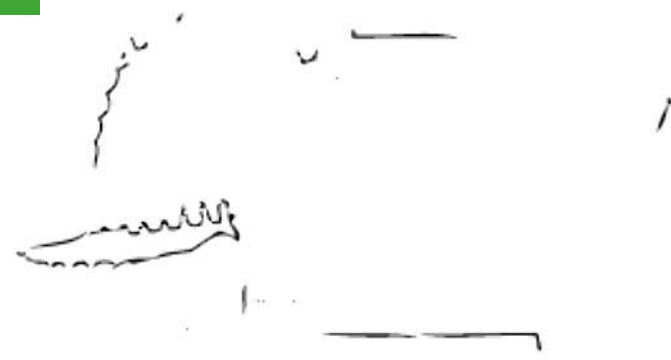

12



Señale qué figuras se unen para formar la imagen que se encuentra a la izquierda.

 **Ejemplo**

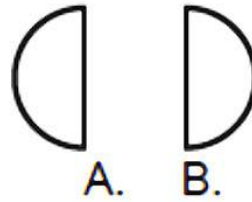

Para formar el círculo de la izquierda se debe unir la figura A y B.

1



D. F. H.

2

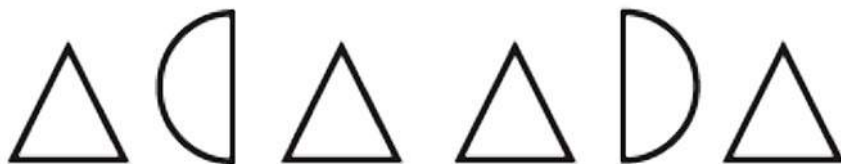

K. L. M. O. R. S.

3

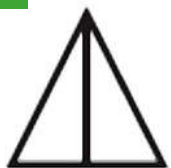

T.



U.



X.

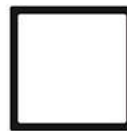

A.



C.



F.

4



G.



H.



J.

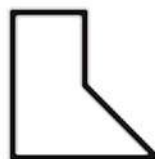

L.



N.



O.

5



K.



L.



N.



C.

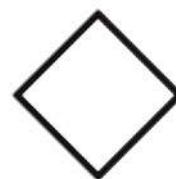

P.



S.

6



V.



W.



X.



Y.



A.



F.

7

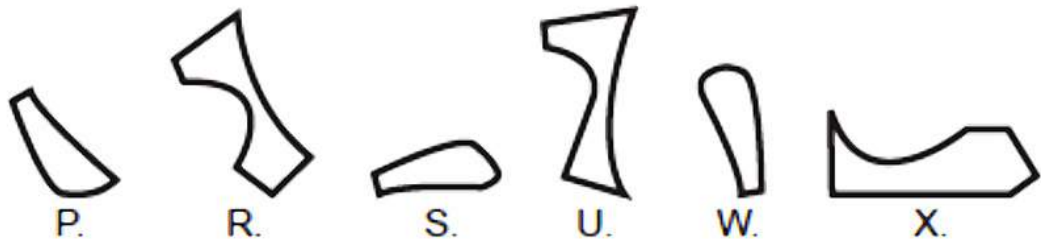
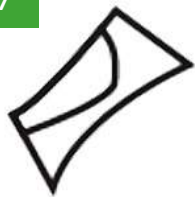

8

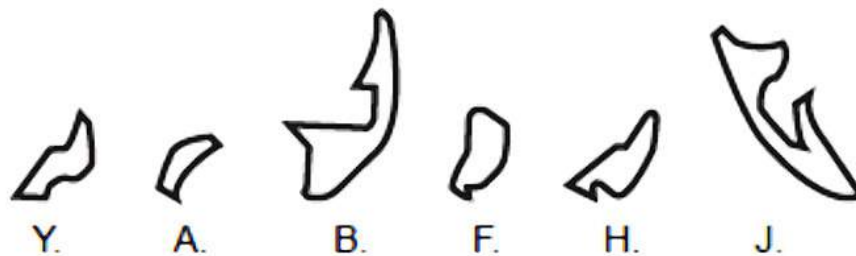

9

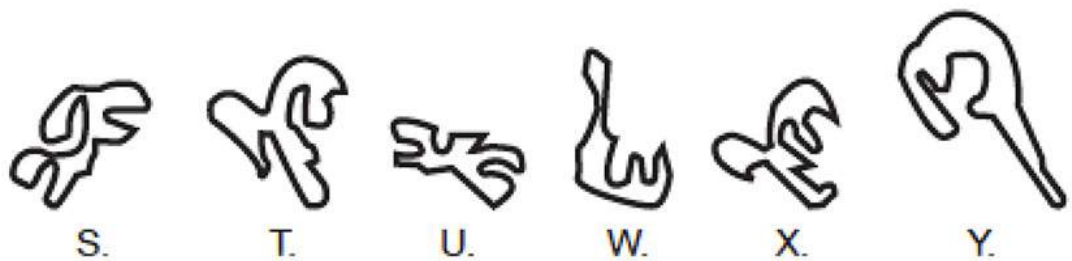

10

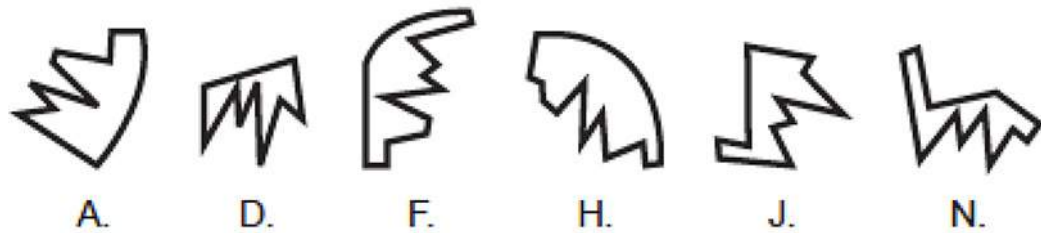

11



X.



Y.



A.



B.



F.



H.

12

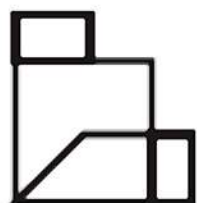

K.



L.



M.

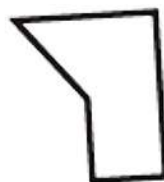

O.

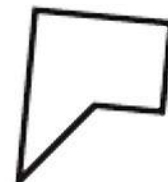

T.



U.

13



F.



G.



H.



J.



L.



M.

14

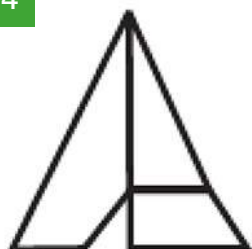

N.



O.

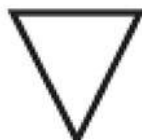

P.



R.



S.



U.

Del grupo de imágenes, señale las que son iguales a las del recuadro.

 Ejemplo

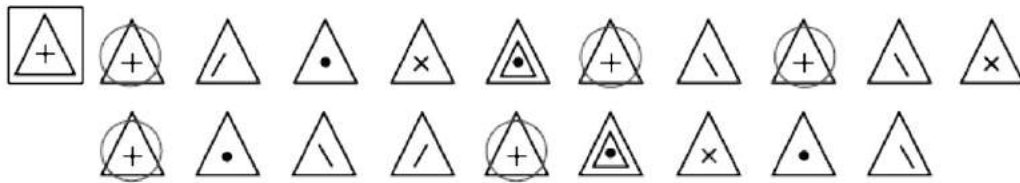

1

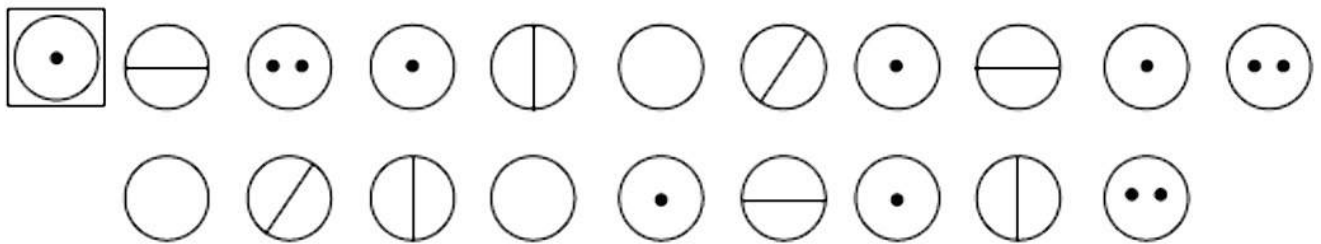

2

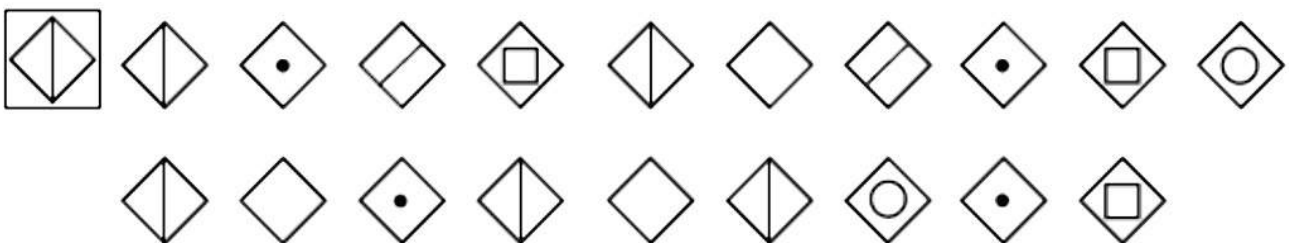

3

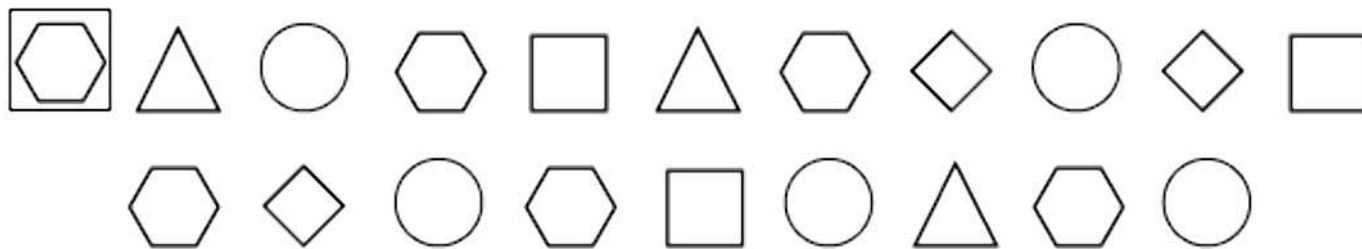

4

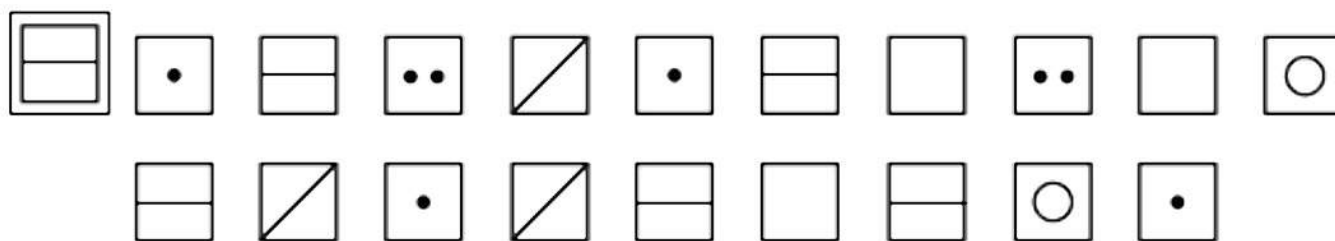

5

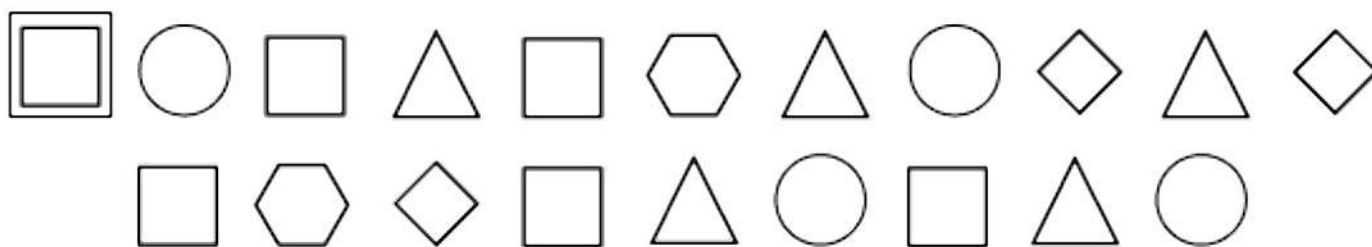

6

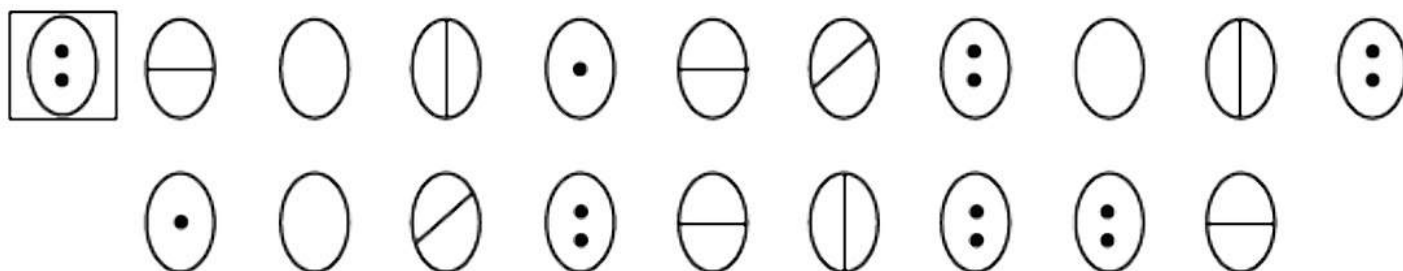

7

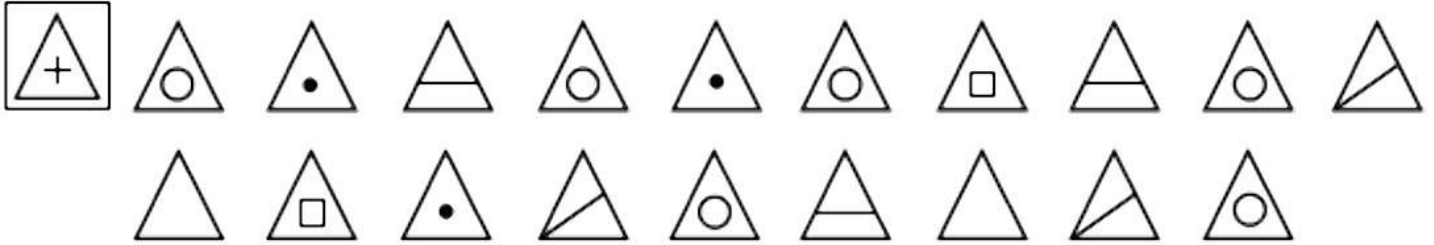

8

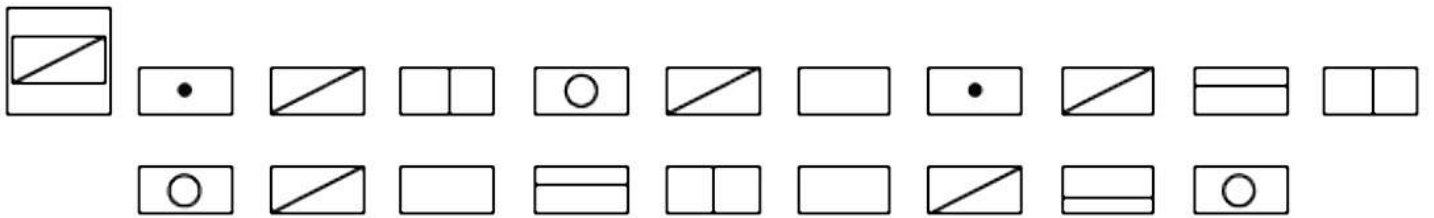

9

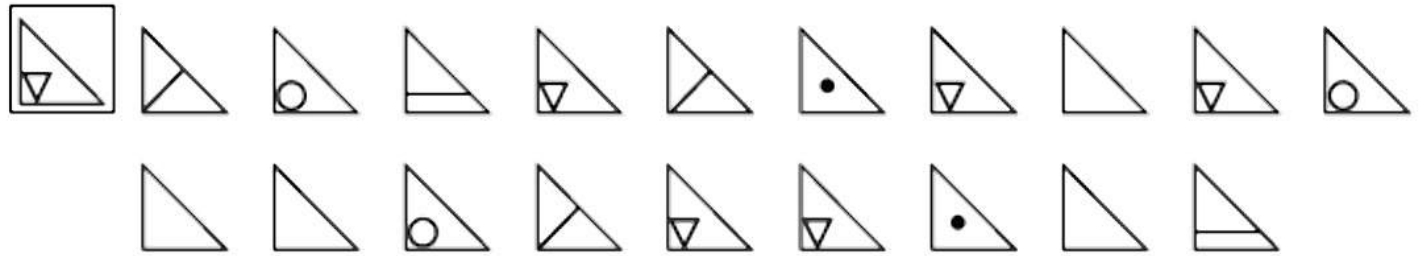

10

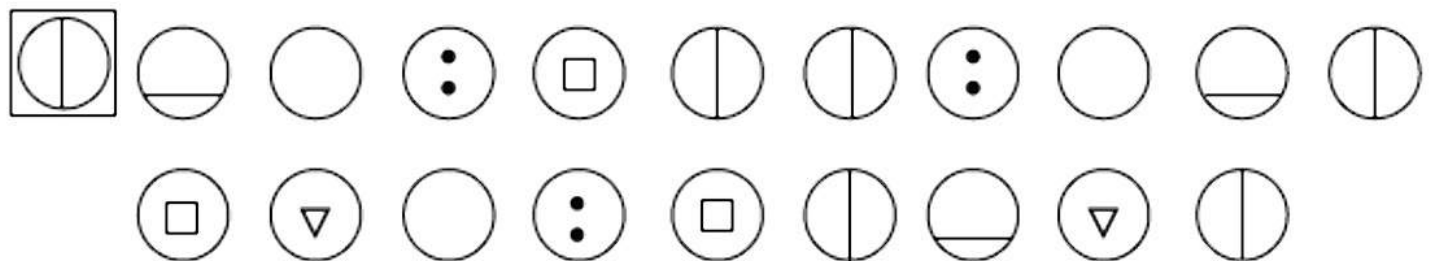

11

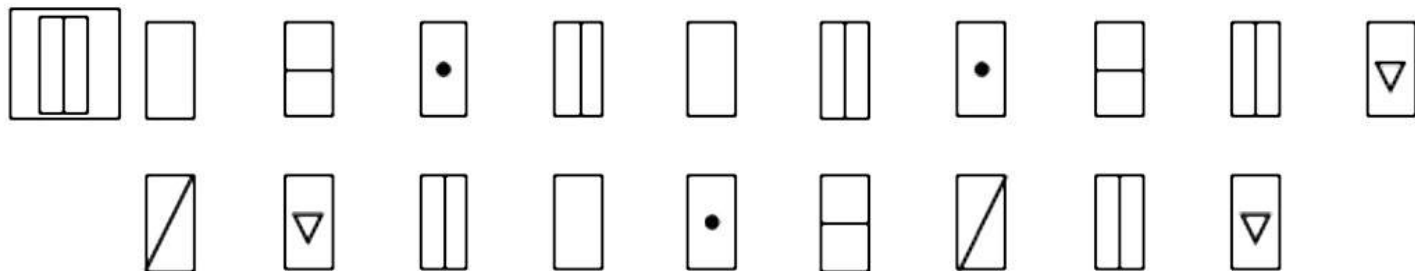

12

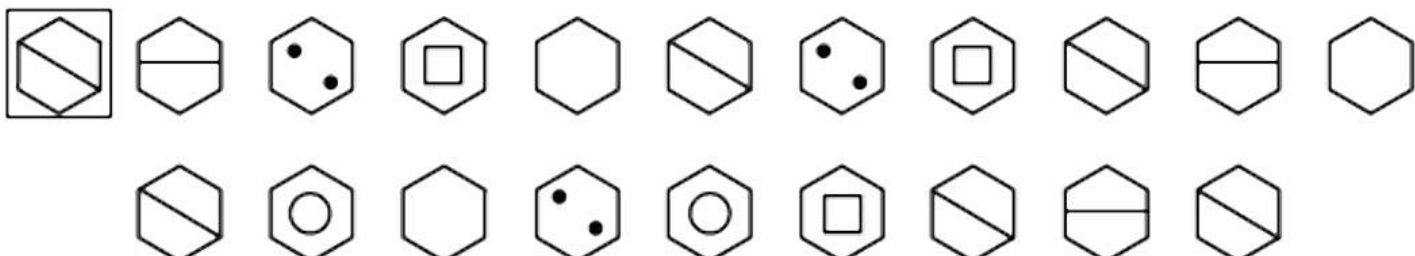

13

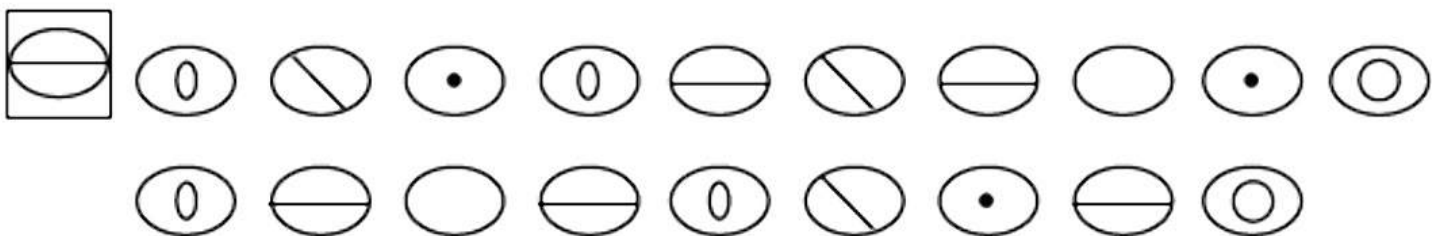

14

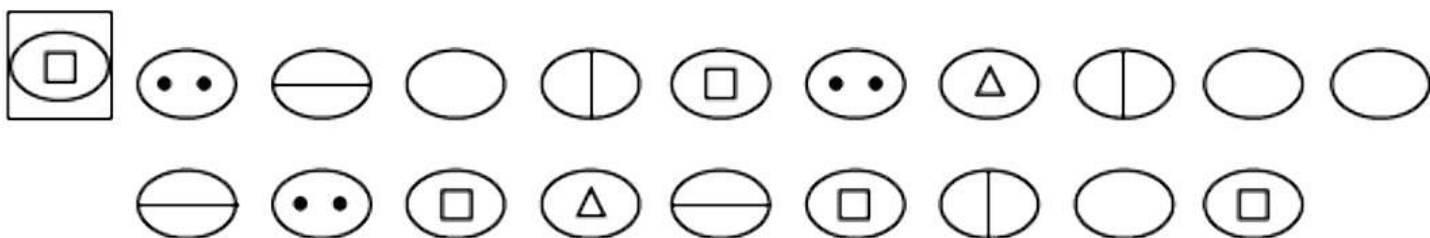

15

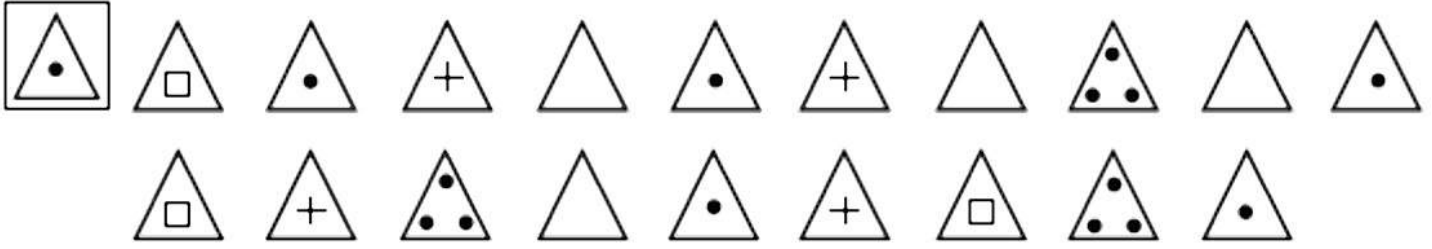

16

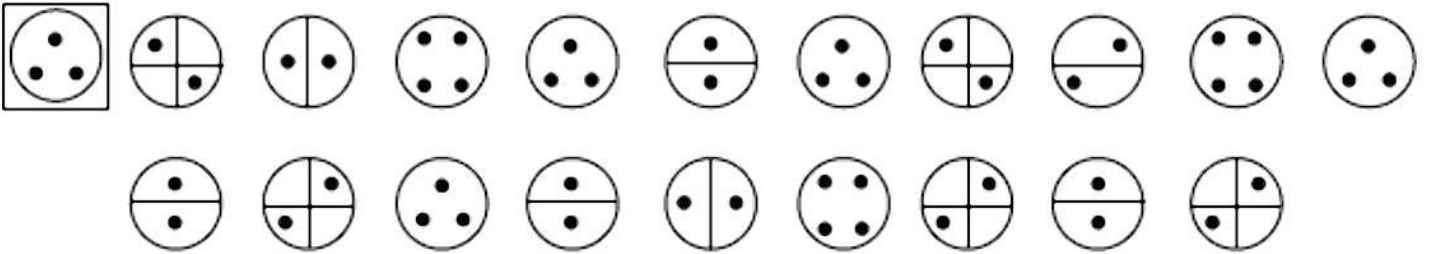

17

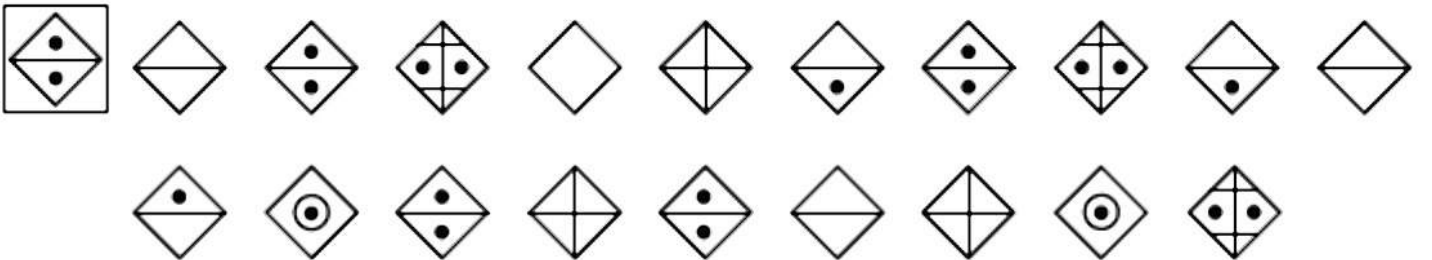

18

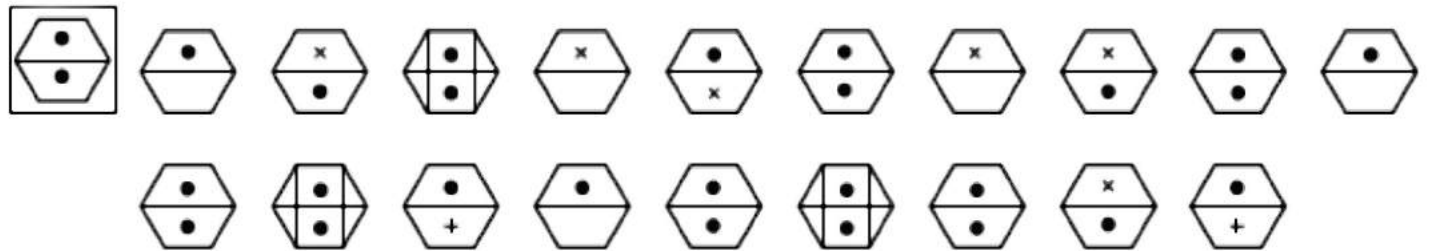

19

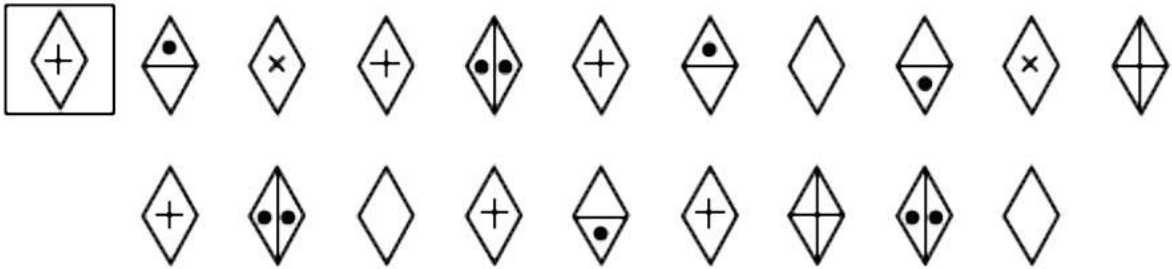

20

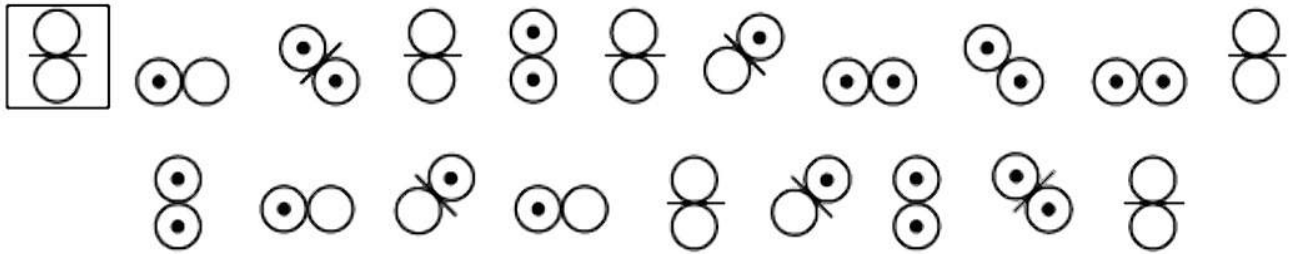

21

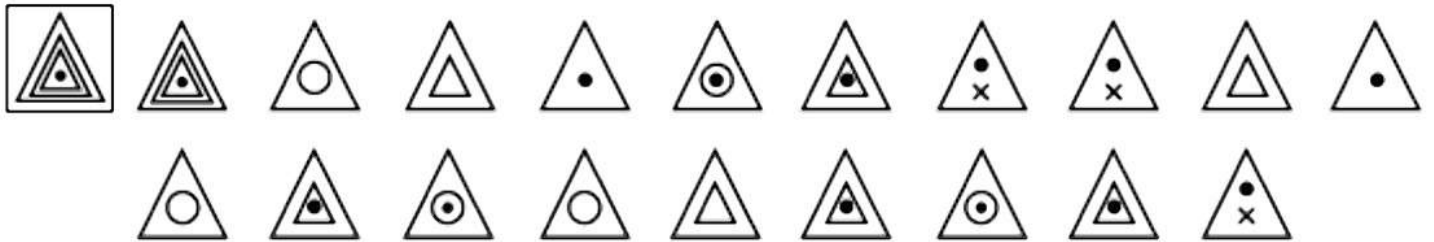

22

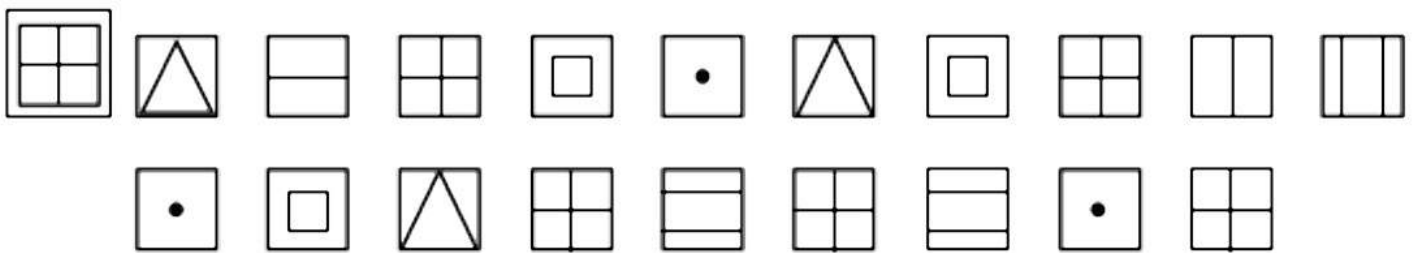

23

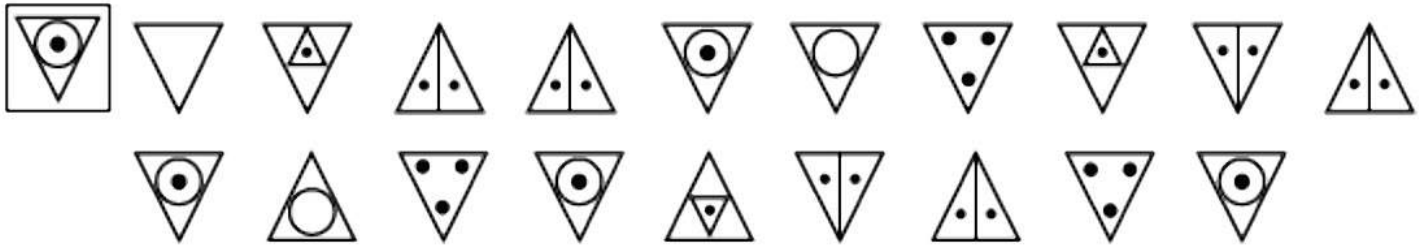

Discriminación de signos

Del grupo de imágenes, señale las que son iguales a la que se encuentra encima del recuadro.



Ejemplo



1

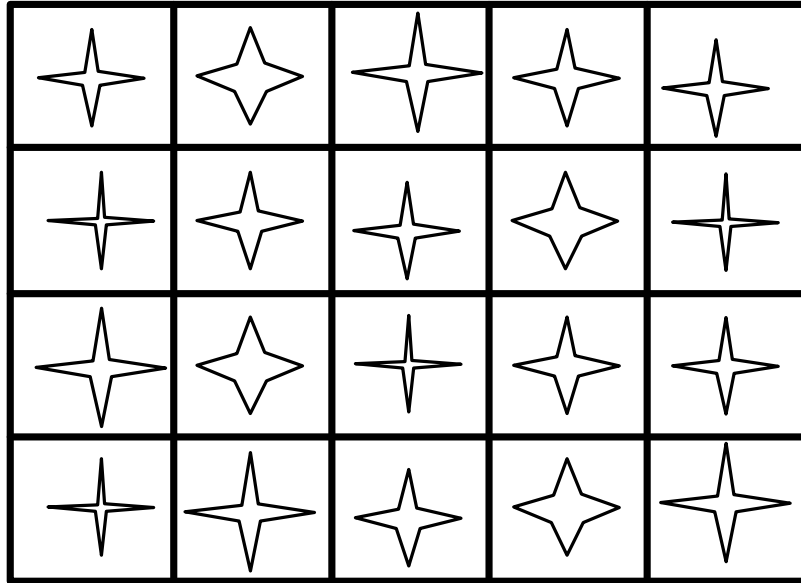

2

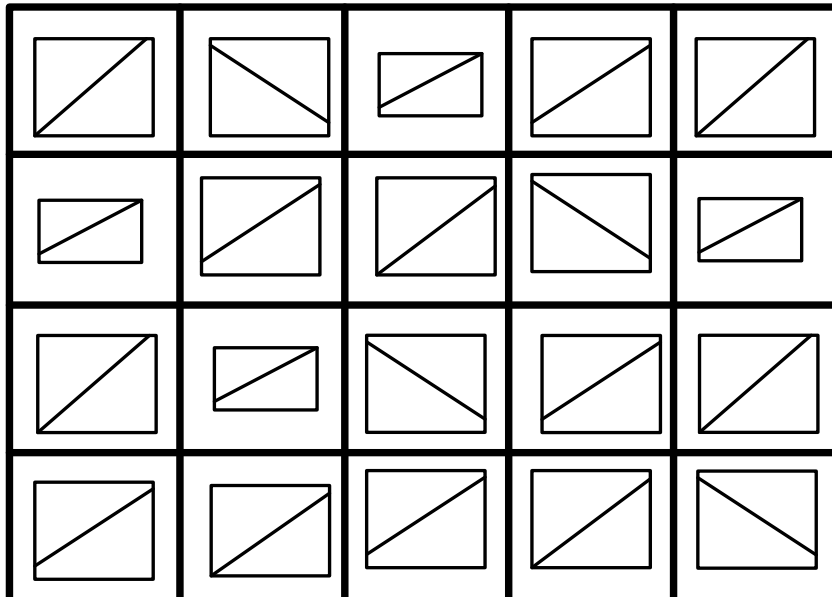
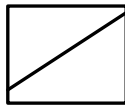

3

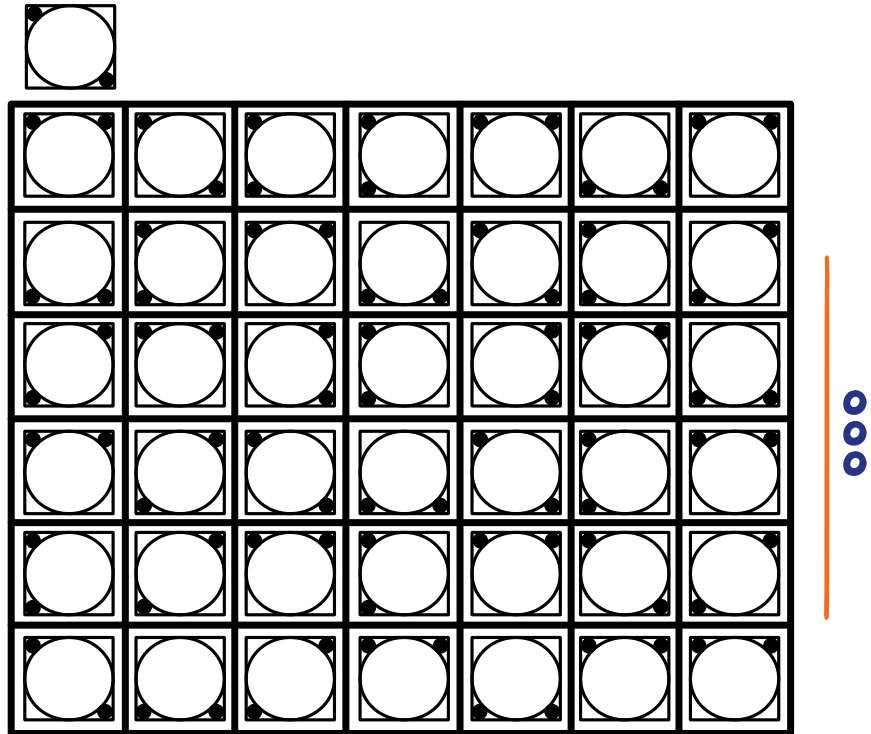

Señale, con un mismo color, todas las figuras que presenten las mismas características.

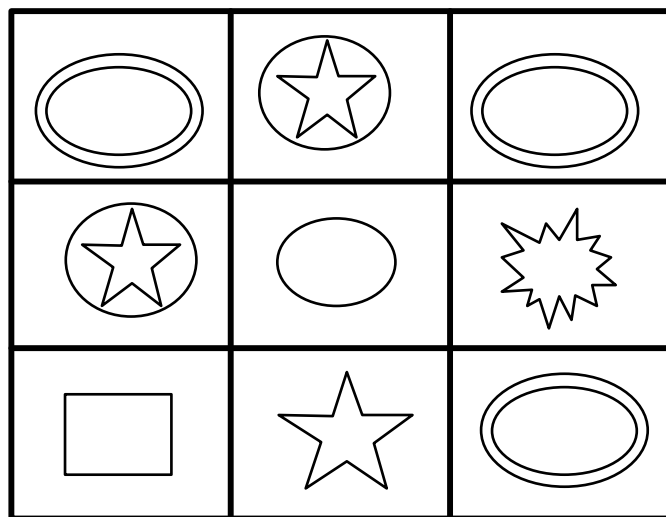

1

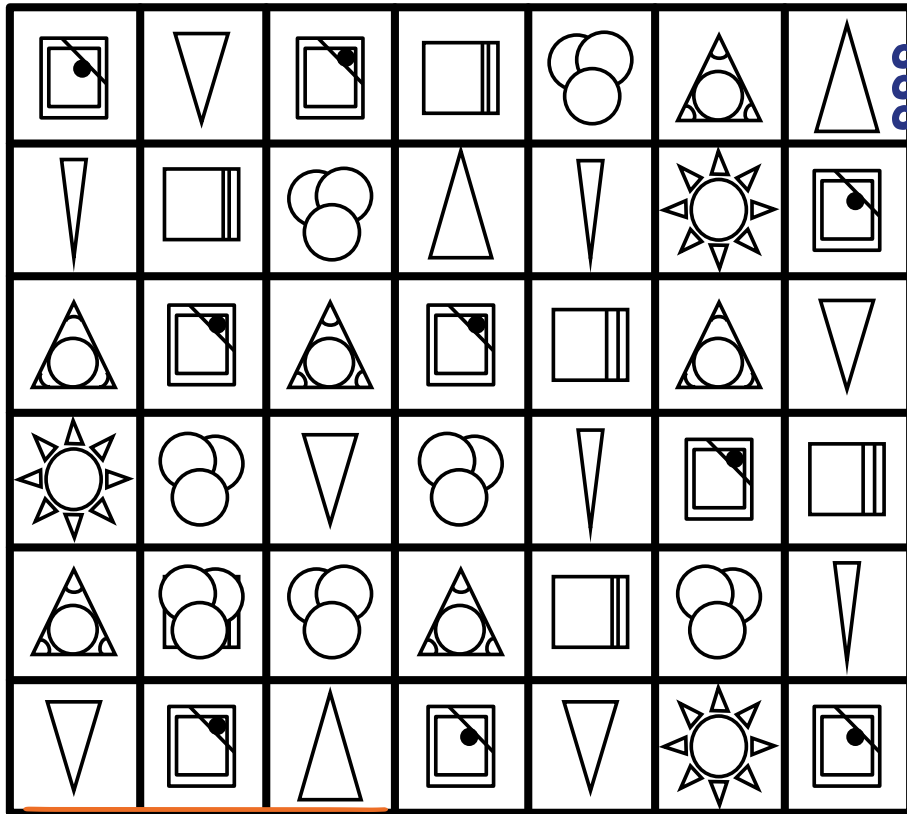

2

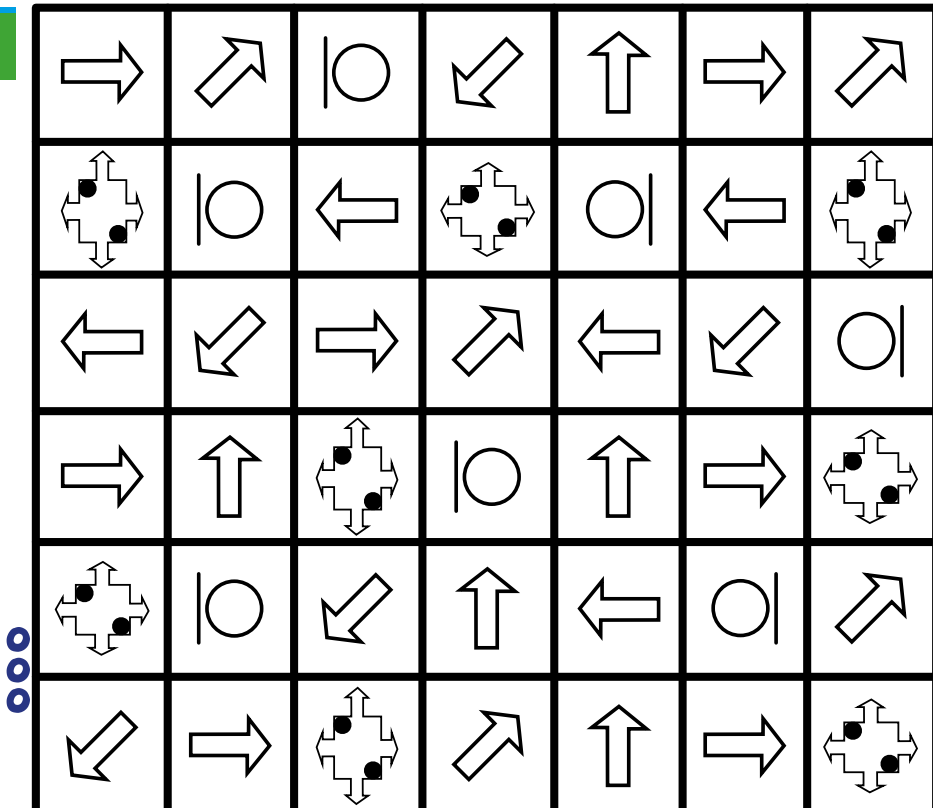

Posición en el espacio

Los siguientes gráficos indican conceptos como derecha, izquierda, superior, inferior, superior derecha, superior izquierda, inferior derecha e inferior izquierda. Obsérvelos con detenimiento antes de realizar los ejercicios.

DERECHA



IZQUIERDA

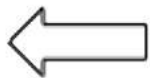

SUPERIOR O ARRIBA

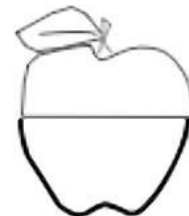



INFERIOR O ABAJO



1. Indique si la mano es derecha o izquierda.





2. Coloree la mitad derecha (brazo, pierna, mitad pecho y mitad cabeza) de cada uno de los siguientes dibujos.

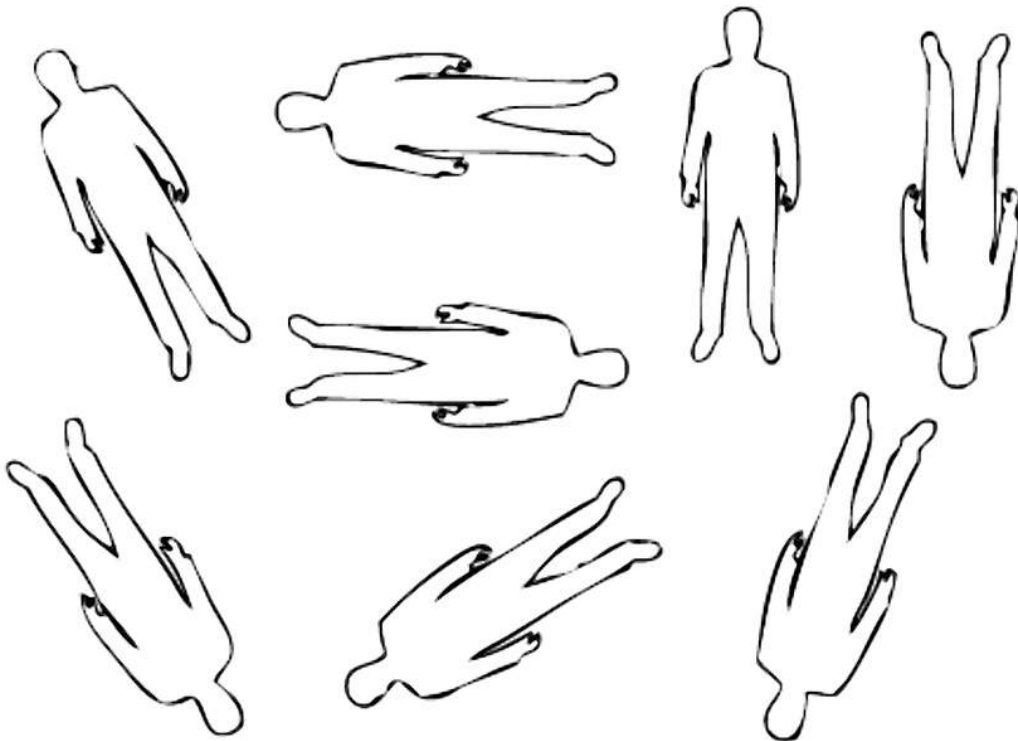

3. Señale la mitad izquierda (brazo, perina, mitad pecho y mitad cabeza) de cada uno de los siguientes dibujos.

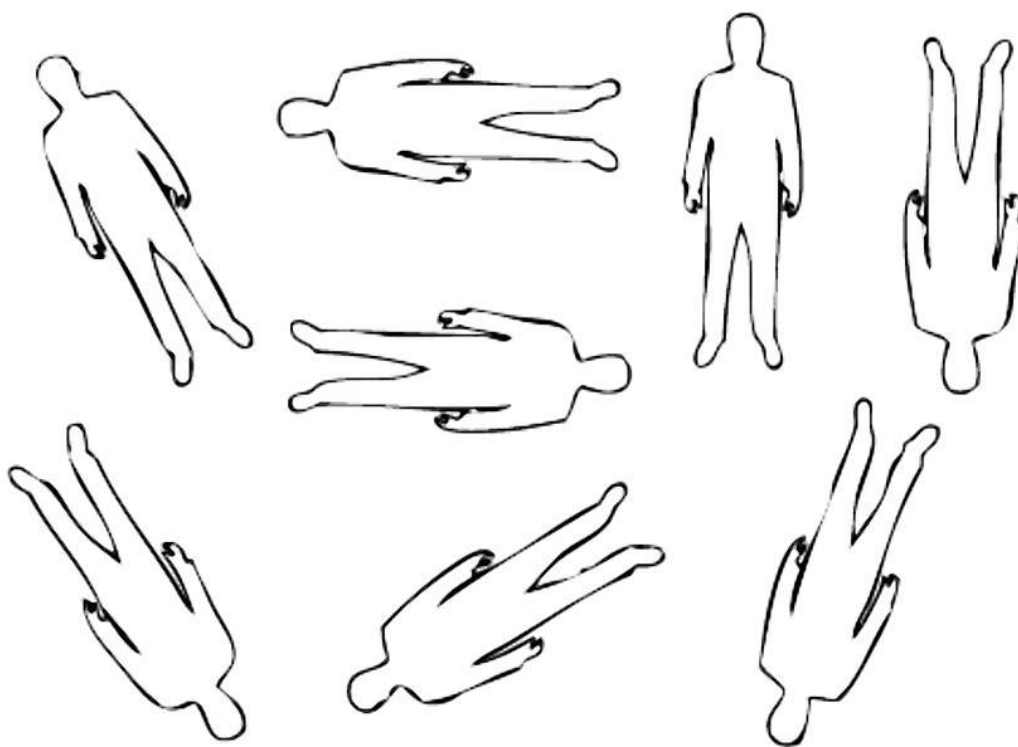

Observe la posición de la porción coloreada con relación a la totalidad del objeto.

SUPERIOR DERECHA

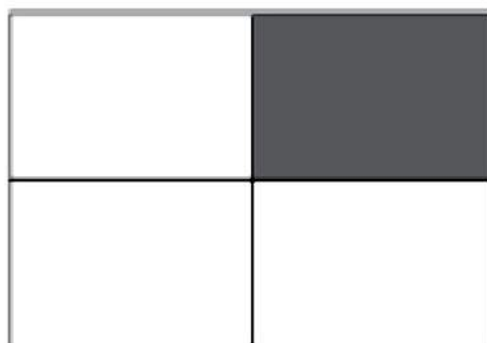
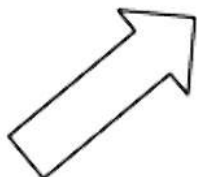

INFERIOR DERECHA

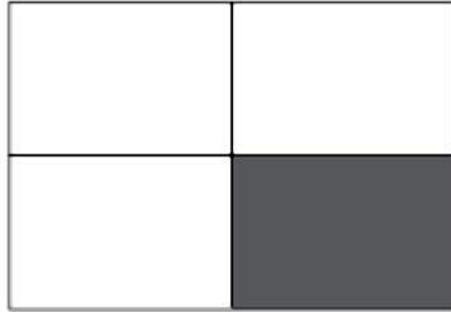
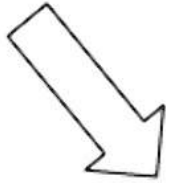

SUPERIOR IZQUIERDA

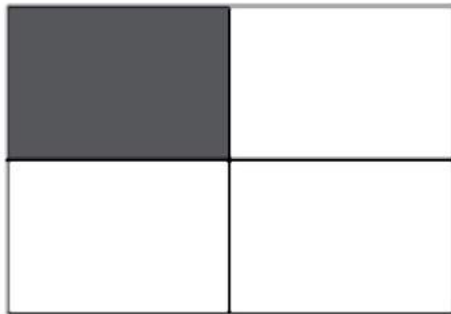
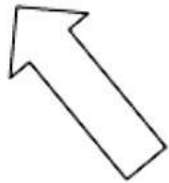

INFERIOR IZQUIERDA

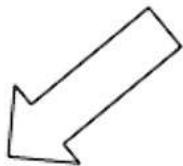

1. Coloree todas las flechas que apuntan a la parte inferior derecha.

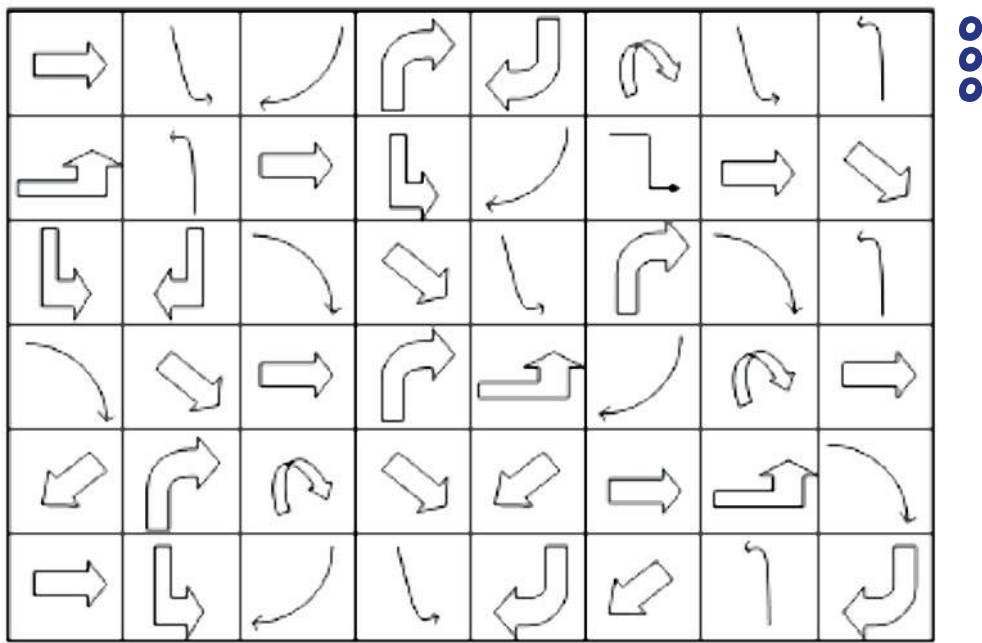

2. Determine en cuál de las posiciones espaciales se encuentra el punto negro en mayor cantidad:

- Superior
- Inferior
- Izquierda
- Superior derecho
- Superior izquierdo
- Inferior derecho
- Inferior izquierdo

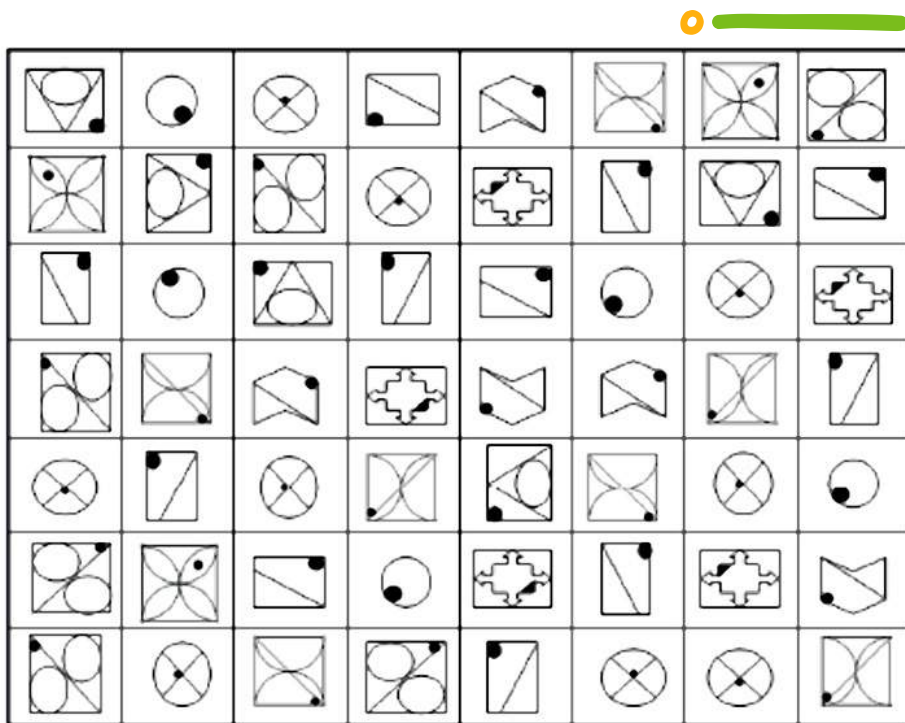

Reconocimiento de signos lingüísticos

1. Coloree el par de letras que tienen el mismo tamaño.

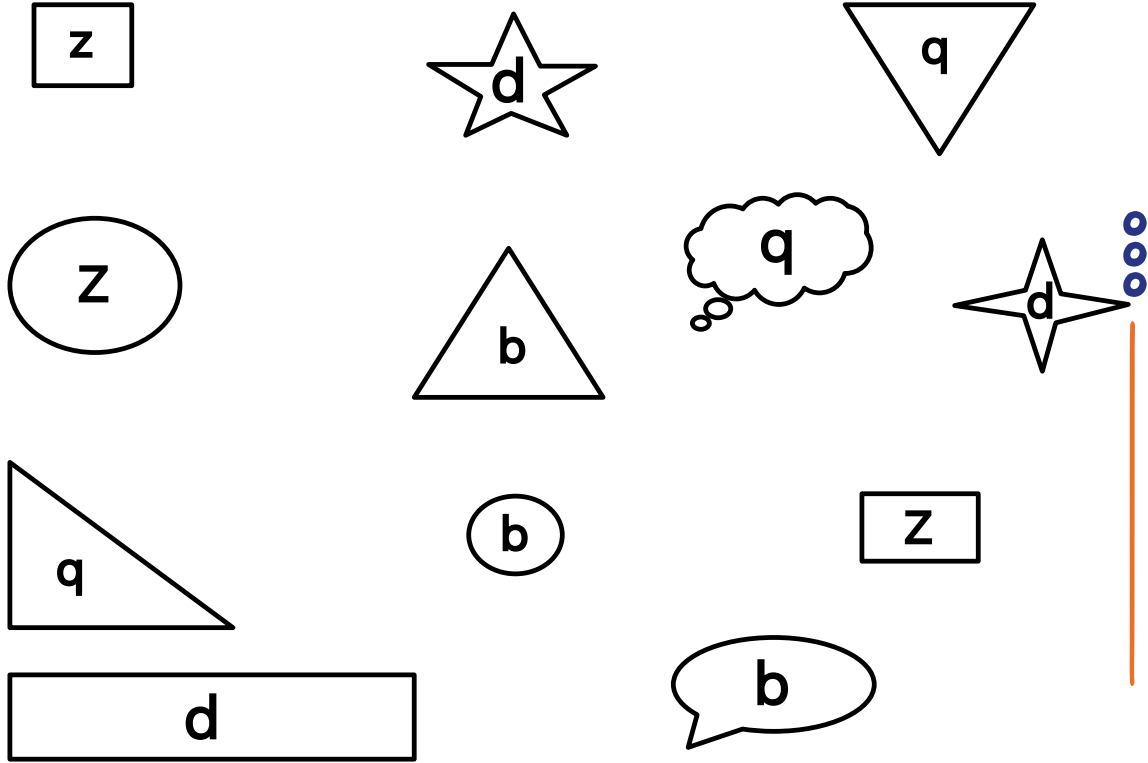

2. Señale las letras que son del mismo tamaño que la letra encerrada en el recuadro.

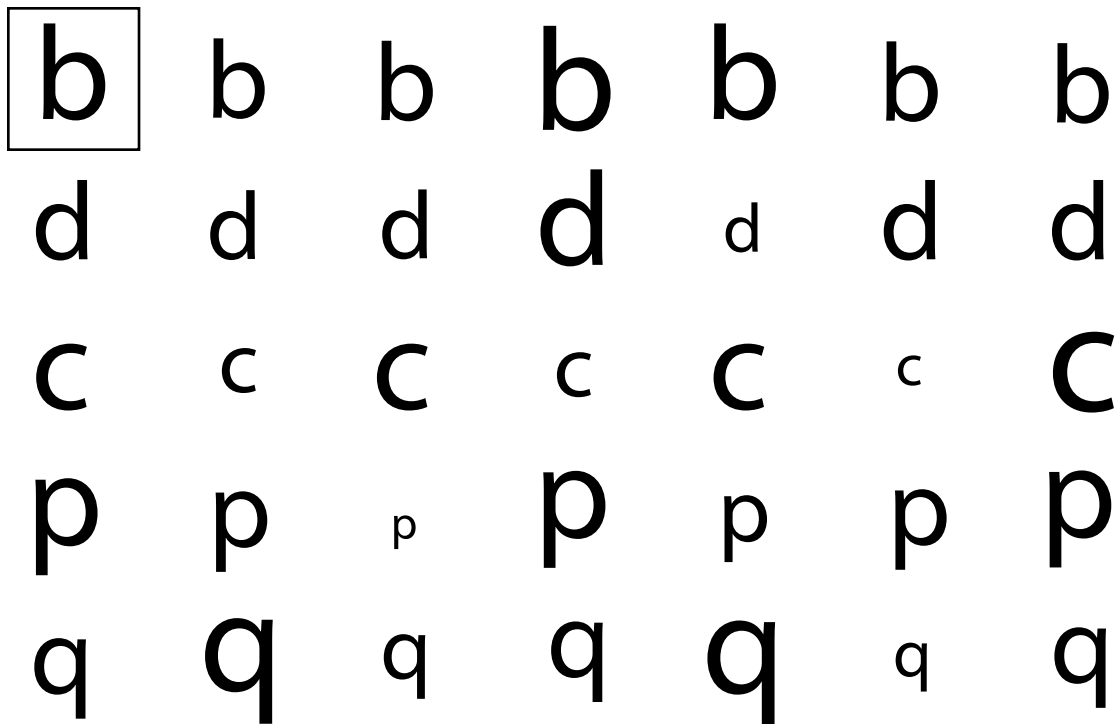

3. Identifique el elemento diferente.



Ejemplo



r r ~~l~~ r r

d d d b d

p p q p p

b d b b b

q q q p q

5. Coloree con un mismo color las letras que sean iguales.

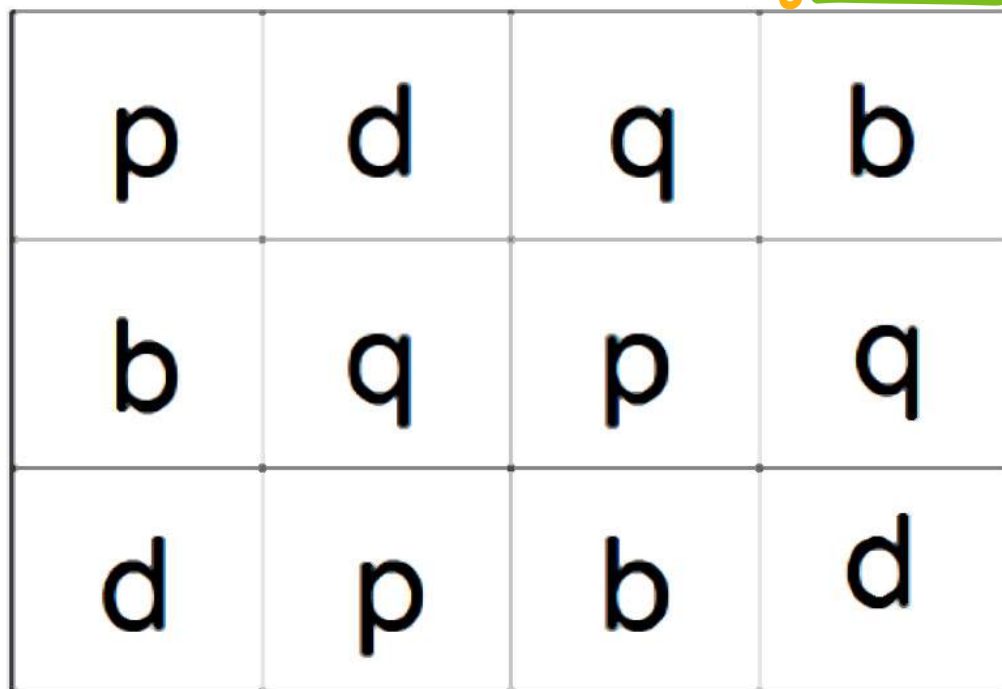

6. Del siguiente texto, encierre con un círculo las letras b, d, p, q, así:

- a) Para la letra (b), utilice el color rojo.
- b) Para la letra (d), utilice el color amarillo.
- c) Para la letra (p), utilice el color azul.
- d) Para la letra (q), utilice el color verde.

El 20 de julio de 2010 Colombia se viste de fiesta en honor a su independencia de España que ya cumple doscientos años. Sí, son 200 años de república, de democracia, de construcción de nación, de tradiciones conservadas y de alegría.

¡Ven a disfrutar de las celebraciones y rutas de nuestra gran conmemoración!

A pesar de que la independencia inició en 1810 con el incidente del florero de Llorente, el cual fue el detonante para iniciar las batallas que le siguieron, no es sino hasta 1873 que se institucionaliza la celebración para que fuera recordada por todos los colombianos, año tras año.

El bicentenario de las independencias trae consigo excelentes oportunidades para el turismo, gracias a sus cuatro rutas a través de las cuales no solo se vuelven a andar los pasos de los héroes de la emancipación, sino también los de José Celestino Mutis en su expedición botánica.

7. Encierre las letras que son del mismo tamaño que la letra que aparece en el recuadro.

m	m	m	m	m	m	m
n	n	n	n	n	n	n
ñ	ñ	ñ	ñ	ñ	ñ	ñ
S	S	S	S	S	S	S
Z	Z	Z	Z	Z	Z	Z

8. Identifique, cada una de las filas, el elemento diferente.

m m m n m

n n n m n

n n ñ n n



ñ ñ ñ n ñ

s s z s s

z z z z s

9. Coloree, con un mismo color, las letras que sean iguales.

n m ñ s

z ñ n z

m ñ n s

10. En el siguiente texto encierre, con un círculo las letras m, n, ñ, s, z, así:

- a) Para la letra (m), utilice el color rojo.
- b) Para la letra (n), utilice el color amarillo.
- c) Para la letra (ñ), utilice el color azul.
- d) Para la letra (s), utilice el color verde.
- e) Para la letra (z), utilice el color café.

A mediados del 2011 entró en operación el Sistema Integrado de Transporte Público (SITP), prometiendo reorganizar por completo la oferta de buses en Bogotá. En mayo o junio debería estar lista la integración de los buses con el sistema TransMilenio, lo que le permitiría a los pasajeros acceder a ambas ofertas con una tarjeta inteligente y con una tarifa más baja que la que pagan hoy por dos pasajes. Inicialmente, el SITP iniciaría en Engativá, Usaquén, San Cristóbal y Fontibón; y en octubre del 2011, estarían operando las 13 zonas del sistema. Igualmente, en el 2011, se adjudicaría una millonaria licitación para el recaudo de pasajes, el control de la flota y la información al usuario en el SITP. Se calculó que con la entrada de este sistema, la ciudad pasaría de tener una flota de 18 mil buses con una edad promedio de 10 años, a tener 12.333 buses con edad promedio de 5 años.

11. Encierre las letras que son del mismo tamaño que la letra que aparece en el recuadro.

The exercise consists of a grid of letters for size comparison. The first row features a 'g' enclosed in a square box, followed by seven 'g's of different sizes. The second row contains eight 'j's of varying sizes. The third row has eight 'l's of different sizes. The fourth row contains eight 'i's of varying sizes. To the left of the 'l' and 'i' rows is a vertical orange line with three blue circles above it, acting as a scale reference.

12. De cada columna, encierre con un triángulo verde las letras grandes; y con un triángulo rojo, las letras pequeñas.



v	J	S	W	u
v	j	S	W	U
V	j	s	w	U
V	J	S	w	u
V	j	s	w	u

13. Copie las letras en las figuras que corresponden según el modelo.

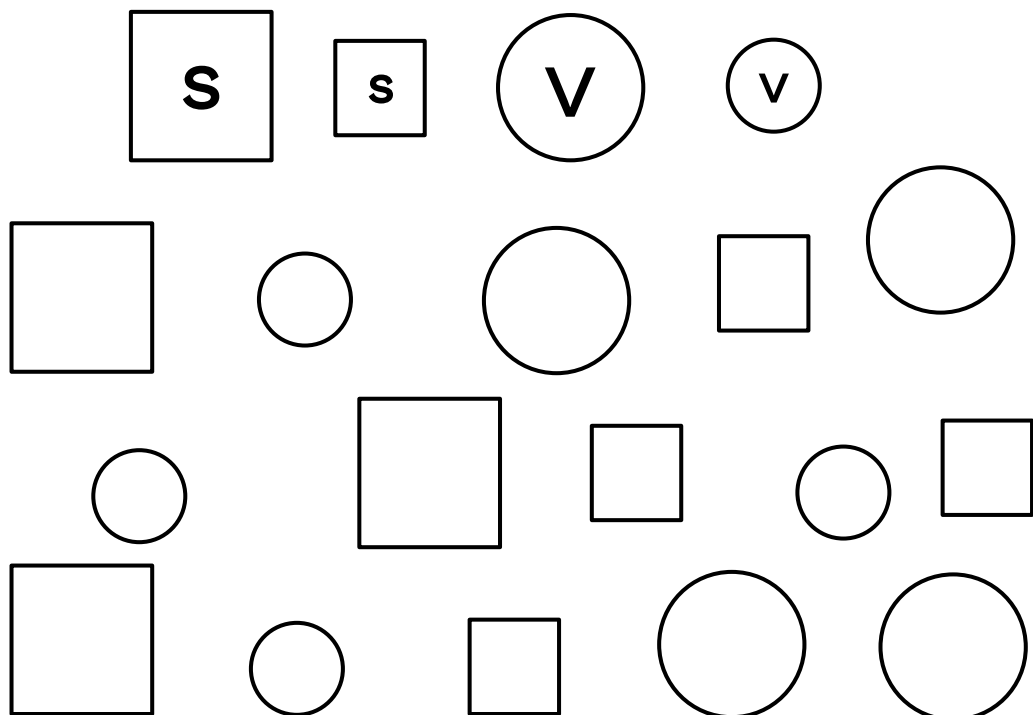

14. Encierre las letras con la figura, según el modelo.

l
 i
 v
 w

l	v	i	w	i	v	l
l	i	v	l	w		
v	i	w	i	v	l	

w

15. En cada cuadrante, encierre con un círculo las letras que son iguales.

o o o	Q	Q	W	V	q	y	E	F
	G	U	V	M	g	g	E	L
	n	r	e	e	t	f	Q	D
	h	n	c	o	i	f	O	D
	i	i	H	E	m	n	M	N
	j	l	F	F	m	h	V	N

	D	P	a	d	U	U	c	e	o
	P	R	q	d	J	G	c	o	o
	W	V	O	O	n	r	L	Z	
	X	V	a	d	h	h	Z	Y	
o	o	e	B	P	l	b	L	T	
a	e	T	B	t	l	l	T		

15. Encierre con un círculo amarillo las letras H y con un triángulo rojo las letras E.

	F	H	I	E	F	E	I	F	I	H
	L	I	H	F	I	I	E	F	H	F
	E	L	I	H	L	E	L	F	I	F
	L	F	H	I	F	F	H	F	I	E
	F	I	H	I	L	I	L	F	I	I
	I	E	L	I	F	F	I	H	H	F
o	E	F	F	I	E	L	E	L	I	F

16. Coloree siguiendo las instrucciones.

- Color amarillo para b.
- Color azul para q.
- Color verde para v.
- Color rojo para ñ.
- Color gris para s.

o _____
 d m q n m q b d p n
 ñ b o q v p s d m d
 n m p z d b n o ñ w
 d v b n ñ q m p d q
 ñ q s v z b z n s v
 d m b p d n w m q ñ
 v q o n v p ñ b d p

17. Dibuje la flor hacia arriba o hacia abajo según sea u o n, según la muestra.



u n u n
 n u n u



18. Dibuje el asa - oreja - a cada taza, a la derecha o a la izquierda, según sea b o d, según el modelo.

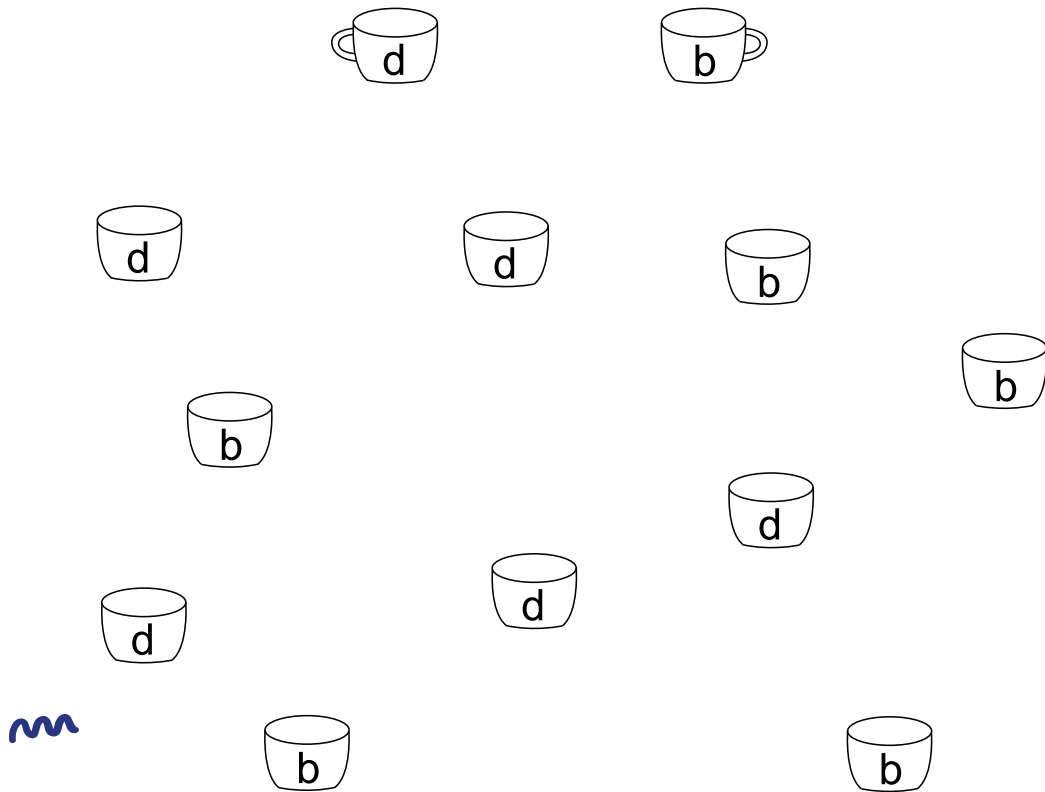

19 En cada pecera, dibuje el pez arriba a la derecha, arriba a la izquierda, abajo a la derecha o abajo a la izquierda, según sea q, b, o d, de acuerdo con la muestra.

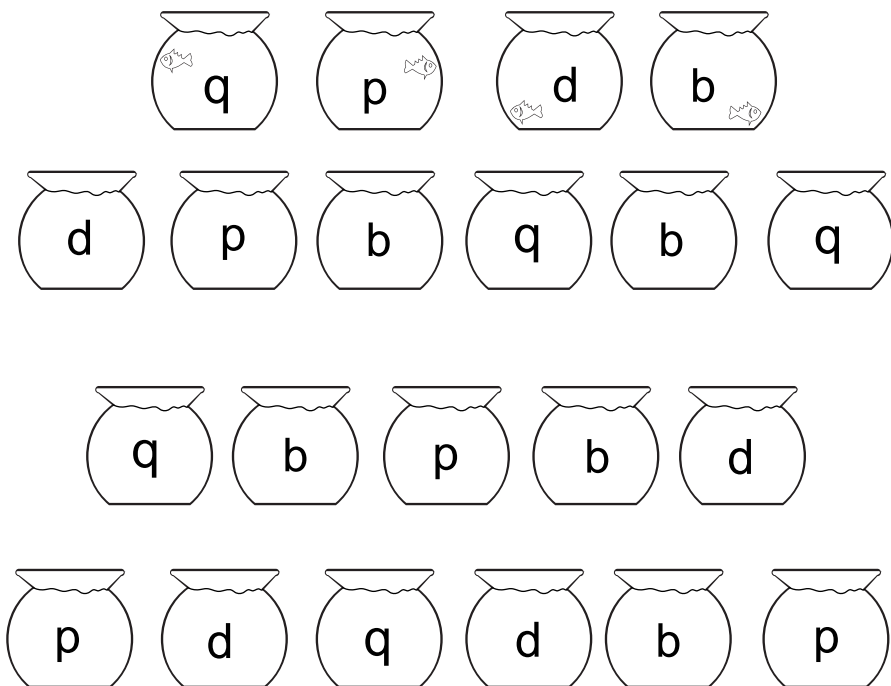

20. Señale cuál conjunto de letras es igual al cajón que se encuentra resaltado.

dddbbppqqbddbdqp ddddbbpbqqbddbdqp ddddbbpbqqbddbdqp dddbbppqqbddbdqp

mmmnnñnmnmn mnmnññnmnmn mmmnnñnmnmn mmmmmnnññnn

ssszzppqqqdb sszppqqddbbd ssszzppqqqddb ssszzppqqqdb

llliiopppqwquv lllliiopppqwquv lllliiopppqwpuv lllliiopppqwquv

21. Complete el grupo de letras de acuerdo al modelo.

mmmnnppqqqddb mmm ddb

hhnmnmnpqdbd hhhnm dbd

ENTRENAMIENTO DE MOTRICIDAD FINA PREVIO AL PROCESO DE ESCRITURA

1. Trace una línea para unir un punto con el otro sin tocar los bordes de la margen.

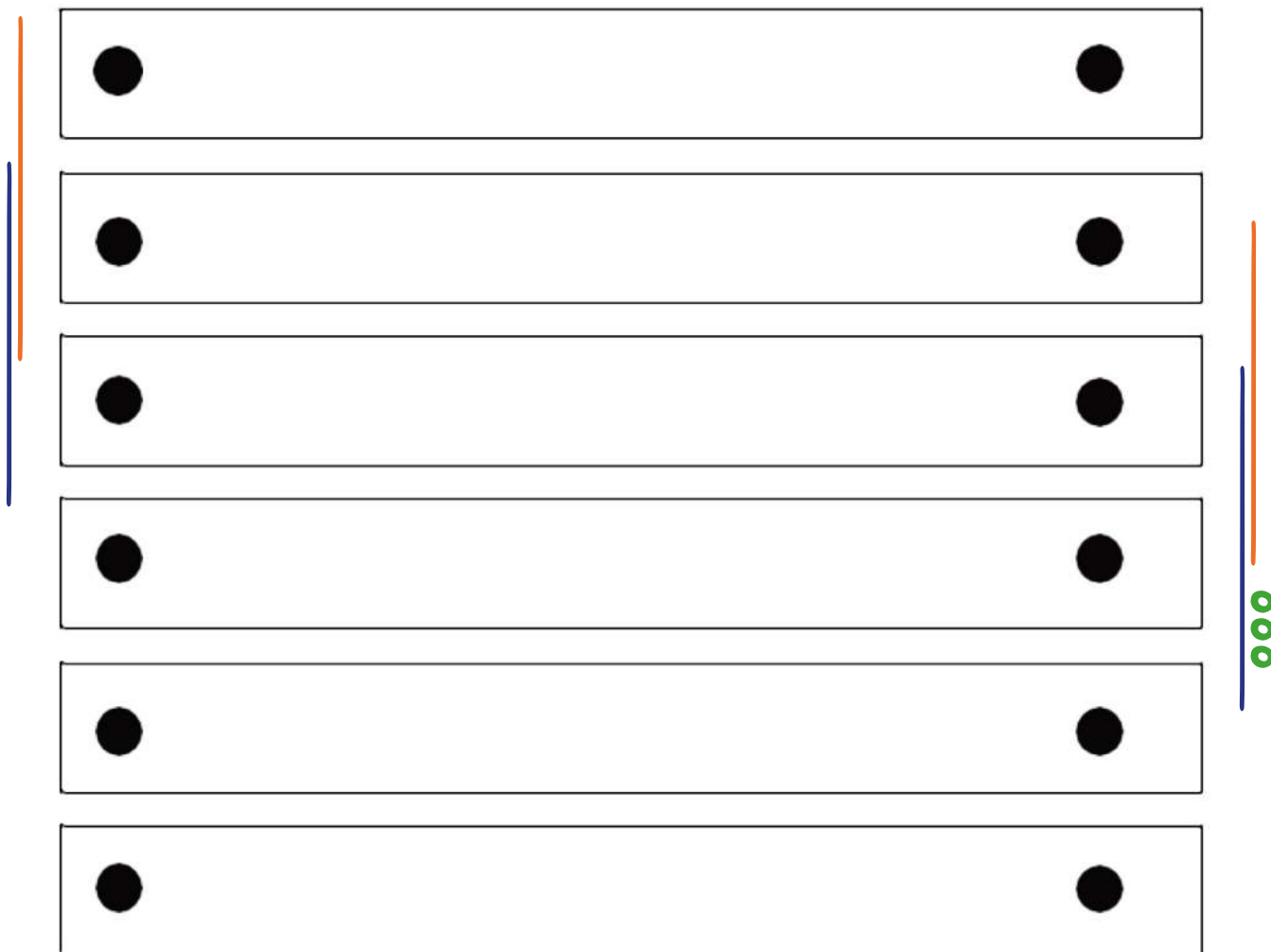

2. Marque los bordes de la figura.



3. Una los puntos para formar la imagen.



4. Una los puntos para formar las imágenes como muestra el modelo.

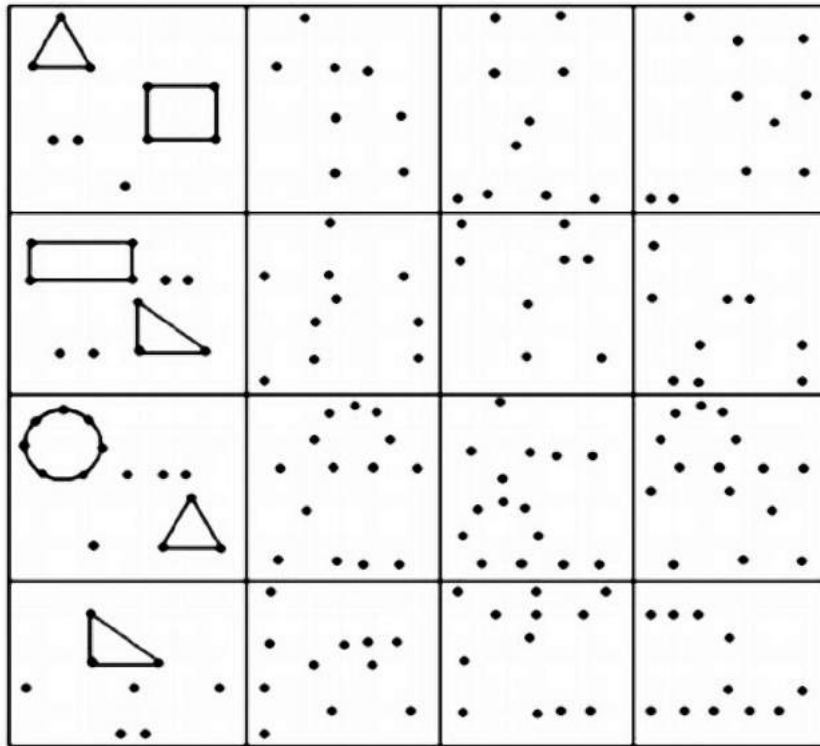

5. Complete los círculos punteados.

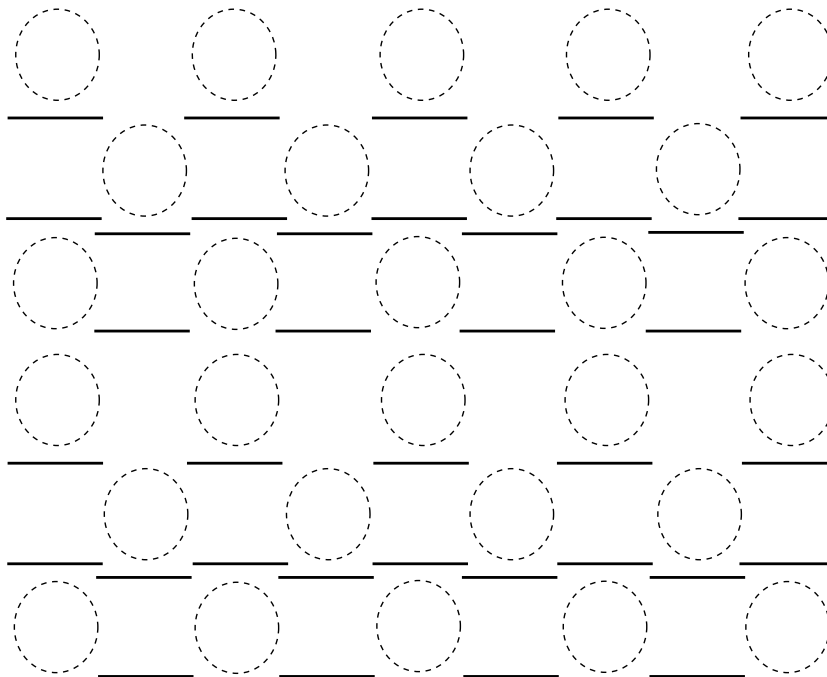

6. Complete las líneas punteadas.

7. Reproduzca los dibujos según la muestra.

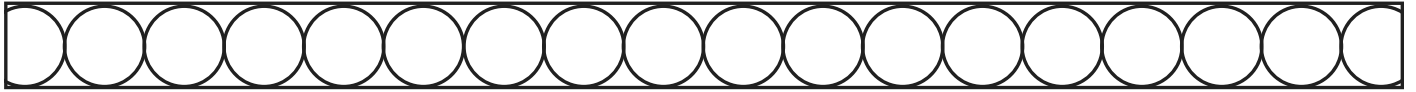

Blank rectangular writing line.

Blank rectangular writing line.

Blank rectangular writing line.

Blank rectangular writing line.

Blank rectangular writing line.

Blank rectangular writing line.

Blank rectangular writing line.

Blank rectangular writing line.

Blank rectangular writing line.

Blank rectangular writing line.

Blank rectangular writing line.

Blank rectangular writing line.

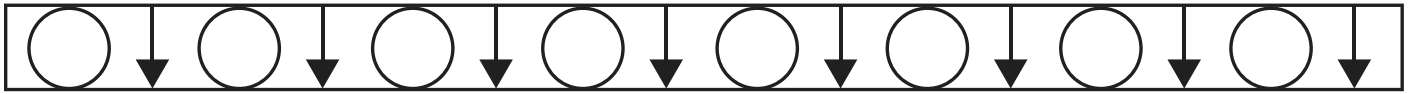

Blank writing line

Blank writing line

Blank writing line

Blank writing line

Blank writing line

Blank writing line

Blank writing line

Blank writing line

Blank writing line

Blank writing line

Blank writing line

Blank writing line

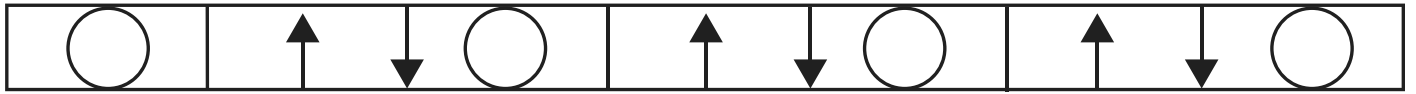

Blank writing line

Blank writing line

Blank writing line

Blank writing line

Blank writing line

Blank writing line

Blank writing line

Blank writing line

Blank writing line

Blank writing line

Blank writing line

Blank writing line

8. Continúe la secuencia de imágenes hasta terminar en el último cuadro (casilla 63).

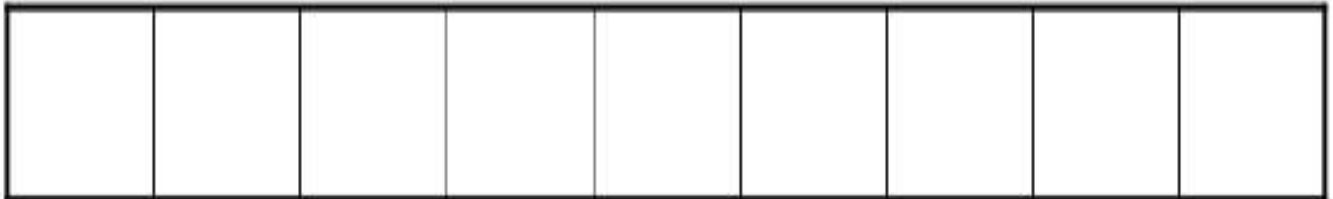
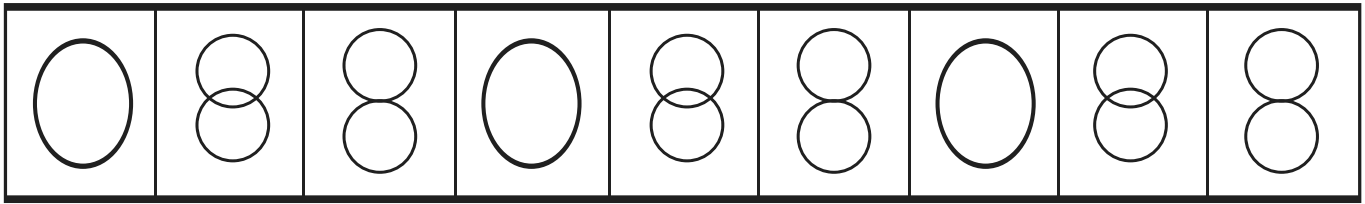

9. Llene las casillas de acuerdo a la muestra.

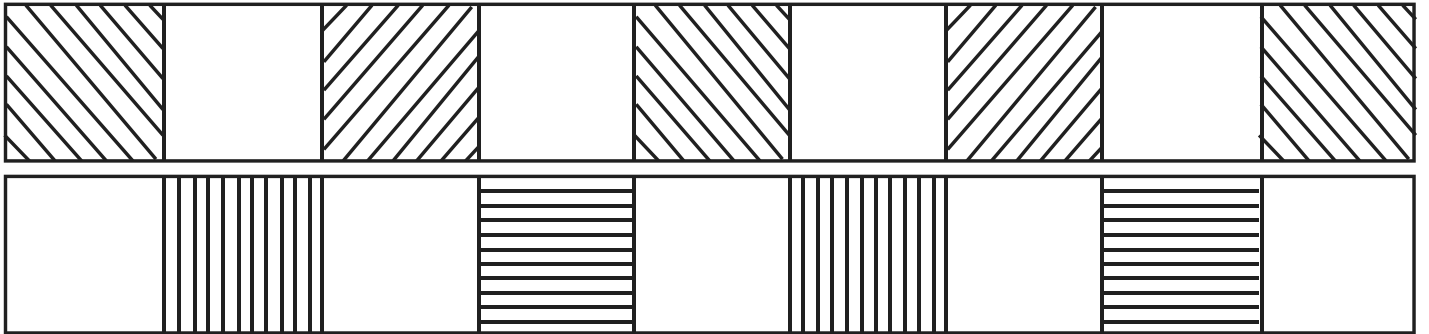



Empty rectangular box for writing.

Empty rectangular box for writing.

Empty rectangular box for writing.

Empty rectangular box for writing.

Empty rectangular box for writing.

Empty rectangular box for writing.

Empty rectangular box for writing.

Empty rectangular box for writing.

Empty rectangular box for writing.

Empty rectangular box for writing.

Empty rectangular box for writing.

Empty rectangular box for writing.

--	--	--	--	--	--	--	--	--	--	--	--

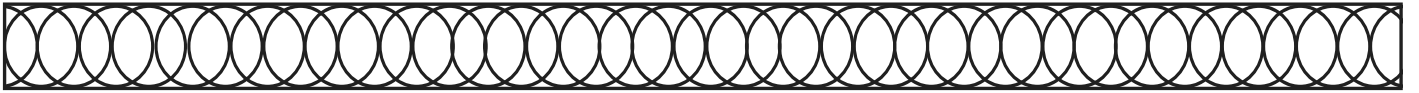

Empty rectangular box for writing.

Empty rectangular box for writing.

Empty rectangular box for writing.

Empty rectangular box for writing.

Empty rectangular box for writing.

Empty rectangular box for writing.

Empty rectangular box for writing.

Empty rectangular box for writing.

Empty rectangular box for writing.

Empty rectangular box for writing.

Empty rectangular box for writing.

Empty rectangular box for writing.

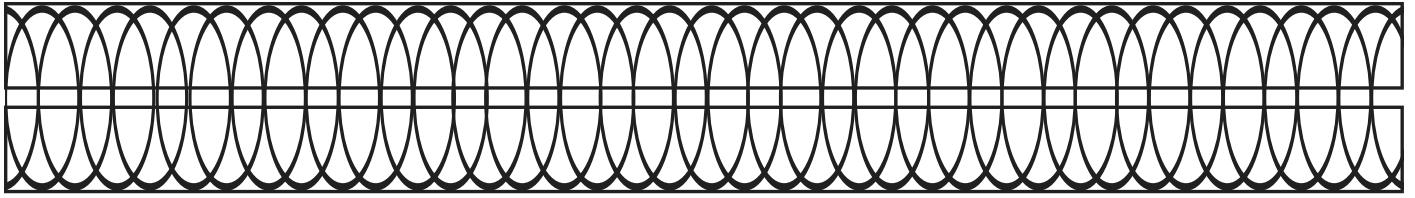

15 empty rectangular boxes for writing, arranged vertically.



Empty rectangular box for writing.

Empty rectangular box for writing.

Empty rectangular box for writing.

Empty rectangular box for writing.

Empty rectangular box for writing.

Empty rectangular box for writing.

Empty rectangular box for writing.

Empty rectangular box for writing.

Empty rectangular box for writing.

Empty rectangular box for writing.

Empty rectangular box for writing.

Empty rectangular box for writing.



Empty rectangular box for writing practice.

Empty rectangular box for writing practice.

Empty rectangular box for writing practice.

Empty rectangular box for writing practice.

Empty rectangular box for writing practice.

Empty rectangular box for writing practice.

Empty rectangular box for writing practice.

Empty rectangular box for writing practice.

Empty rectangular box for writing practice.

Empty rectangular box for writing practice.

Empty rectangular box for writing practice.

Empty rectangular box for writing practice.



Empty rectangular box for writing practice.

Empty rectangular box for writing practice.

Empty rectangular box for writing practice.

Empty rectangular box for writing practice.

Empty rectangular box for writing practice.

Empty rectangular box for writing practice.

Empty rectangular box for writing practice.

Empty rectangular box for writing practice.

Empty rectangular box for writing practice.

Empty rectangular box for writing practice.

Empty rectangular box for writing practice.

Empty rectangular box for writing practice.

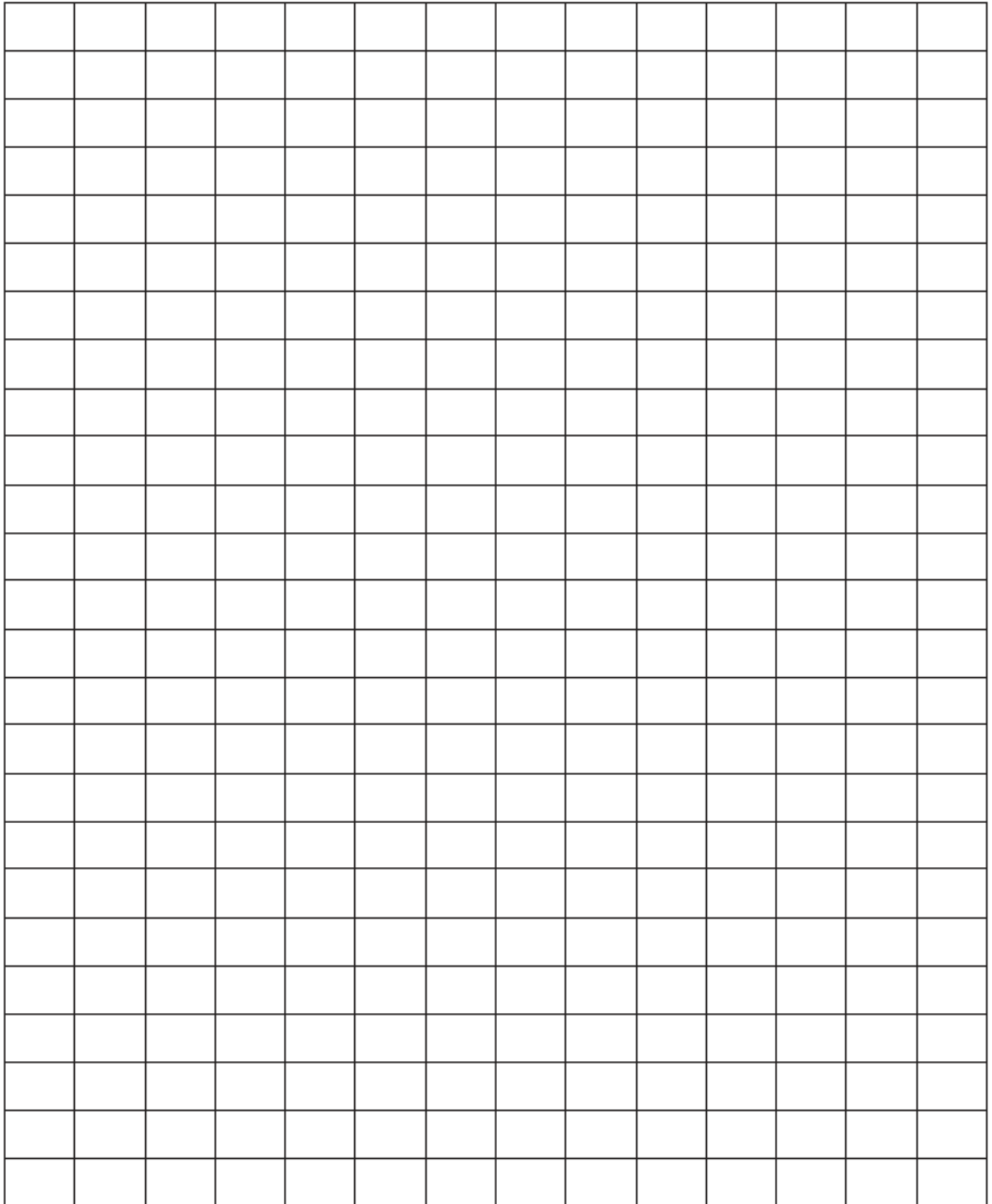

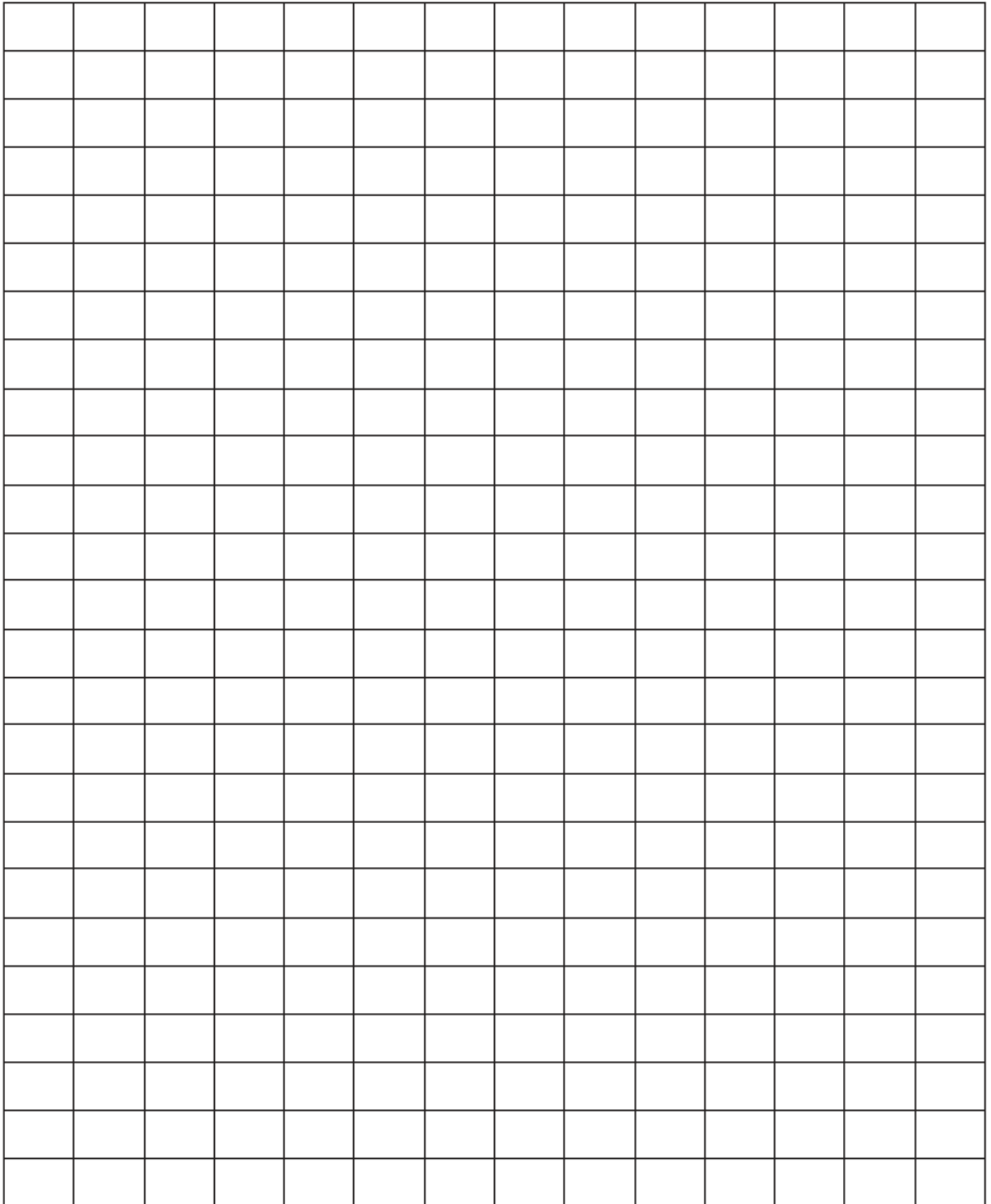
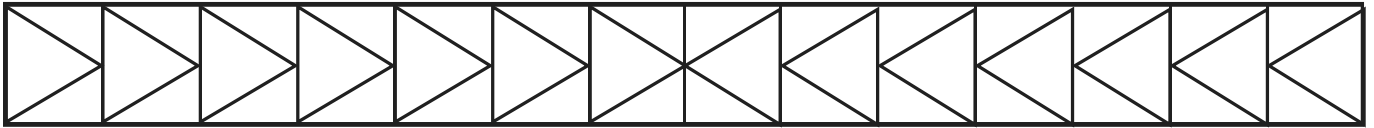

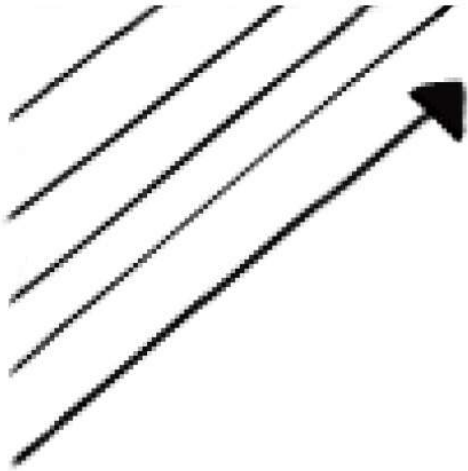

10. Complete el cubo siguiendo las muestras de cada cara.

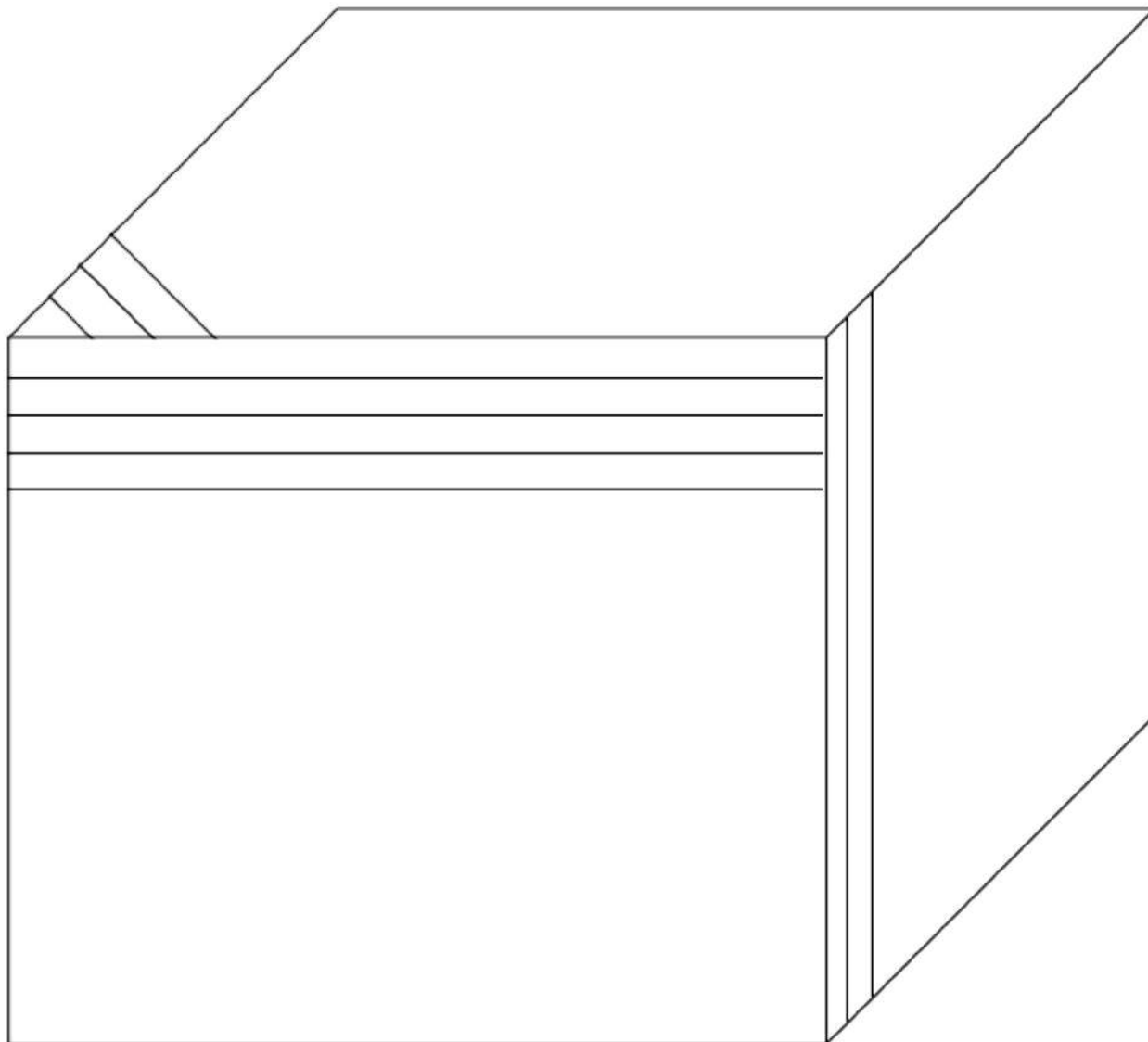

11. Trace las líneas para completar la cuadrícula.

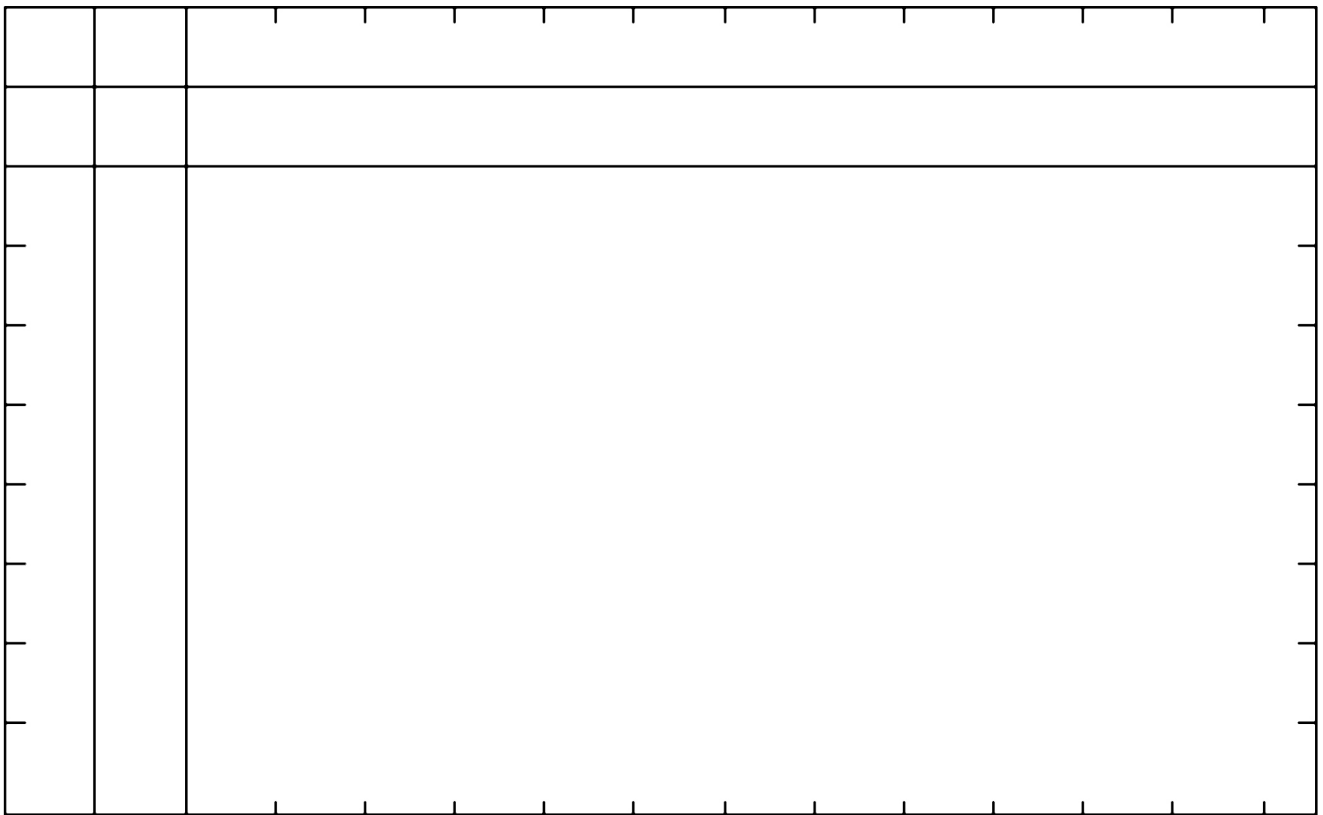
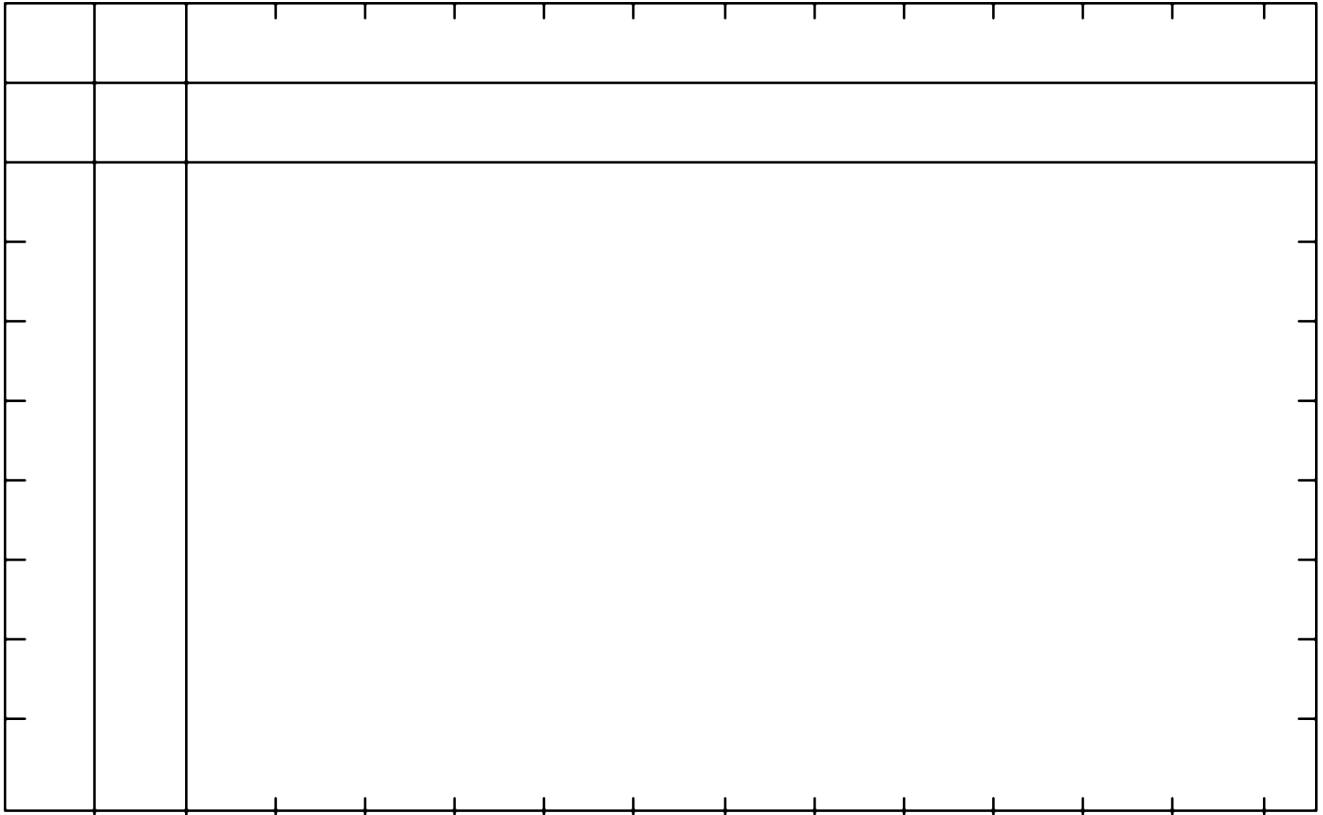



Empty rectangular writing line.

Empty rectangular writing line.

Empty rectangular writing line.

Empty rectangular writing line.

Empty rectangular writing line.

Empty rectangular writing line.

Empty rectangular writing line.

Empty rectangular writing line.

Empty rectangular writing line.

Empty rectangular writing line.

Empty rectangular writing line.

Empty rectangular writing line.

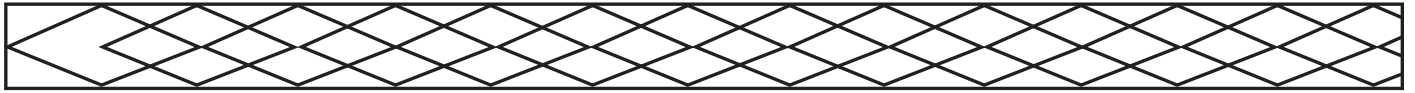

Empty rectangular box for writing.

Empty rectangular box for writing.

Empty rectangular box for writing.

Empty rectangular box for writing.

Empty rectangular box for writing.

Empty rectangular box for writing.

Empty rectangular box for writing.

Empty rectangular box for writing.

Empty rectangular box for writing.

Empty rectangular box for writing.

Empty rectangular box for writing.

Empty rectangular box for writing.

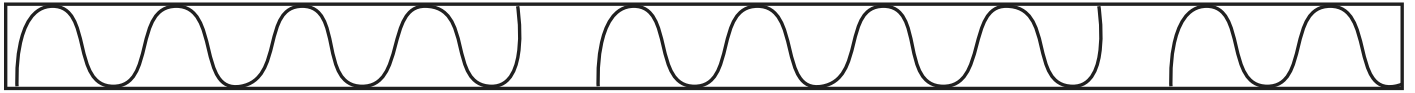

Empty rectangular box for writing.

Empty rectangular box for writing.

Empty rectangular box for writing.

Empty rectangular box for writing.

Empty rectangular box for writing.

Empty rectangular box for writing.

Empty rectangular box for writing.

Empty rectangular box for writing.

Empty rectangular box for writing.

Empty rectangular box for writing.

Empty rectangular box for writing.

Empty rectangular box for writing.



15 empty rectangular boxes stacked vertically, intended for writing.

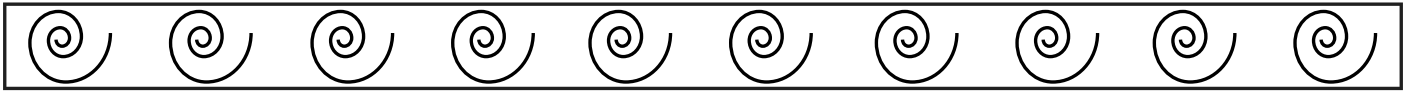

Empty rectangular writing line.

Empty rectangular writing line.

Empty rectangular writing line.

Empty rectangular writing line.

Empty rectangular writing line.

Empty rectangular writing line.

Empty rectangular writing line.

Empty rectangular writing line.

Empty rectangular writing line.

Empty rectangular writing line.

Empty rectangular writing line.

Empty rectangular writing line.

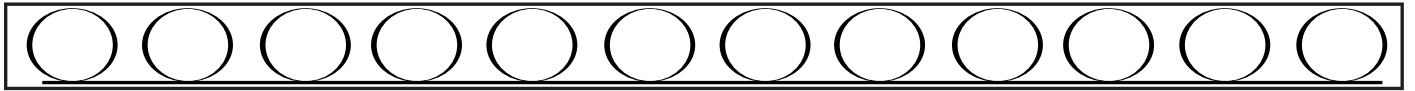

Empty rectangular box for writing.

Empty rectangular box for writing.

Empty rectangular box for writing.

Empty rectangular box for writing.

Empty rectangular box for writing.

Empty rectangular box for writing.

Empty rectangular box for writing.

Empty rectangular box for writing.

Empty rectangular box for writing.

Empty rectangular box for writing.

Empty rectangular box for writing.

Empty rectangular box for writing.

12. Complete el círculo y la línea punteada. Finalice la página de acuerdo al modelo.

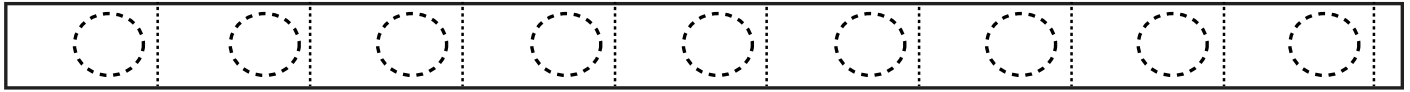

13. Complete el círculo y la línea punteada. Finalice la página de acuerdo al modelo.



Blank horizontal line for writing.

Blank horizontal line for writing.

Blank horizontal line for writing.

Blank horizontal line for writing.

Blank horizontal line for writing.

Blank horizontal line for writing.

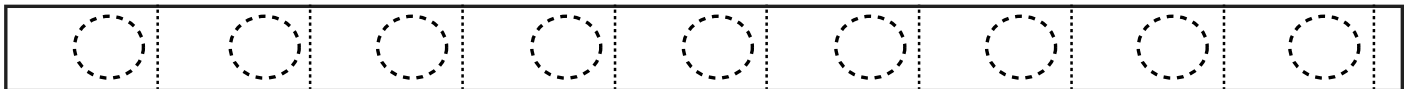

Blank horizontal line for writing.

Blank horizontal line for writing.

Blank horizontal line for writing.

Blank horizontal line for writing.

Blank horizontal line for writing.

Blank horizontal line for writing.

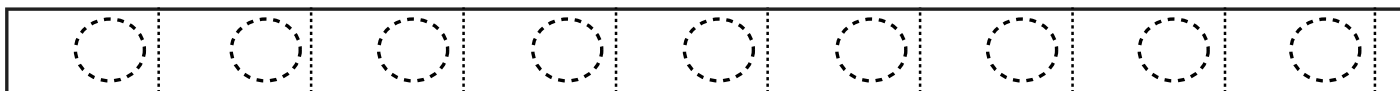

Empty rectangular box for writing practice.

Empty rectangular box for writing practice.

Empty rectangular box for writing practice.

Empty rectangular box for writing practice.

Empty rectangular box for writing practice.

Empty rectangular box for writing practice.

Empty rectangular box for writing practice.

Empty rectangular box for writing practice.

Empty rectangular box for writing practice.

Empty rectangular box for writing practice.

Empty rectangular box for writing practice.

Empty rectangular box for writing practice.

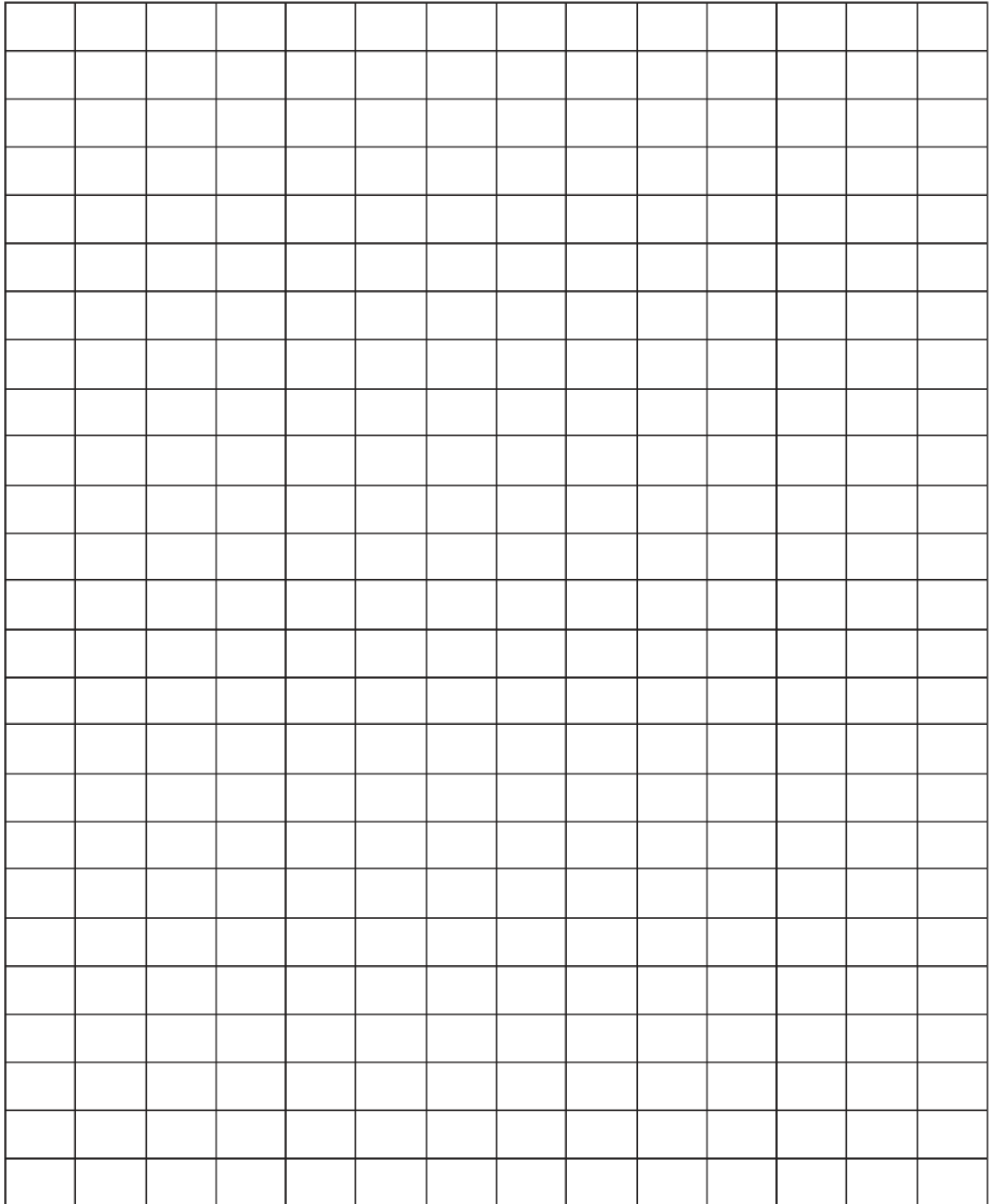
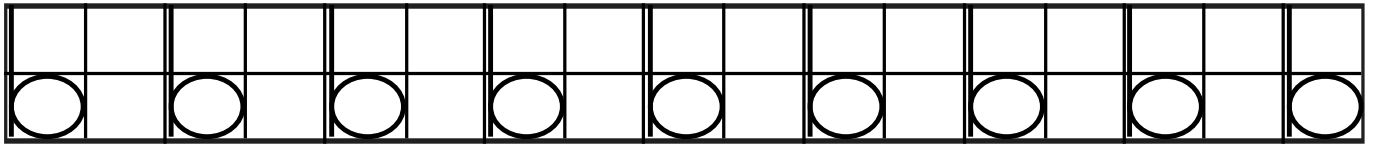

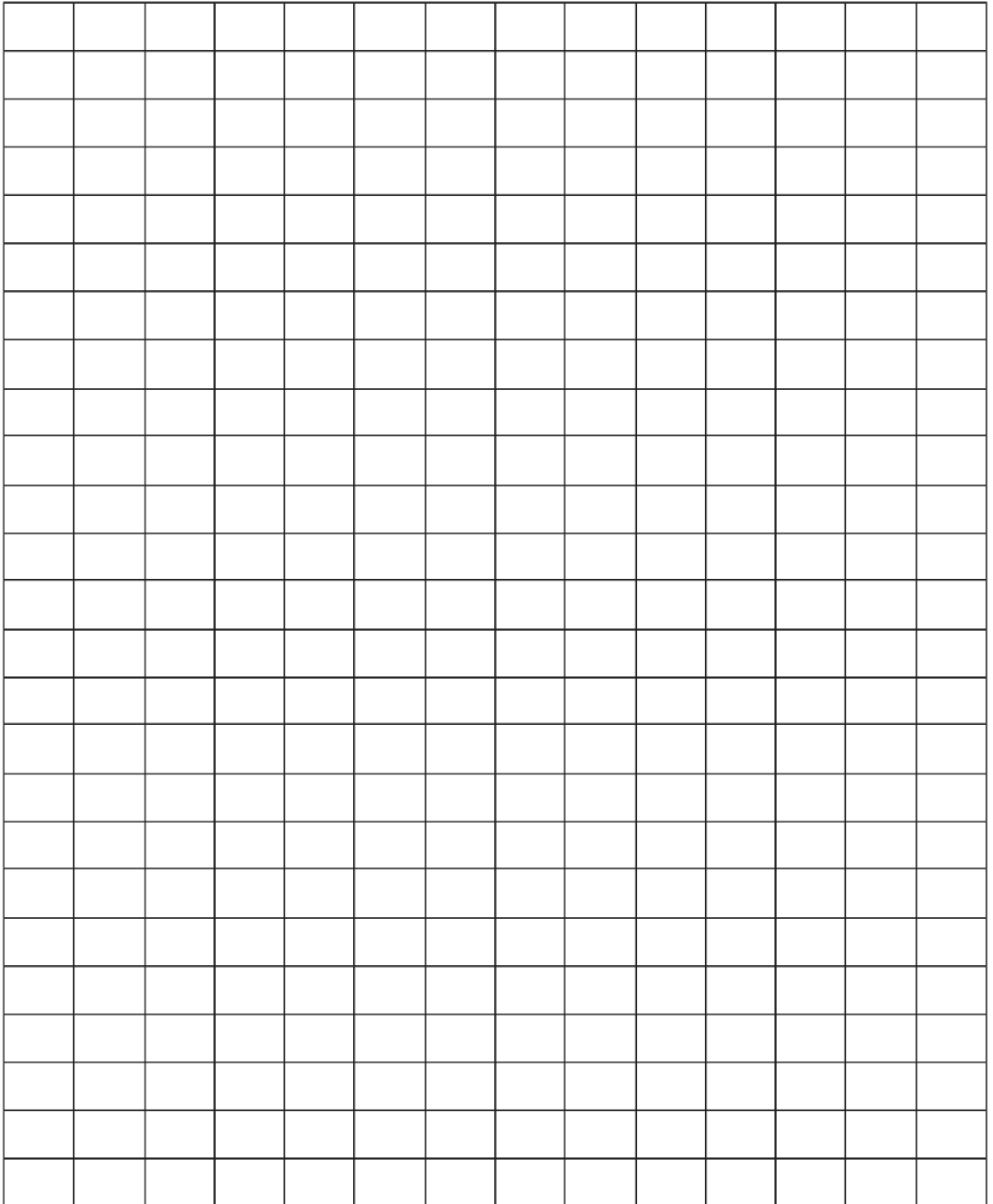
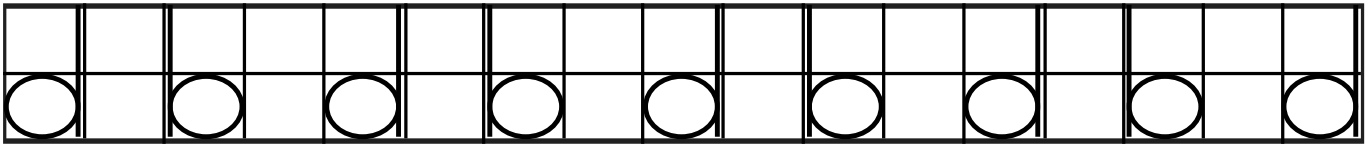

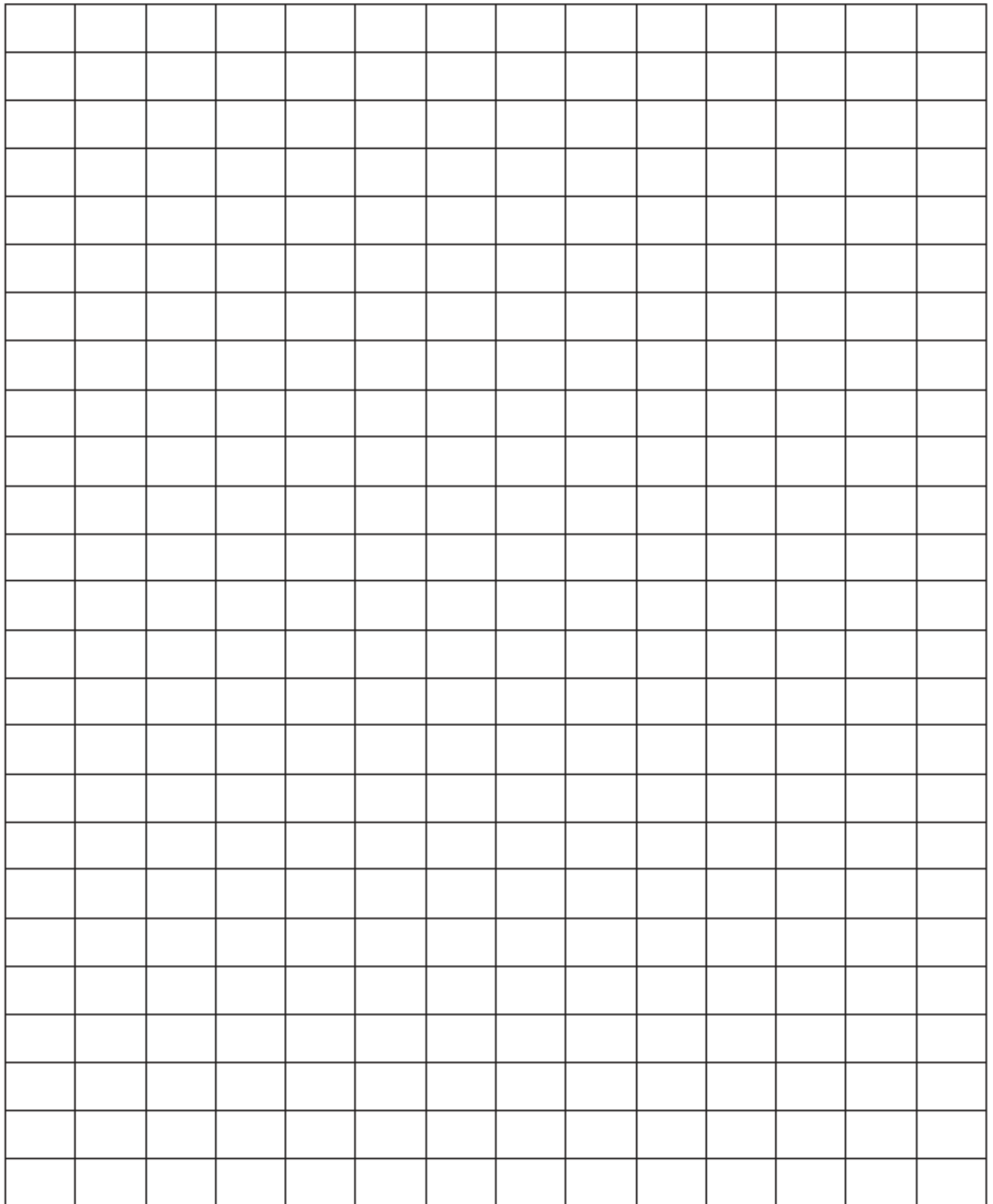
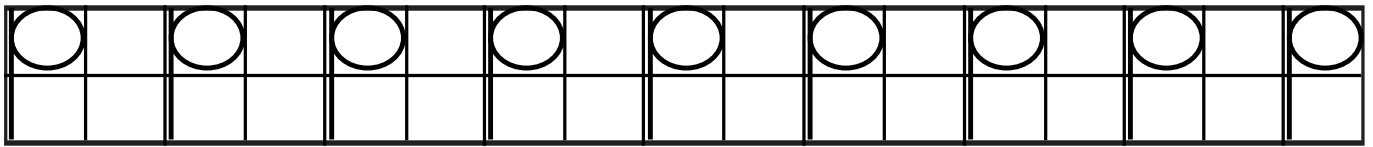

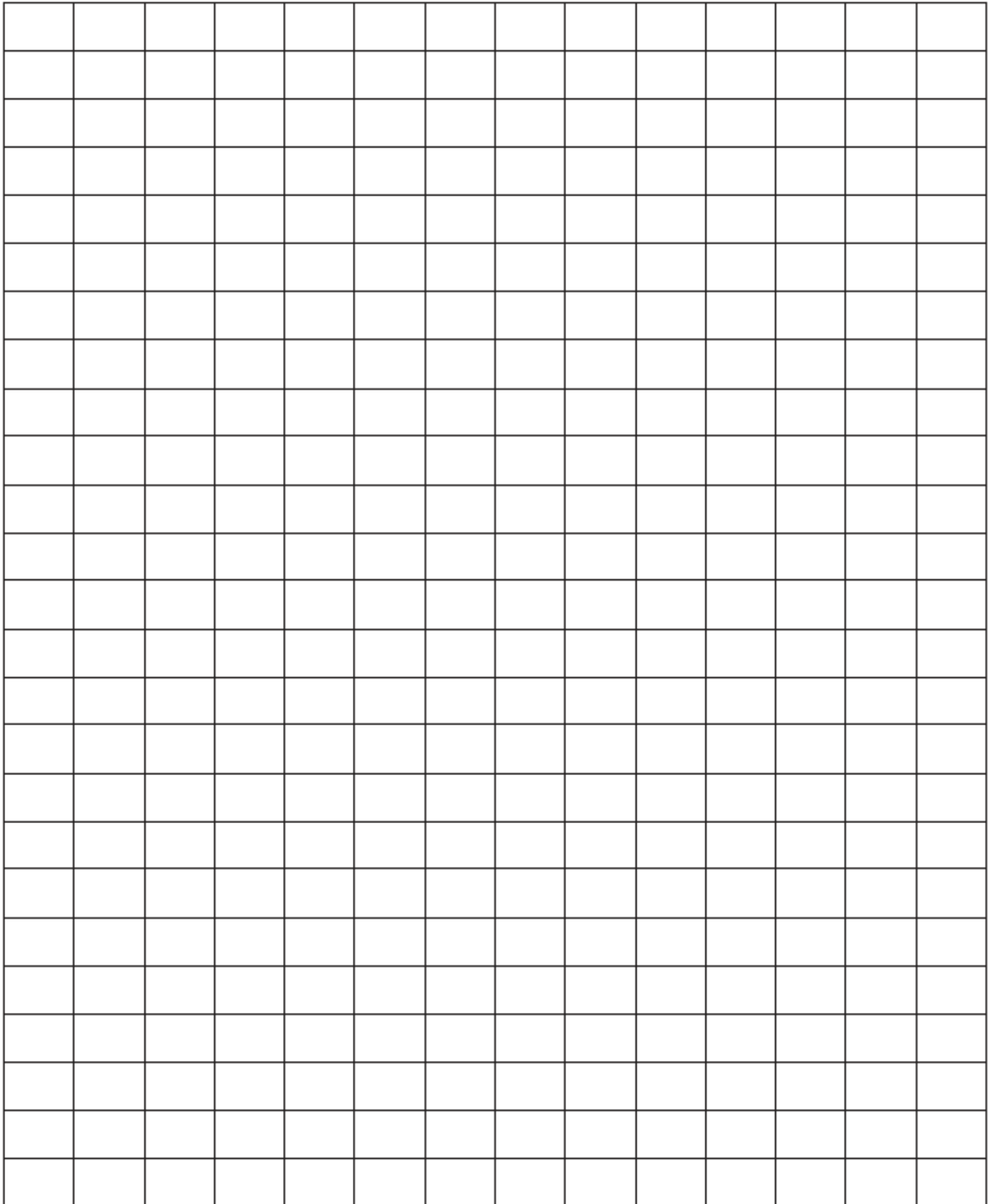
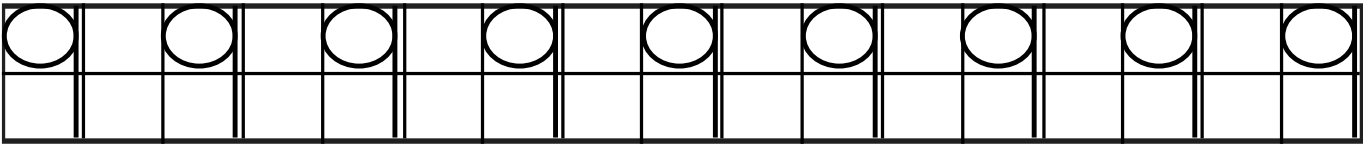

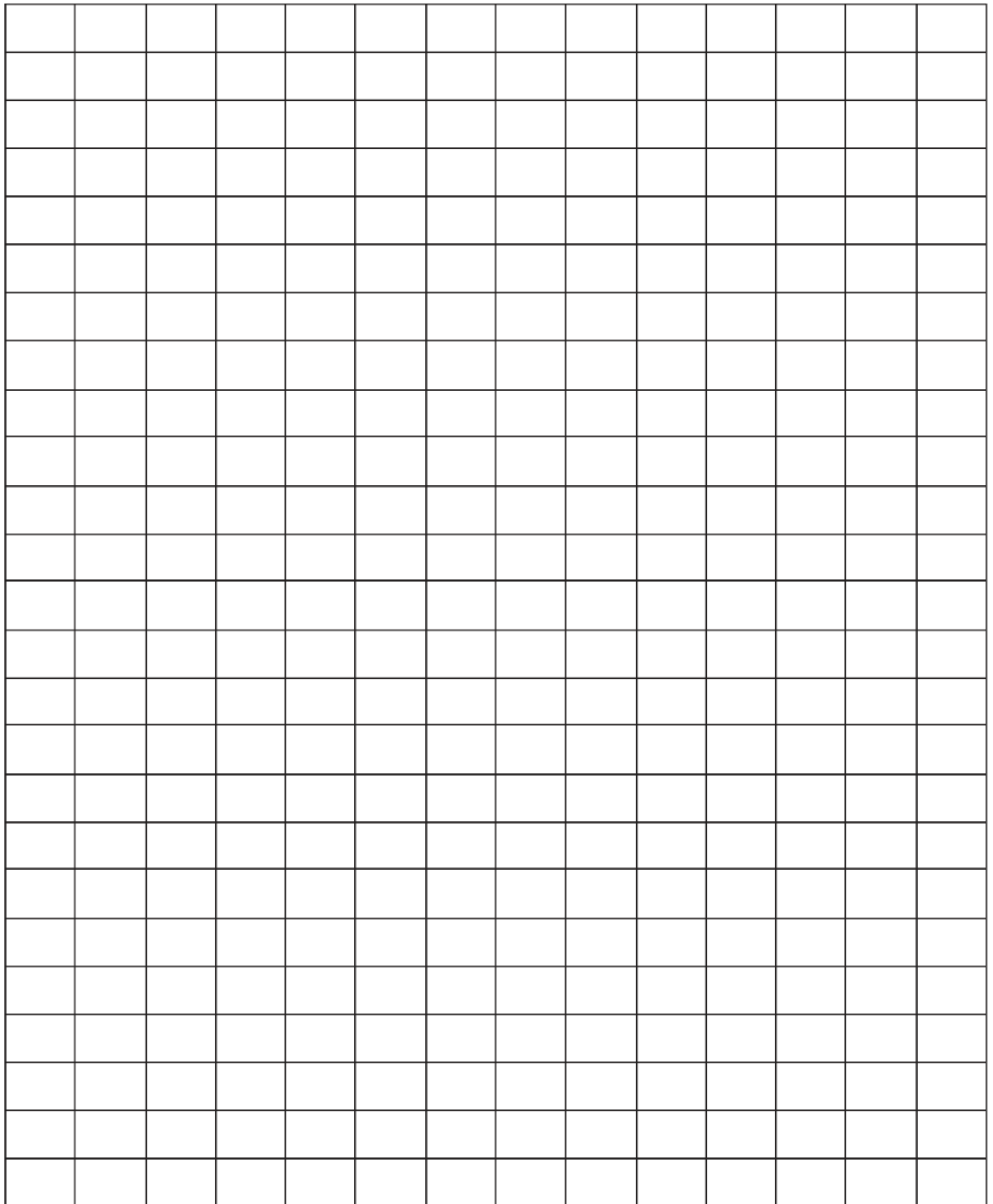
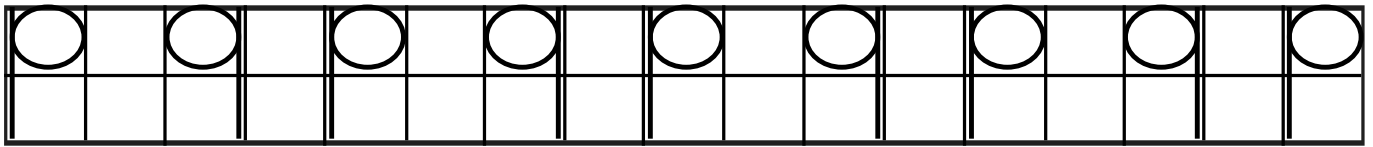

e	e	e	e	e	e	e	e	e	e
---	---	---	---	---	---	---	---	---	---

C		C		C		C		C		C		C		C		C		C
---	--	---	--	---	--	---	--	---	--	---	--	---	--	---	--	---	--	---

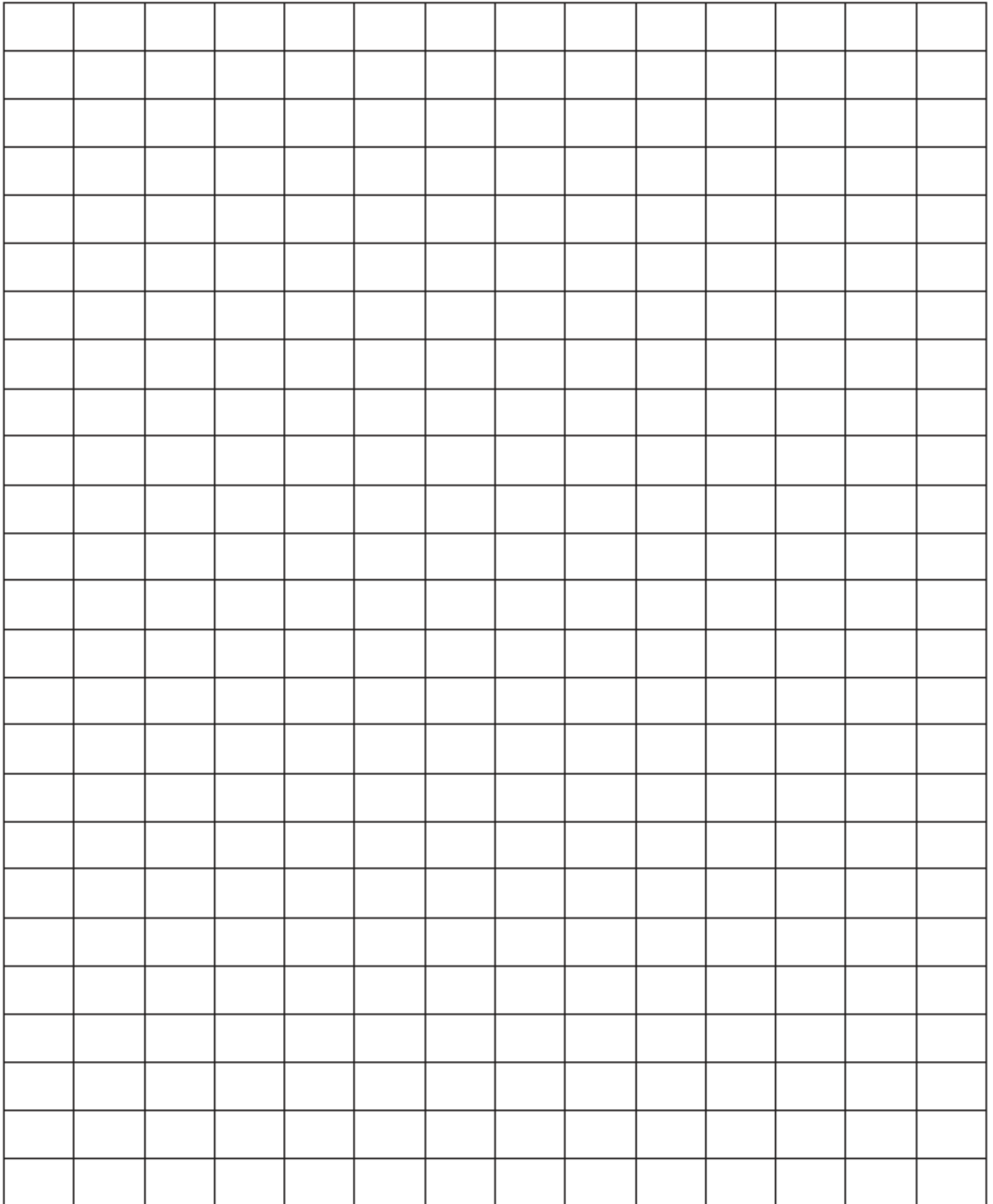



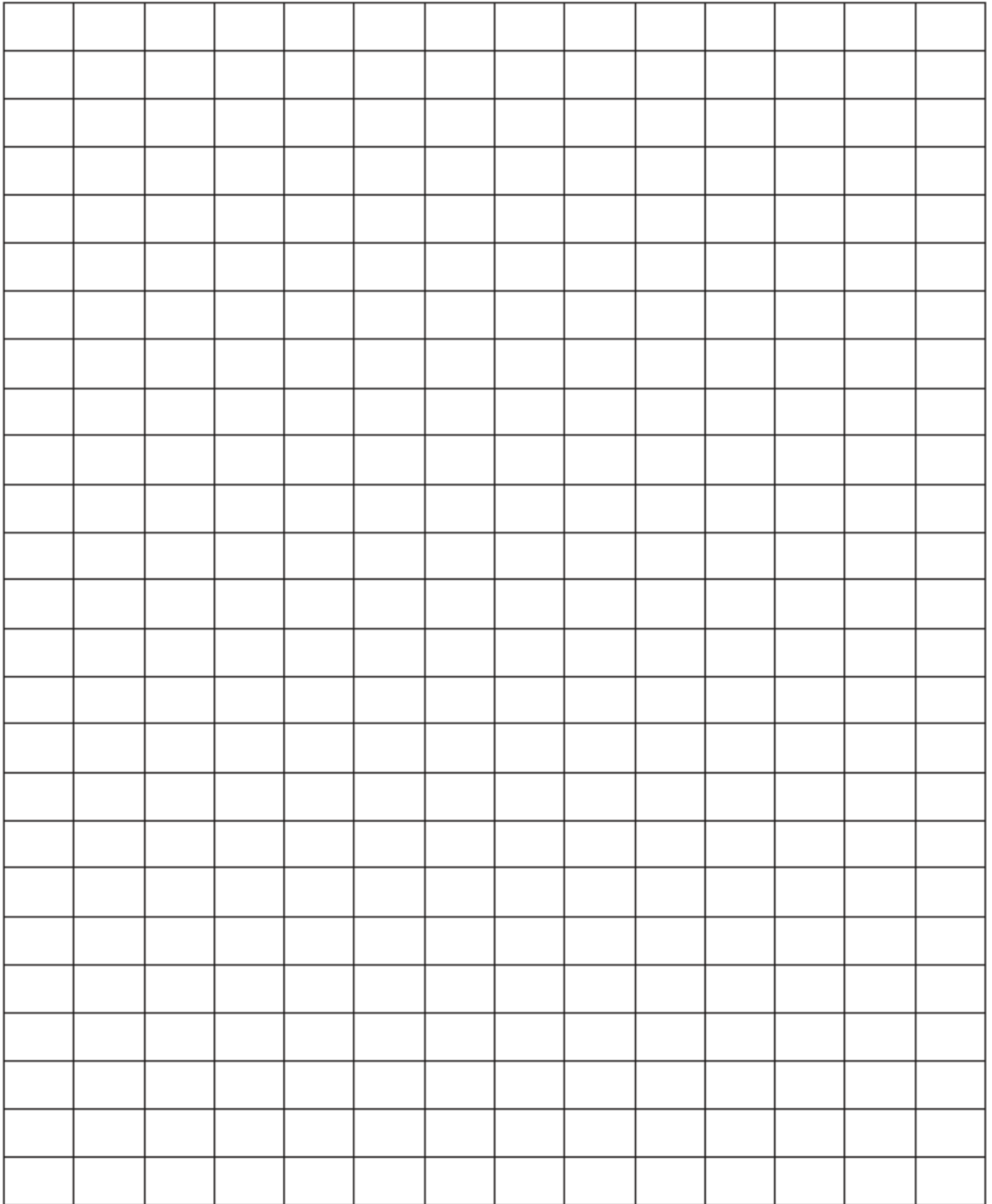
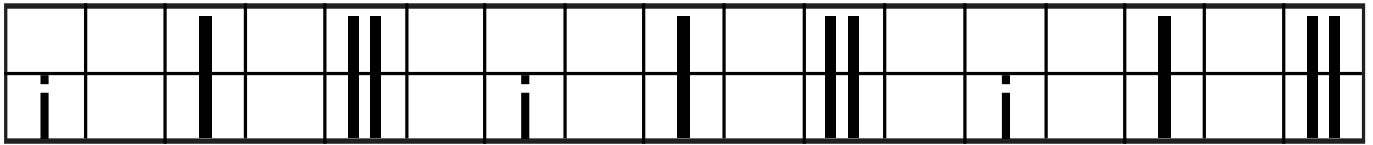

f		f		f		f		f		f		f		f
---	--	---	--	---	--	---	--	---	--	---	--	---	--	---

o		g		j		o		g		j		o		g		j
---	--	---	--	---	--	---	--	---	--	---	--	---	--	---	--	---

PROGRAMA DE ALFABETIZACIÓN PROCESO DE LECTURA Y ESCRITURA

RUTA FONOLÓGICA

Conciencia grafema – fonema. Aislado

Conciencia grafema – sílaba CV

Conciencia grafema – sílaba CCV

CODIFICACIÓN I

Conciencia fonema – grafema aislado

Conciencia fonema – grafema sílaba CV

Conciencia fonema – grafema sílaba CCV

PROCESO DE DECODIFICACIÓN Y CODIFICACIÓN DE LAS VOCALES

A a

Escriba la vocal "a", como en la muestra:



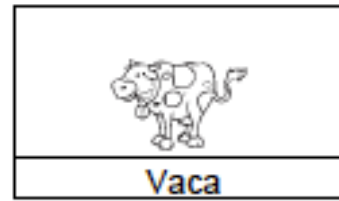
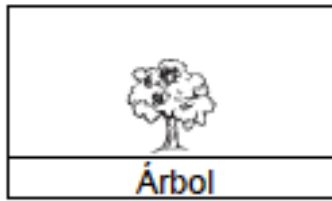
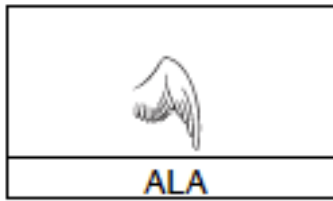

De la siguiente lista, señale las palabras que contienen la vocal "a".



Arpa



Mesa



Uno



Manta



Oso



Oido



Mono



Luna



Nariz



Mano



Cama



Buzo



Sol



Nene



Peine

Del siguiente cuadro coloree, la vocal "a".

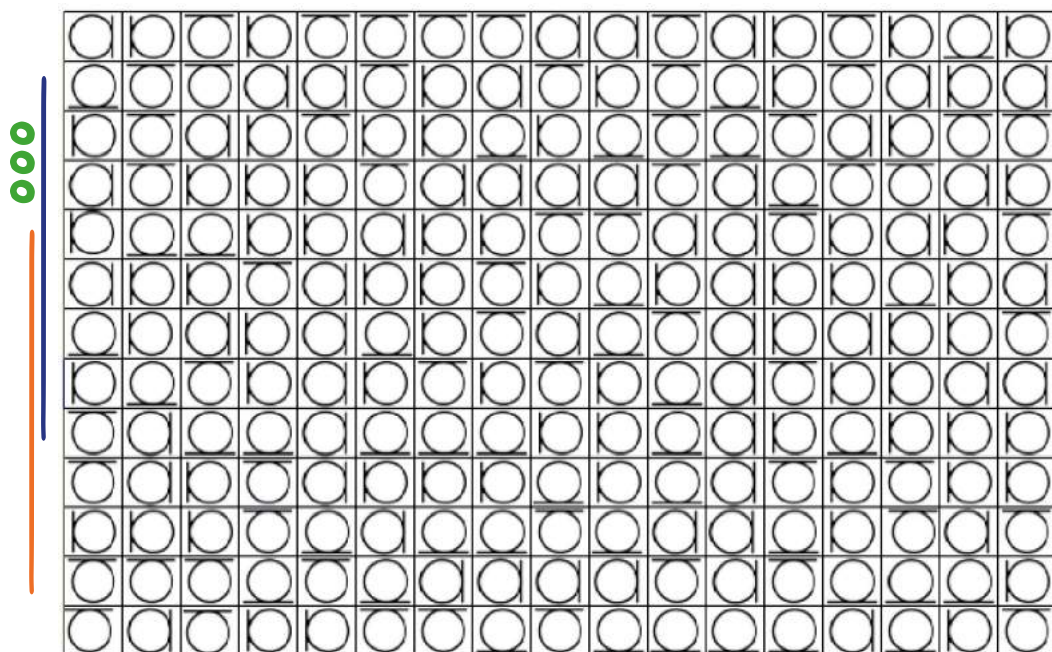







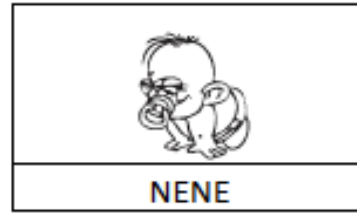
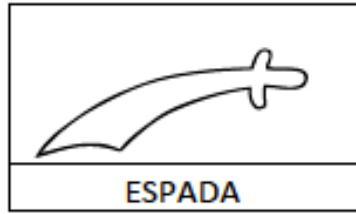
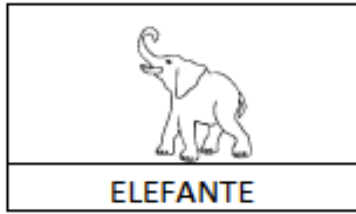







E e

Escriba la vocal "e", como en la muestra:





De la siguiente lista, señale las palabras que contienen la vocal "e".

				
Mamá	Perro	Tino	Mesa	Paloma
				
Cuchara	Mono	Maleta	Caracol	Mano
				
Tomate	Silla	Pera	Pelota	Carro

Del siguiente cuadro, coloree la vocal "e".

e	a	c	a	o	g	e	c	a	c	a	o	e	a	o	g	a	g
g	c	o	a	g	e	c	g	g	a	a	o	g	o	c	g	g	e
g	o	c	o	a	a	e	e	e	e	a	a	a	a	a	o	g	o
a	e	g	o	a	g	e	a	g	c	a	e	o	g	o	c	e	o
a	a	o	c	a	e	o	g	o	a	e	o	c	g	o	g	o	g
c	a	a	o	g	e	e	e	e	e	e	e	e	a	a	a	o	g
o	g	e	a	g	e	a	g	o	c	g	c	o	g	a	g	g	o
o	a	a	c	o	e	g	a	c	o	g	a	c	a	a	e	g	c
c	e	a	g	o	e	a	g	o	g	o	g	a	e	a	g	g	o
a	g	a	a	a	a	e	o	a	c	e	c	g	g	e	a	o	g
g	o	o	e	o	a	e	e	e	e	g	a	o	o	g	g	o	g
c	e	a	o	g	e	a	o	g	o	o	a	a	c	o	g	o	g
a	g	a	c	a	o	g	c	a	a	c	a	o	g	g	e	a	c



I i

Escriba la vocal "i", como en la muestra:



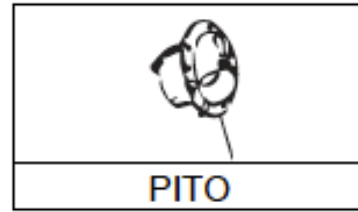
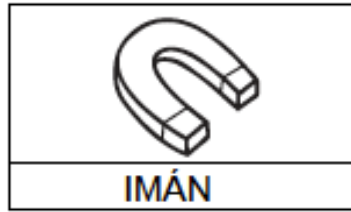

De la siguiente lista, señale las palabras que contienen la vocal "i".

Tapa	Lima	Pie	Nudo	Paloma
Mano	Lupa	Luna	Puerta	Sopa
Limonada	Boca	Nido	Vino	Piel

Del siguiente cuadro, coloree la vocal "i".

i	i	i	i	e	i	i	i	e	i	e	i	e	i
e	e	i	e	i	i	e	e	e	i	e	i	e	i
i	i	e	e	i	i	e	e	e	i	e	i	e	i
e	e	i	e	e	i	e	e	e	i	e	i	e	i
e	i	e	e	i	i	e	e	e	i	e	i	e	i
i	e	e	i	e	i	e	e	e	i	e	i	e	i
e	e	i	e	e	i	e	e	e	i	e	i	e	i
i	e	e	i	e	i	e	e	e	i	e	i	e	i
i	e	e	i	e	i	e	e	e	i	e	i	e	i
i	e	e	i	e	i	e	e	e	i	e	i	e	i







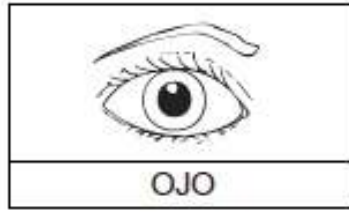
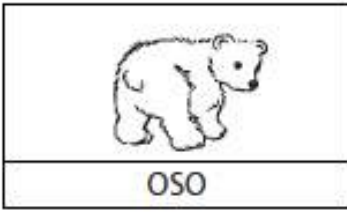



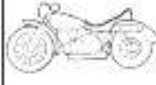

O o

Escriba la vocal "o", como en la muestra:

O o O o O o O o

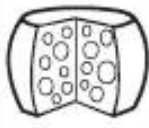

De la siguiente lista, señale las palabras que contienen la vocal "o".

				
Sapo	Mamá	Dado	Moto	Papá
				
Dedo	Tina	Pesa	Gafas	Maleta
				
Piso	Rata	Taza	Lupa	Queso

Del siguiente cuadro, coloree la vocal "o".

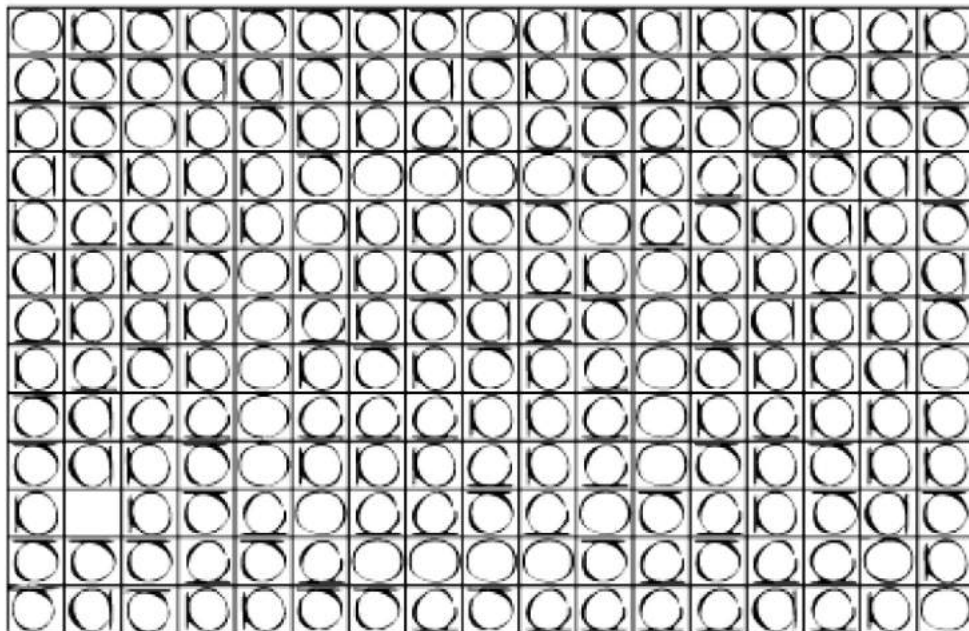

U u

Escriba la vocal "u", como en la muestra:



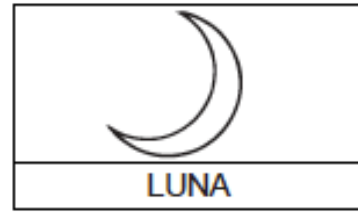
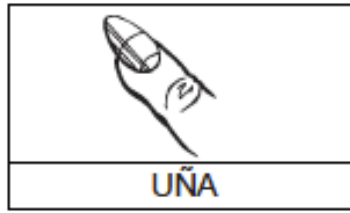
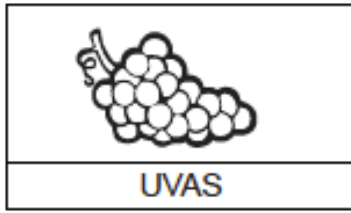

De la siguiente lista, señale las palabras que contienen la vocal "u"

ooo

				
Sapo	Pesa	Camisa	Mula	Oso
				
Muñeca	Puerta	Cama	Puño	Sapo
				
Limonada	Cama	Piso	Loro	Helado

Del siguiente cuadro, coloree la vocal "u".

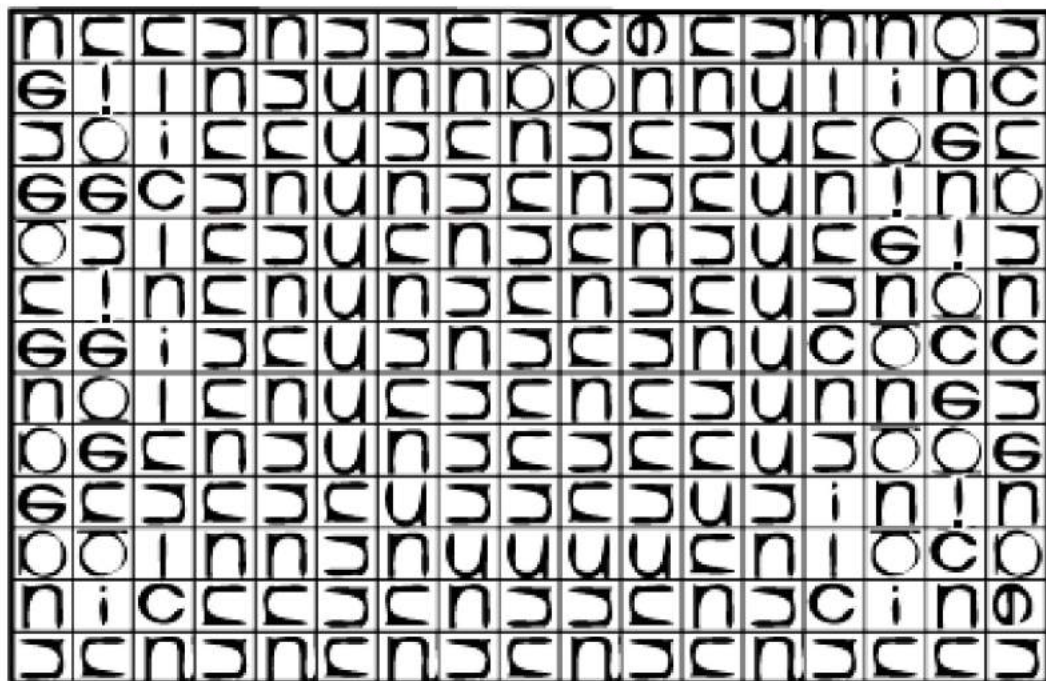



EVALUACIÓN N°1

1. Tome el dictado que realizará su tutor.

- a) _____
- b) _____
- c) _____
- d) _____
- e) _____
- f) _____
- g) _____

2. Del siguiente grupo de imágenes, escriba la vocal con la que inicia.

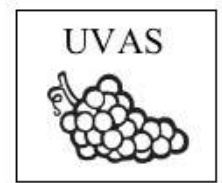
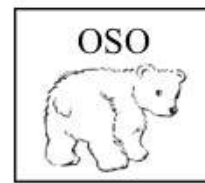

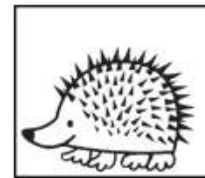
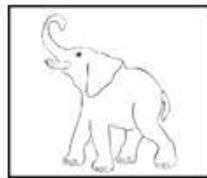
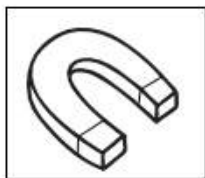
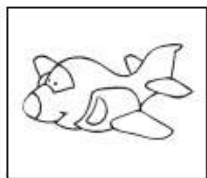

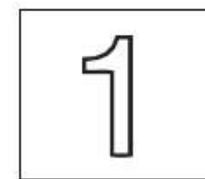
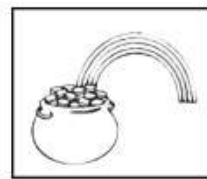
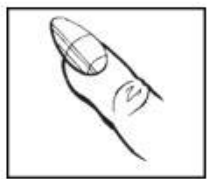

PROCESO DE DECODIFICACIÓN Y CODIFICACIÓN DE LAS CONSONANTES

Mm

Escriba la "m", como en la muestra:



Escriba, en el espacio en blanco, la sílaba que resulta al unir la consonante y la vocal. Luego realice la lectura de dicha sílaba.

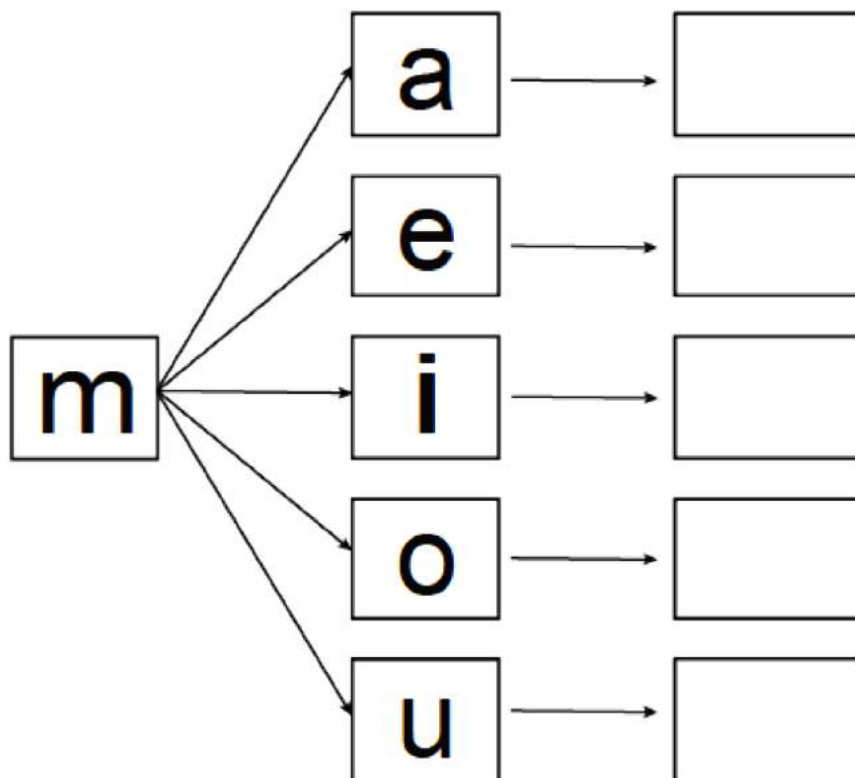

Tome el dictado que realizará el tutor.

- a) _____
- b) _____
- c) _____
- d) _____
- e) _____
- f) _____
- g) _____
- h) _____

Llene los cuadros vacíos formando nuevas sílabas, inmediatamente realice su lectura en voz alta.

a	→	m	→	
e	→	m	→	
i	→	m	→	
o	→	m	→	
u	→	m	→	

Realice la lectura en voz alta de cada una de las siguientes palabras.

Mamá	Ame	Ama	Momo	Amo
Mimí	Momia	Mimo	Mima	Memo

Tome el dictado que realizará el tutor.

- a) _____
- b) _____
- c) _____
- d) _____
- e) _____
- f) _____
- g) _____

Realice la lectura en voz alta de las siguientes oraciones.

- a) Mi mamá me ama
- b) Amo a mi mamá
- c) Ema ama a Memo
- d) Mi mamá Ema
- e) Ema me mi mamá
- f) Memo ama a mamá

Tome el dictado que realizará el tutor:

- a) _____
- b) _____
- c) _____
- d) _____

ACTIVIDAD INDIVIDUAL

Tome una página de un periódico, libro o revista y realice la siguiente actividad.

- a) Marque con color amarillo la sílaba **ma**.
- b) Marque con color rojo la sílaba **me**.
- c) Marque con color azul la sílaba **mi**.
- d) Marque con color verde la sílaba **mo**.
- e) Marque con color negro la sílaba **mu**.
- f) Busque y recorte cinco palabras que solo estén formadas con la consonante **m**, ejemplo: mamá.

PROCESO DE DECODIFICACIÓN Y CODIFICACIÓN DE LAS CONSONANTES

P p

Escribala "p", como en la muestra.



Escriba, en el espacio en blanco, la sílaba que corresponde al unir la consonante y la vocal. Luego realice la lectura de dicha sílaba.

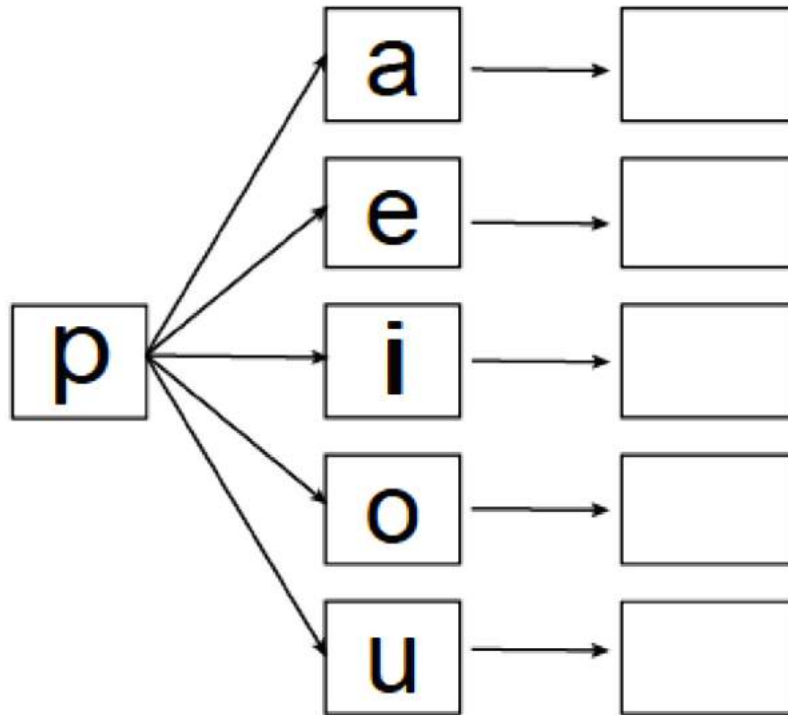

Tome el dictado que realizará el tutor.

- a) _____
- b) _____
- c) _____
- d) _____
- e) _____
- f) _____
- g) _____

Realice la lectura en voz alta de cada una de las siguientes palabras.

Pepe
Papi

Pie
Pipa

Papá
Epa

Púa
Upa

Pepa
Pipo

Tome el dictado que realizará el tutor.

- a) _____
- b) _____
- c) _____
- d) _____
- e) _____
- f) _____
- g) _____

Lea en voz alta las siguientes palabras, teniendo en cuenta que están transformadas por las letras anteriormente utilizadas.

Mapa Pomo Puma

Lea en voz alta las siguientes oraciones:

Papá ama a Pepe
Mi papá me ama
Amo a mi papá
Mamá ama a papá
Amo a mi puma

Tome el dictado que realizará el tutor.

- a) _____
- b) _____
- c) _____
- d) _____
- e) _____

ACTIVIDAD INDIVIDUAL

Tome una página de un periódico, libro o revista, recorte cinco palabras que contengan (m y p).
Ejemplo: mapa.



EVALUACIÓN N°2

1. Tome el dictado que realizará el tutor.

- a) _____
- b) _____
- c) _____
- d) _____
- e) _____

- f) _____
- g) _____
- h) _____
- i) _____

2. Escriba las palabras que dictará su tutor.

- a) _____
- b) _____
- c) _____
- d) _____
- e) _____

- f) _____
- g) _____
- h) _____
- i) _____

3. Escriba las oraciones que dictará su tutor.

- a) _____
- b) _____
- c) _____
- d) _____

4. Coloque el nombre a los siguientes objetos.









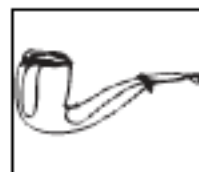



N n

Escribala "n", como en la muestra.



Escriba en el espacio en blanco, la sílaba que corresponde al unir la consonante y la vocal. Luego realice la lectura de dicha sílaba.

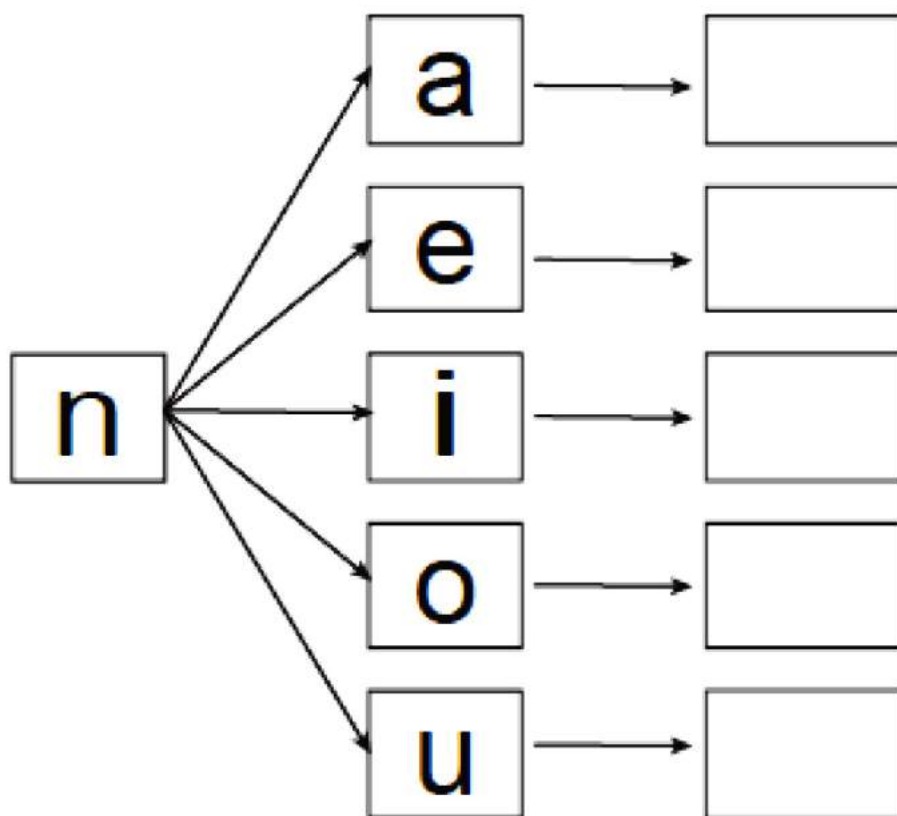

Tome el dictado que realizará el tutor.

- a) _____
- b) _____
- c) _____
- d) _____
- e) _____
- f) _____
- g) _____

Llene los cuadros vacíos formando nuevas sílabas, inmediatamente, realice su lectura en voz alta.

a	→	n	→	
e	→	n	→	
i	→	n	→	
o	→	n	→	
u	→	n	→	

Realice la lectura en voz alta de cada una de las siguientes palabras.

Nena	Mona	Pomo	Pena	Mano	Pepe
Pomona	Pino	Panamá	Mono	Amo	Amén
Papa	Pipa				

Toma de dictado que realizará el tutor. Para este nivel, se utilizarán palabras con o sin significado.

- | | | |
|----------|----------|----------|
| a) _____ | f) _____ | k) _____ |
| b) _____ | g) _____ | l) _____ |
| c) _____ | h) _____ | m) _____ |
| d) _____ | i) _____ | n) _____ |
| e) _____ | j) _____ | |

Realice la lectura de cada una de las siguientes oraciones.

- a) Memo ama a nono
- b) Pepe mima a mi mono
- c) Mi pan
- d) Mi nono no me mima

Llene los cuadros con la consonante y la vocal correspondiente.

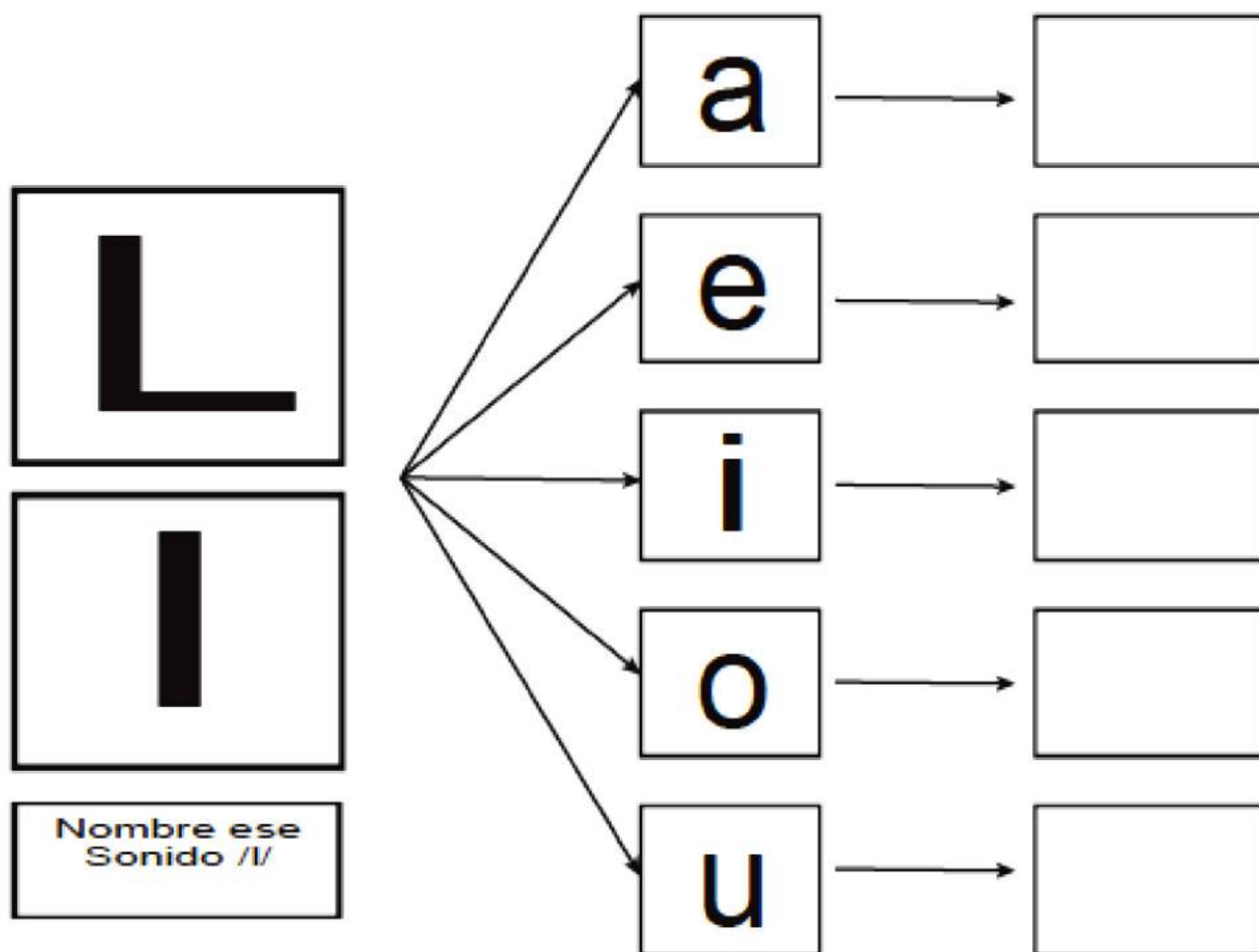

S

s



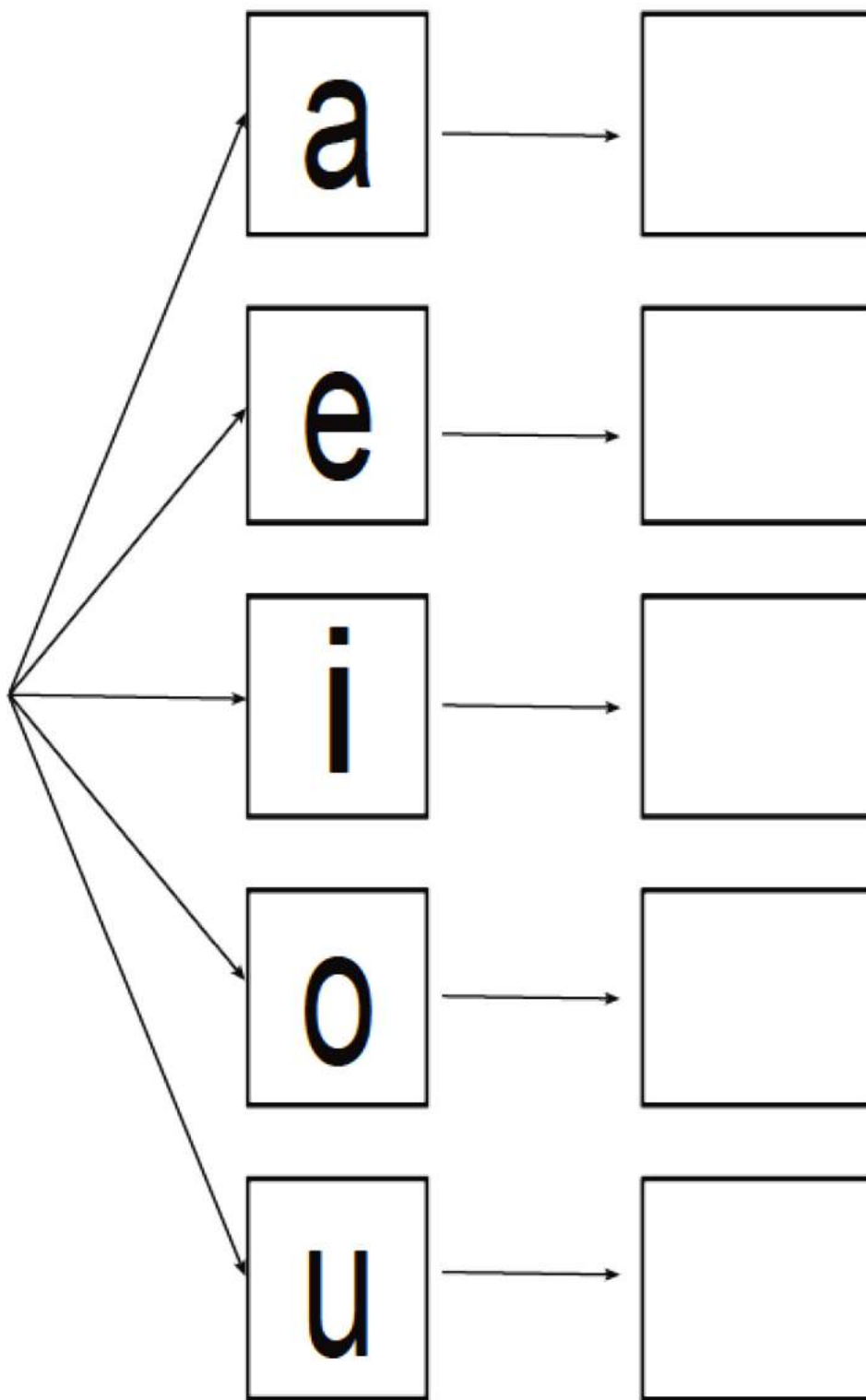

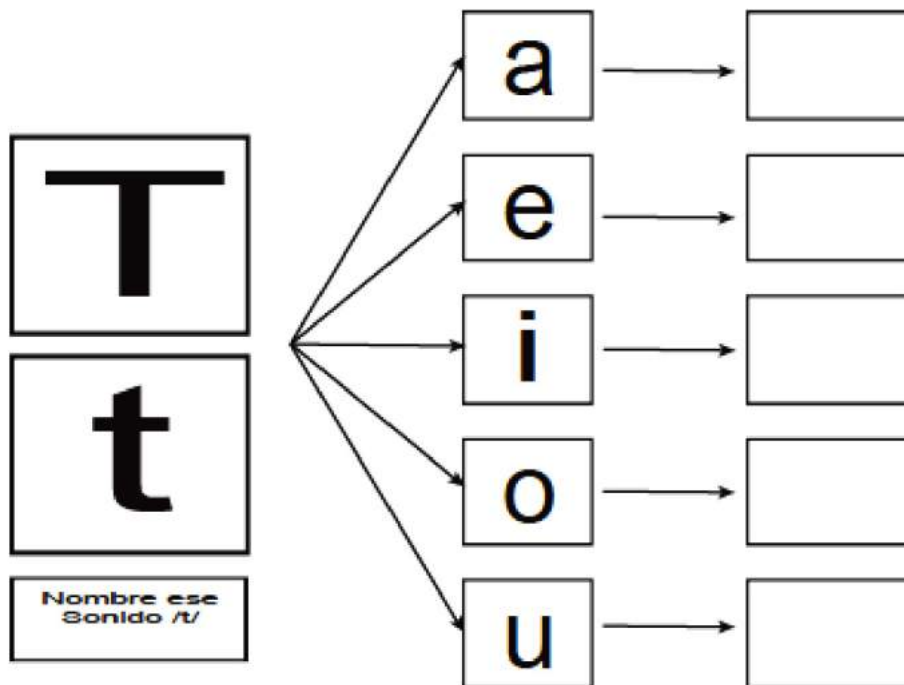



Nombre ese
Sonido /s/

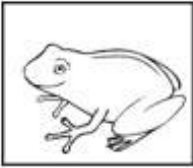

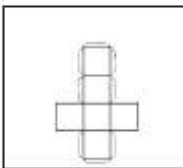
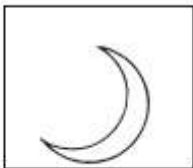

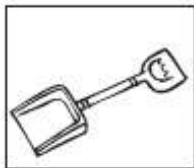
PROCESO DE INTEGRACIÓN

Escriba la palabra que corresponde a cada imagen.

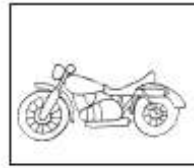
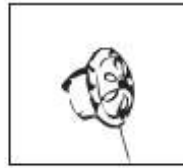
			
_____	_____	_____	_____
			
_____	_____	_____	_____
			
_____	_____	_____	_____

Construya diez palabras utilizando las siguientes sílabas.

Ta	Pa	Ma	Na	La	Sa
To	Pe	Me	Ne	Le	Se
To	Pi	Mi	Ni	Li	Si
To	Po	Me	No	Lo	So
To	Pu	Me	Nu	Lu	Su

- 1) _____
- 2) _____
- 3) _____
- 4) _____
- 5) _____

- 6) _____
- 7) _____
- 8) _____
- 9) _____
- 10) _____

Una las palabras de la columna A con las de la columna B, terminadas con la misma sílaba.
Ejemplo: masa y losa.

Pala
Tapa
Pino
Tuna
Puma
Meta
Lana
Amasa

Pena
Masa
Suma
Sala
Sana
Tino
Papa
Lata

Lea las siguientes palabras. Si comete algún error, vuelva a iniciar. Registre el tiempo que demora en leer correctamente todas las palabras. Realice este ejercicio tres veces.

La TIEMPO 1: _____

Paloma TIEMPO 2: _____

Lat TIEMPO 3: _____

Pata

Nata

Pala

Sala

Mala

Tapa

Papa

Mapa

Pino

Tino

Lino

Luna

Tuna

Nena

Nana

Pesa

Mesa

Lea cada una de las siguientes oraciones y realice el dibujo correspondiente.

a) La paloma sale a la loma.

b) Susana asea la sala.

c) Simona amasa la masa.

d) Mi nene toma la sopa.

Tome el dictado realizado por el profesor. Recuerde que puede haber palabras con o sin significado.

a) _____

b) _____

c) _____

d) _____

e) _____

f) _____

g) _____

h) _____

i) _____

j) _____

k) _____

l) _____

- m) _____
- n) _____
- o) _____
- p) _____
- q) _____
- r) _____
- s) _____
- t) _____
- u) _____
- v) _____
- w) _____
- x) _____
- y) _____
- z) _____

Escriba 4 oraciones con las letras ya vistas.

Llene los cuadrados en blanco con la sílaba correspondiente.

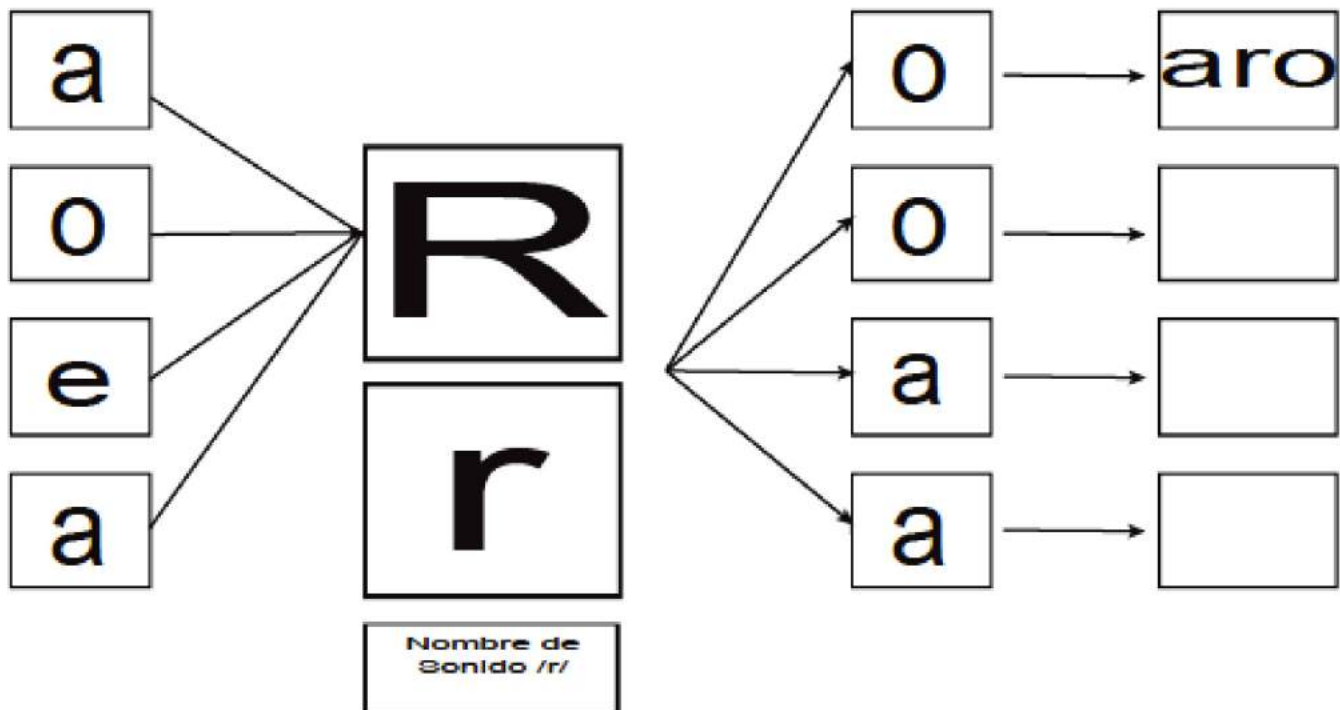
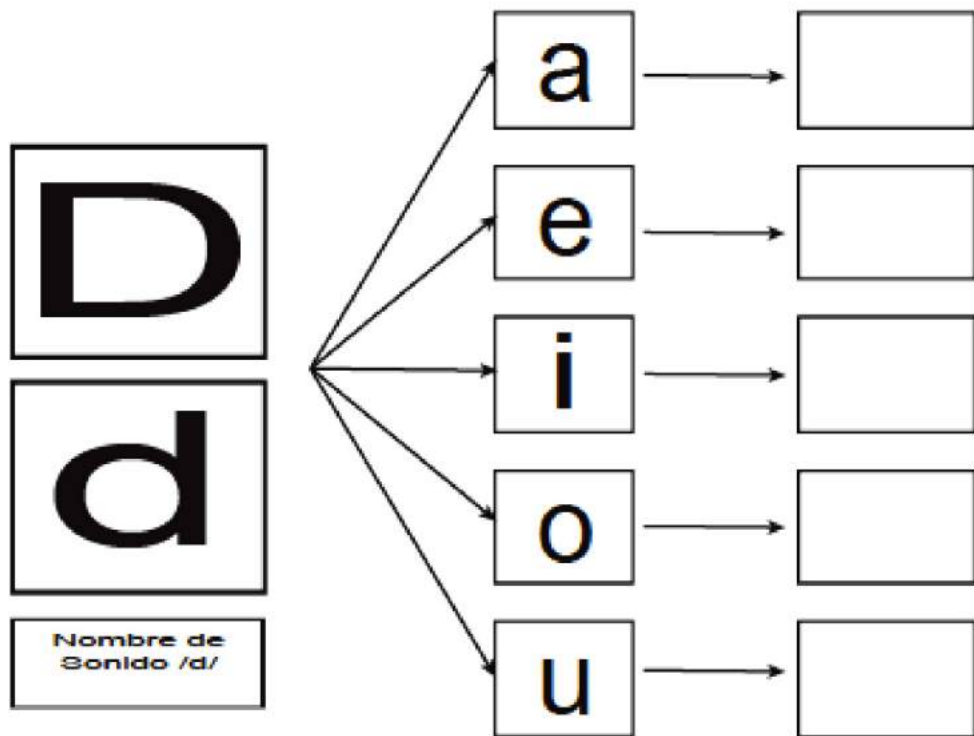

R

r

Nombre de erre
Sonido /rr/

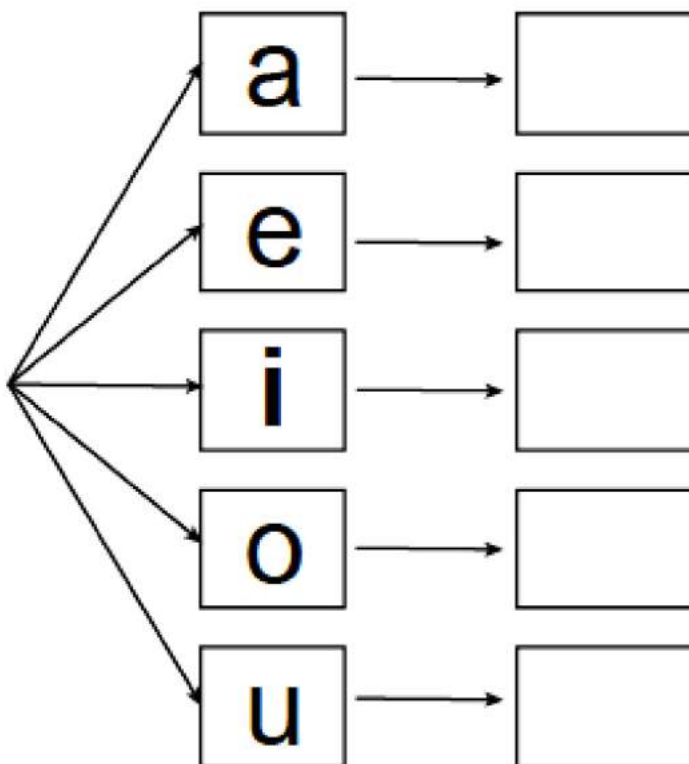

rr

Nombre de erre
Sonido /rr/

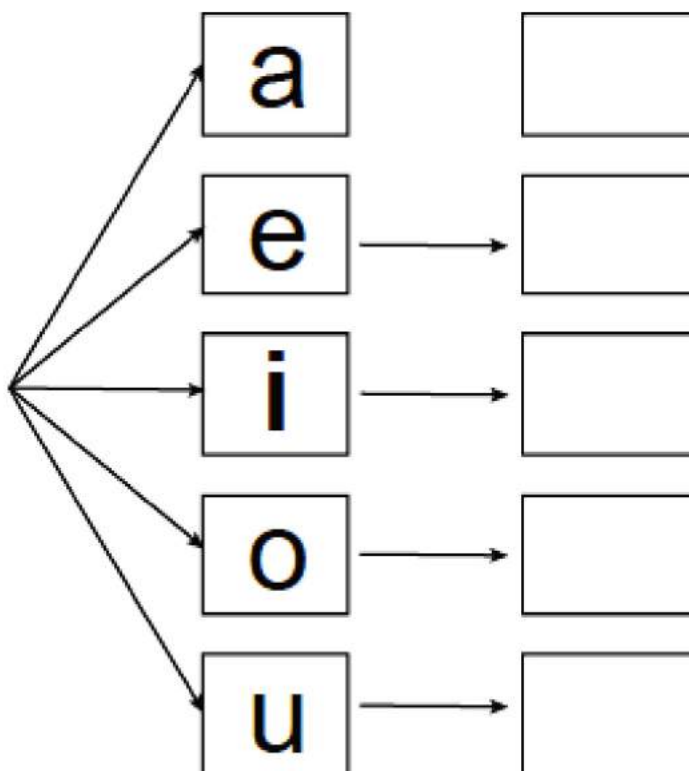

EJERCICIO DE ENTRENAMIENTO

Lea en voz alta cada una de las siguientes palabras.

Pero	Perro	Lora	Respuesta	Rosa
Ramo	Sara	Torre	Toro	Pantera

Complete con "R", "r" o "rr" según corresponda.

Mu _ o
Mo _ a
Mi _ a
Po a Pa
a
_ isa
_ ata
A_e

Tome el dictado del tutor:

- a) _____
- b) _____
- c) _____
- d) _____
- e) _____
- f) _____
- g) _____
- h) _____
- i) _____
- j) _____
- k) _____
- l) _____
- m) _____

PROCESO DE INTEGRACIÓN

Encuentre al menos diez palabras, uniendo las letras como en el ejemplo, y escribalas.

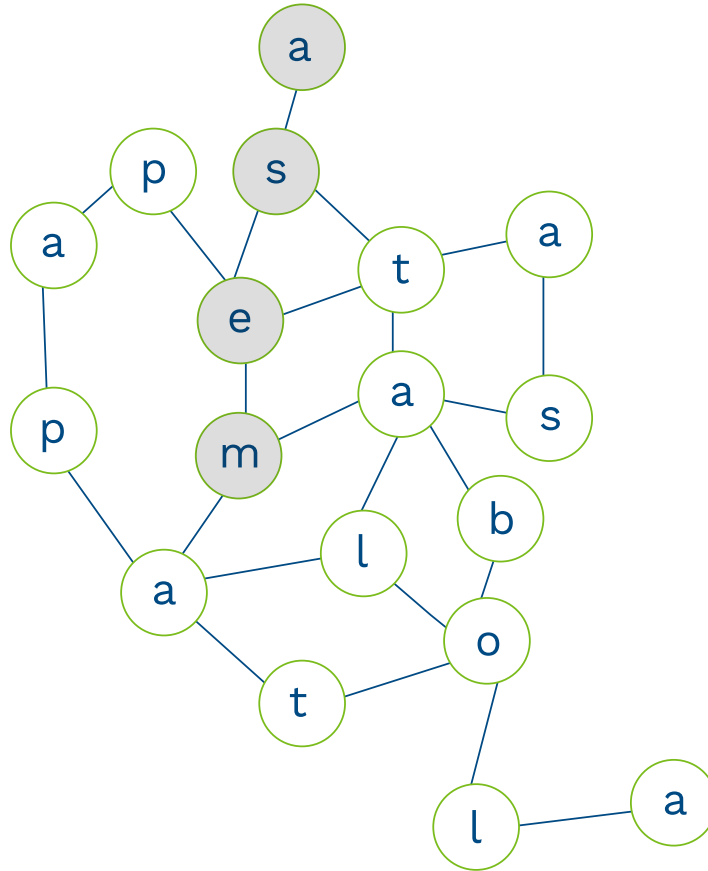

- | | | |
|----------|-----------|-----------|
| 1) _____ | 7) _____ | 13) _____ |
| 2) _____ | 8) _____ | 14) _____ |
| 3) _____ | 9) _____ | 15) _____ |
| 4) _____ | 10) _____ | 16) _____ |
| 5) _____ | 11) _____ | 17) _____ |
| 6) _____ | 12) _____ | 18) _____ |

Encuentre al menos quince palabras, uniendo las letras, como en el ejemplo y escribalas.

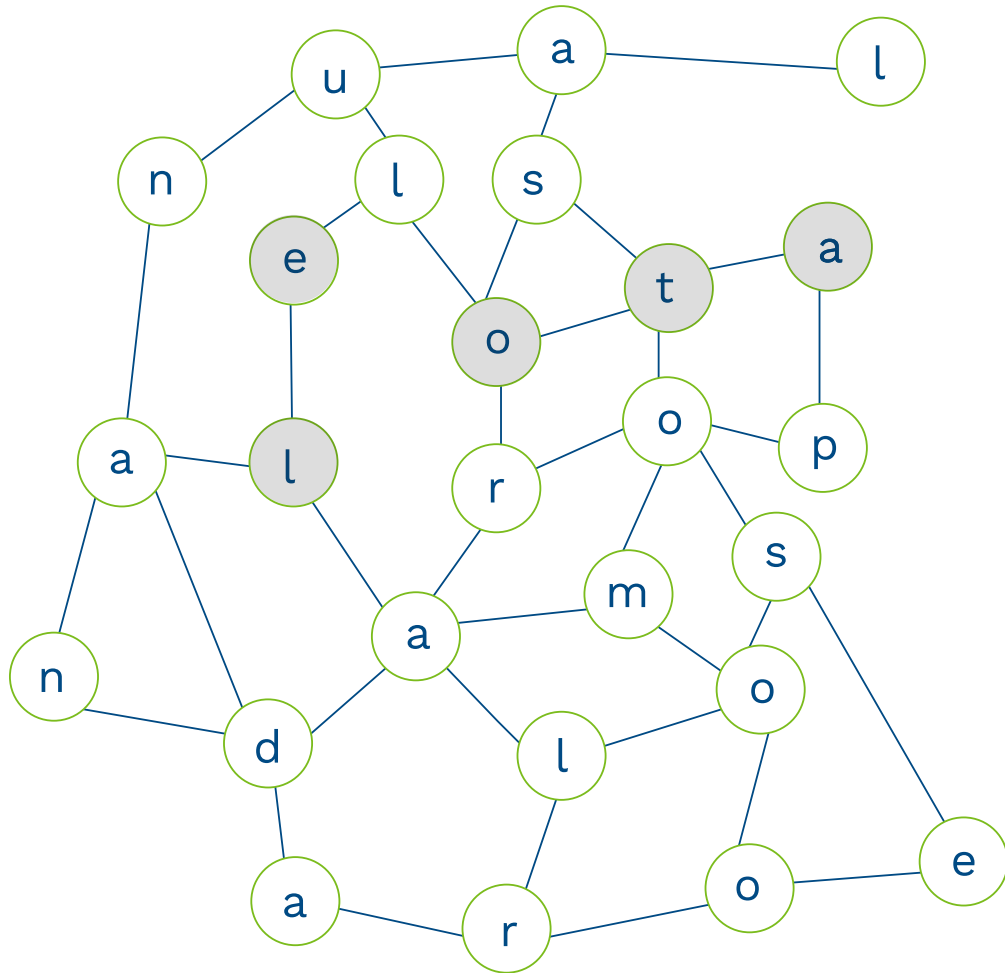

- | | | | |
|----------|-----------|-----------|-----------|
| 1) _____ | 7) _____ | 13) _____ | 19) _____ |
| 2) _____ | 8) _____ | 14) _____ | 20) _____ |
| 3) _____ | 9) _____ | 15) _____ | 21) _____ |
| 4) _____ | 10) _____ | 16) _____ | 22) _____ |
| 5) _____ | 11) _____ | 17) _____ | 23) _____ |
| 6) _____ | 12) _____ | 18) _____ | 24) _____ |

Una la columna A y la columna B para formar oraciones con sentido.

COLUMNA A	COLUMNA B
Papá me da	una mariposa
La pomada	saluda a María
La nena	la panera
Lorena mira	sano mi dedo
Mi lora	pide lominada
Teresa pone	una moneda

Complete las siguientes frases con la letra que corresponda (d, m, r, n, t, rr).

_i_e, tore_o, ¿_ori_á _i to_o?

No, _eni_a m_a, tu to_o no mori_á.

¡A__e, mu_i_a! , ¡a__e, a__e, a__!

A__e a la__oma, ¡a__e _uli_a!

Llene los cuadrados en blanco con la sílaba correspondiente.

C

Nombre ca
Sonido /k/

a →

o →

u →

qu

Nombre cu
Sonido /k/

e →

i →

ñ

Nombre ca
Sonido /k/

a →

e →

i →

o →

u →

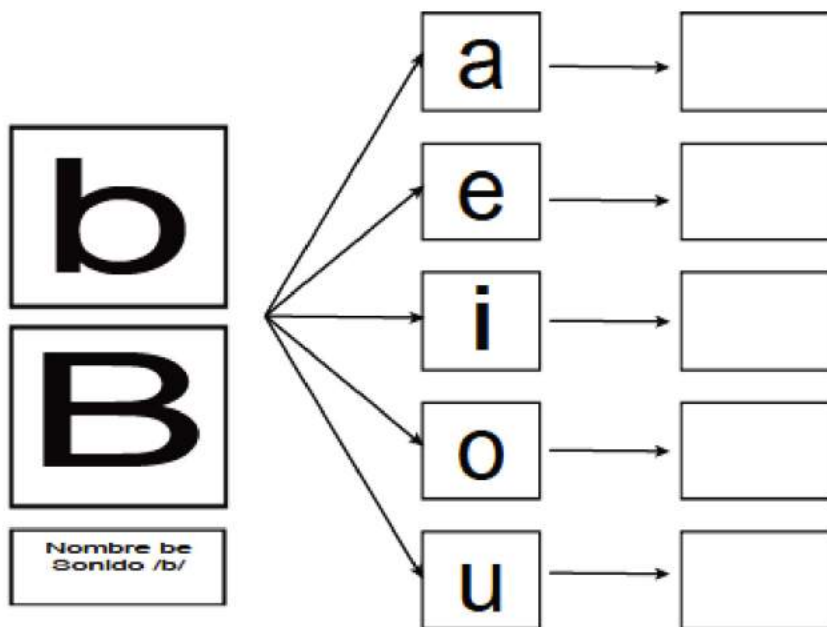

PROCESO DE INTEGRACIÓN

Del siguiente texto, coloree las palabras que ya puede leer.

Tino y Rosa tuvieron una linda nena a la que llamaron Paloma. En casa, había un perro llamado Mala Pata, que ladraba en las noches a la luna.

Un día Mala Pata mordió a Paloma, la niña enfermó. Papá y mamá se alistaron para ir a consultar al médico, recorrieron el sendero con la ayuda de un mapa. Tres días caminaron, durmiendo en casas donde les daban posada.

Finalmente, llegaron a su destino, el médico ordenó muchas vacunas para Paloma. Una vez recuperada la niña, iniciaron su camino de regreso, con el corazón contento.

Escriba las palabras coloreadas.

<hr/>	<hr/>
<hr/>	<hr/>
<hr/>	<hr/>
<hr/>	<hr/>
<hr/>	<hr/>
<hr/>	<hr/>
<hr/>	<hr/>
<hr/>	<hr/>

Encuentra la mayor cantidad de palabras uniendo silabas, como en el ejemplo. Escríbalas.

bo	te	na	a	ra	ña
la	nu	bo	bu	ta	co
que	be	ba	rro	sa	co
so	lon	ta	ca	mion	ca
lo	ma	me	sa	la	na



- | | | |
|----------|-----------|-----------|
| 1) _____ | 10) _____ | 19) _____ |
| 2) _____ | 11) _____ | 20) _____ |
| 3) _____ | 12) _____ | 21) _____ |
| 4) _____ | 13) _____ | 22) _____ |
| 5) _____ | 14) _____ | 23) _____ |
| 6) _____ | 15) _____ | 24) _____ |
| 7) _____ | 16) _____ | 25) _____ |
| 8) _____ | 17) _____ | 26) _____ |
| 9) _____ | 18) _____ | 27) _____ |

Escriba palabras que empiecen por (m, p, n, l, s, t, d, r, c, q, ñ, o b).

1) _____

2) _____

3) _____

4) _____

5) _____

6) _____

7) _____

8) _____

9) _____

10) _____

11) _____

12) _____

13) _____

14) _____

15) _____

16) _____

17) _____

18) _____

19) _____

20) _____

21) _____

22) _____

23) _____

24) _____

25) _____

26) _____

27) _____

28) _____

29) _____

30) _____

31) _____

32) _____

33) _____

34) _____

35) _____

36) _____

37) _____

38) _____

39) _____

40) _____

41) _____

42) _____

43) _____

44) _____

45) _____

46) _____

47) _____

48) _____

49) _____

50) _____

Escriba palabras que tengan en la mitad las letras (m, p, n, l, s, t, d, r, rr, c, q, ñ, o b).

- 1) _____
- 2) _____
- 3) _____
- 4) _____
- 5) _____
- 6) _____
- 7) _____
- 8) _____
- 9) _____
- 10) _____
- 11) _____
- 12) _____
- 13) _____
- 14) _____
- 15) _____
- 16) _____
- 17) _____
- 18) _____
- 19) _____
- 20) _____
- 21) _____
- 22) _____
- 23) _____
- 24) _____
- 25) _____

- 26) _____
- 27) _____
- 28) _____
- 29) _____
- 30) _____
- 31) _____
- 32) _____
- 33) _____
- 34) _____
- 35) _____
- 36) _____
- 37) _____
- 38) _____
- 39) _____
- 40) _____
- 41) _____
- 42) _____
- 43) _____
- 44) _____
- 45) _____
- 46) _____
- 47) _____
- 48) _____
- 49) _____
- 50) _____

Escriba palabras que tengan al final las letras (n, l, s, d, o r).

1) _____

2) _____

3) _____

4) _____

5) _____

6) _____

7) _____

8) _____

9) _____

10) _____

11) _____

12) _____

13) _____

14) _____

15) _____

16) _____

17) _____

18) _____

19) _____

20) _____

21) _____

22) _____

23) _____

24) _____

25) _____

Escriba oraciones con las letras ya trabajadas.

1) _____

2) _____

3) _____

4) _____

5) _____

6)

7)

8)

9)

10)

Tome el dictado que realizará el tutor.

1)

2)

3)

4)

5)

6)

7)

8)

9)

10)

Lea las siguientes palabras. Si comete algún error, vuelva a iniciar. Registre el tiempo que demora en leer correctamente todas las palabras. Realice este ejercicio tres veces.

Mapase	Totuner	Linalque
Notader	fatareo	Sunqueteri
latase	Larrae	Carreterua
Raterila	Abandonale	Sotame
Ñinateria	Donalae	Molitura
Questero	Laquisto	Penderiar
Dardoca	Sacion	lunitader
	Pulñase	

TIEMPO 1: _____

TIEMPO 2: _____

TIEMPO 3: _____

Llene los cuadrados en blanco con las sílabas correspondientes.

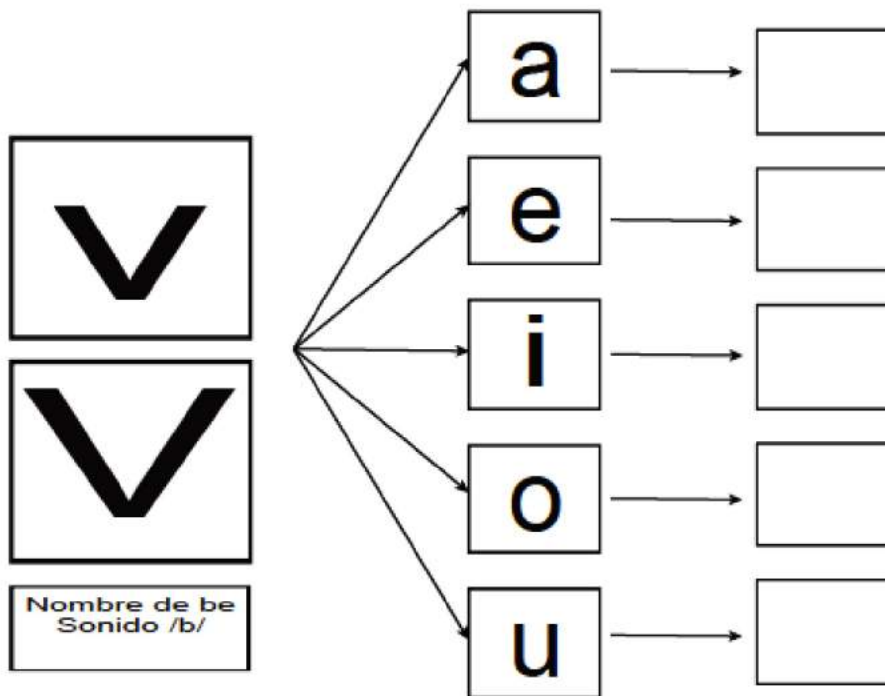

g

G

Nombre de ge
Sonido /g/

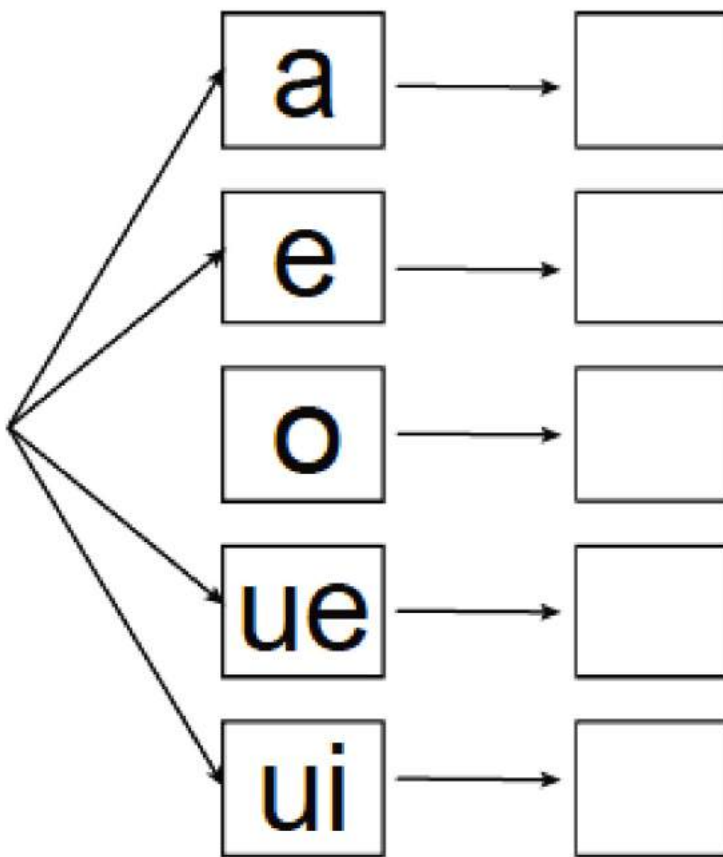

j

J

Nombre de jota
Sonido /j/

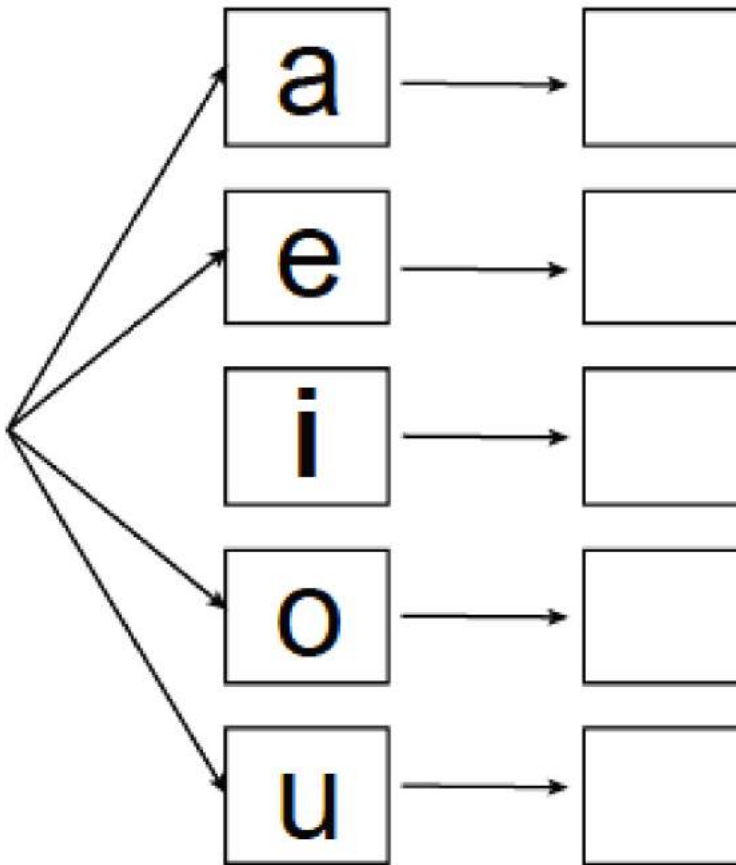

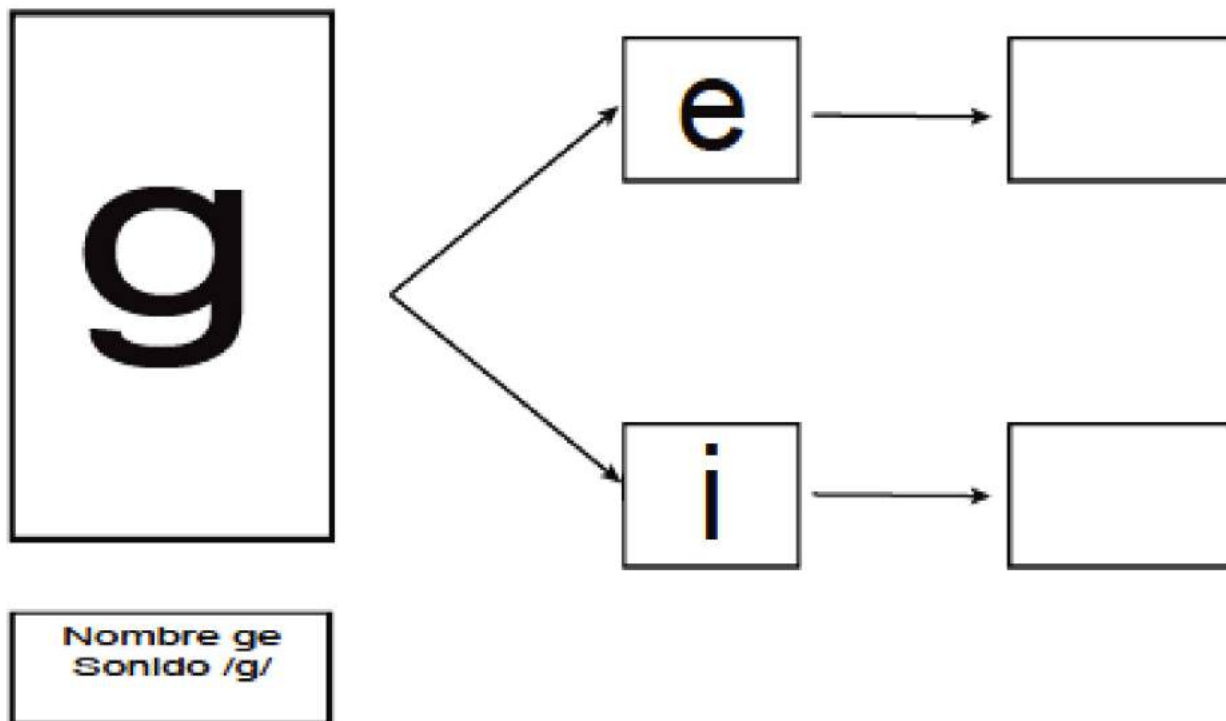

EJERCICIO DE ENTRENAMIENTO

Lea en voz alta cada una de las siguientes palabras.

- | | | |
|-------|-------|---------|
| Cava | Gato | Bigote |
| Vaca | Gota | Guiño |
| Vara | Gasa | Jarra |
| Vida | Gorra | Jefe |
| Avena | Vago | Jota |
| Nave | Miga | Gerente |
| | Guido | Abeja |

Tome el dictado que realizará el tutor.

Copie de un libro, revista o periódico diez palabras que pueda leer y que contengan (g, j o v).

1) _____

6) _____

2) _____

7) _____

3) _____

8) _____

4) _____

9) _____

5) _____

10) _____

PROCESO DE INTEGRACIÓN

Escriba oraciones usando dos palabras que tengan relación.



Ejemplo

cama

silenciosa

cómoda

cesta

Mi **cama** es **cómoda**

oso

cajón

cómodo

salvaje

copa

colchón

vacía

camisa

pescado

comida

agua

caja

Dibuje cada una de las situaciones.

Juan.



Juan juega fútbol.

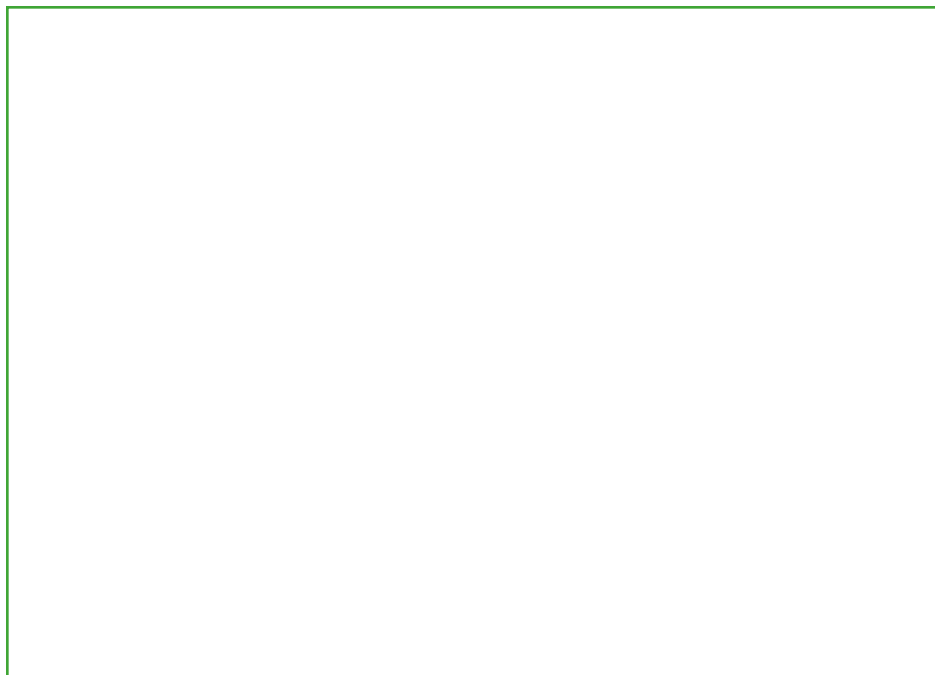

- ① Juan juega fútbol en la casa.



- ② Juan rompió un jarro por jugar fútbol en la casa.

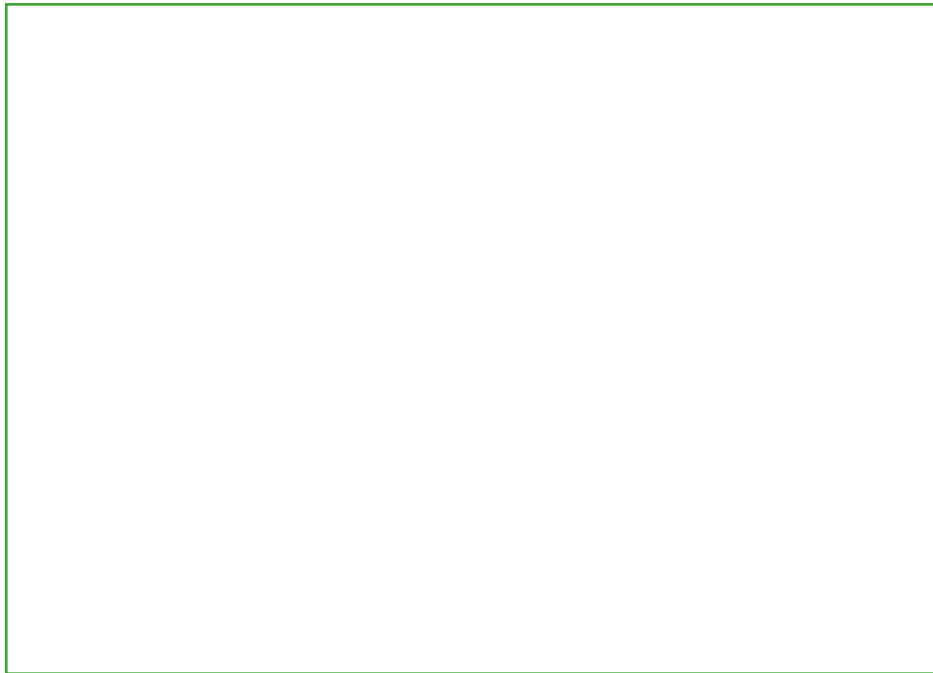

- ⦿ Sonia vivía sola en una isla.



- ⦿ Carlos tiene un gato de color rojo.

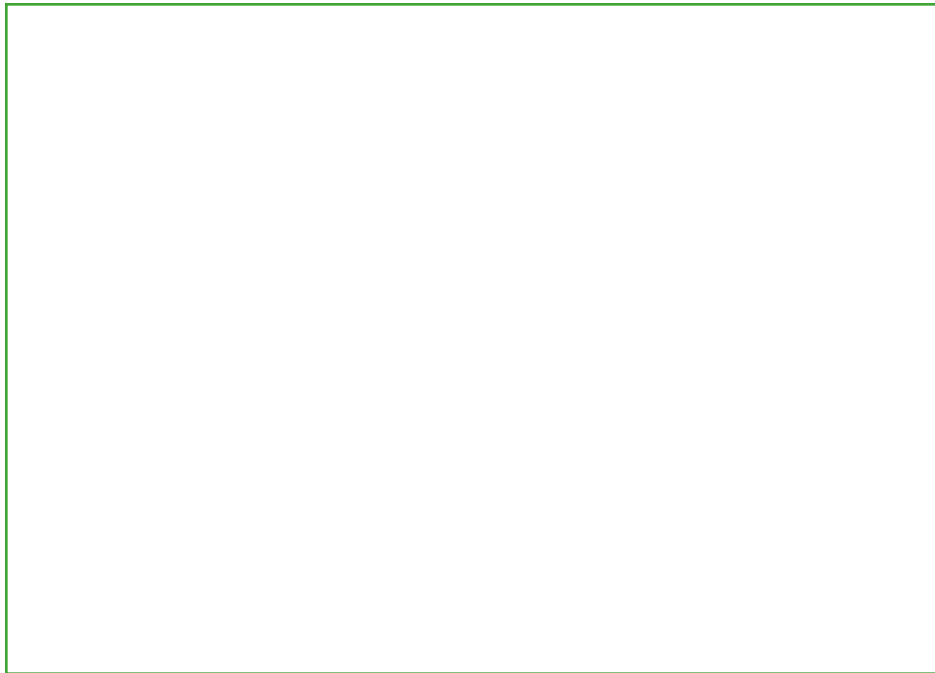

- Mi panal de abejas me da mucha miel.

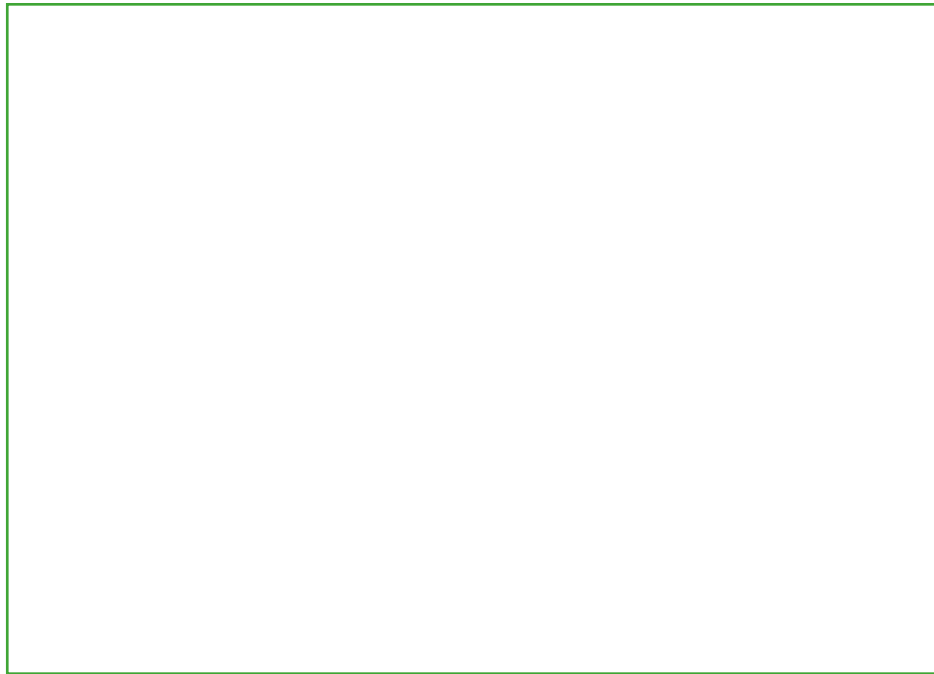

- Carlos se perdió en el bosque.

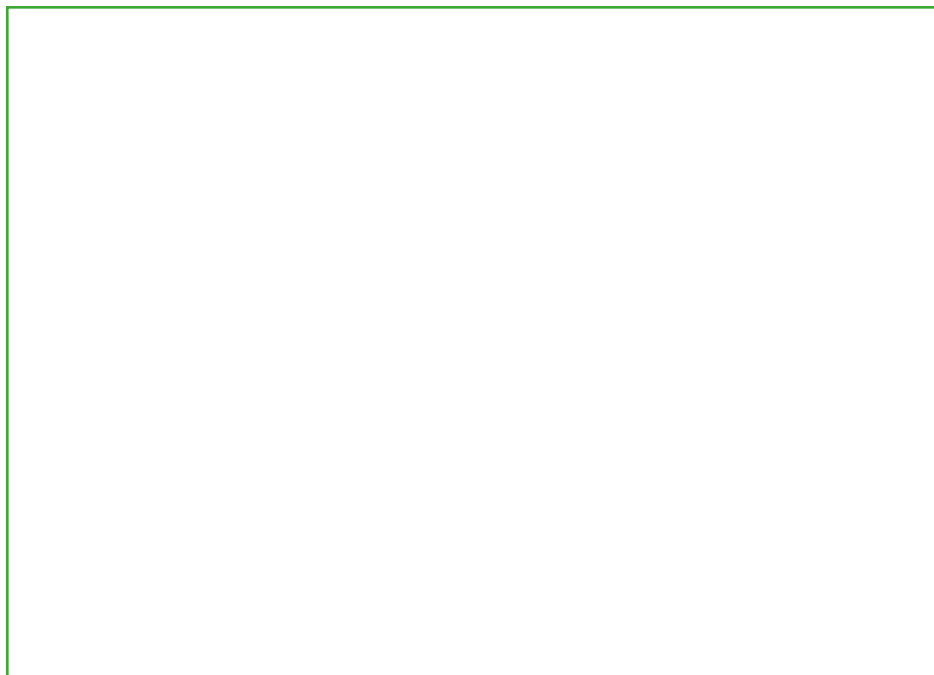

- Carlos cambió el color amarillo de su moto por rojo.

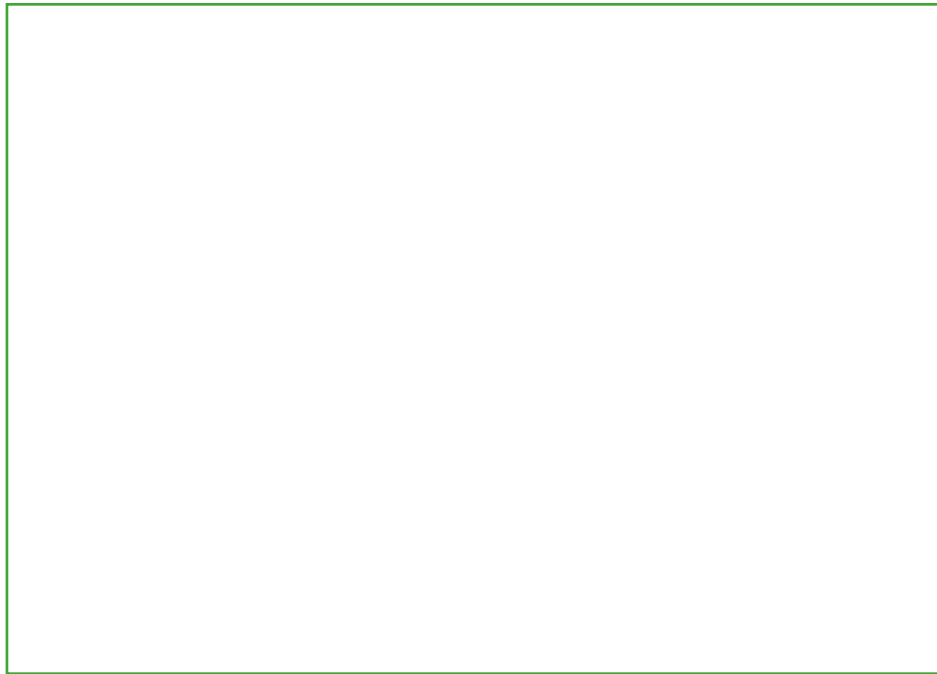

- El gato es perseguido por el perro.

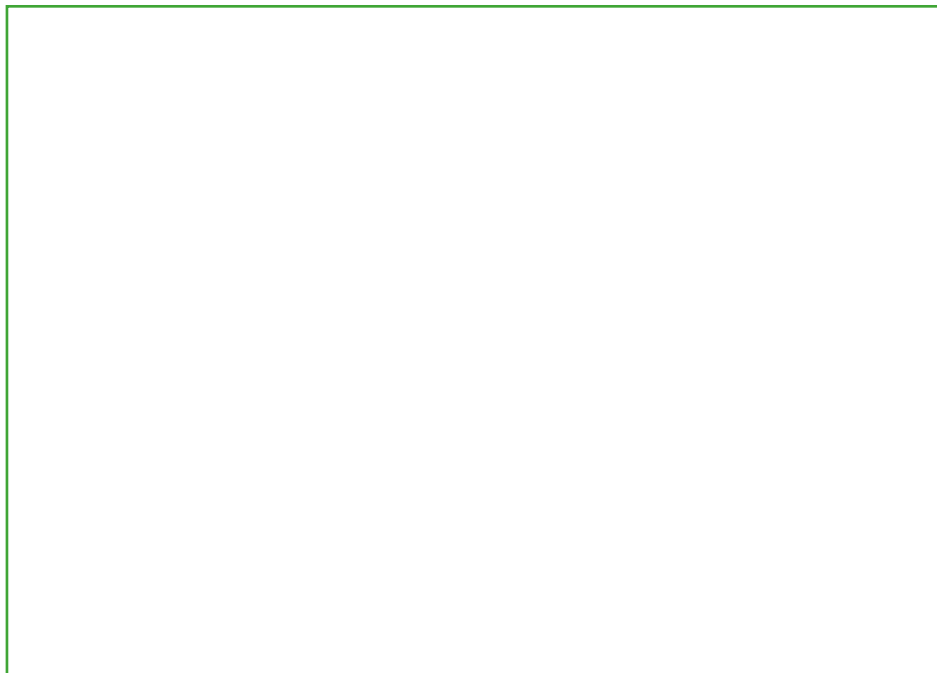

- El león se asustó cuando vio a un ratón.

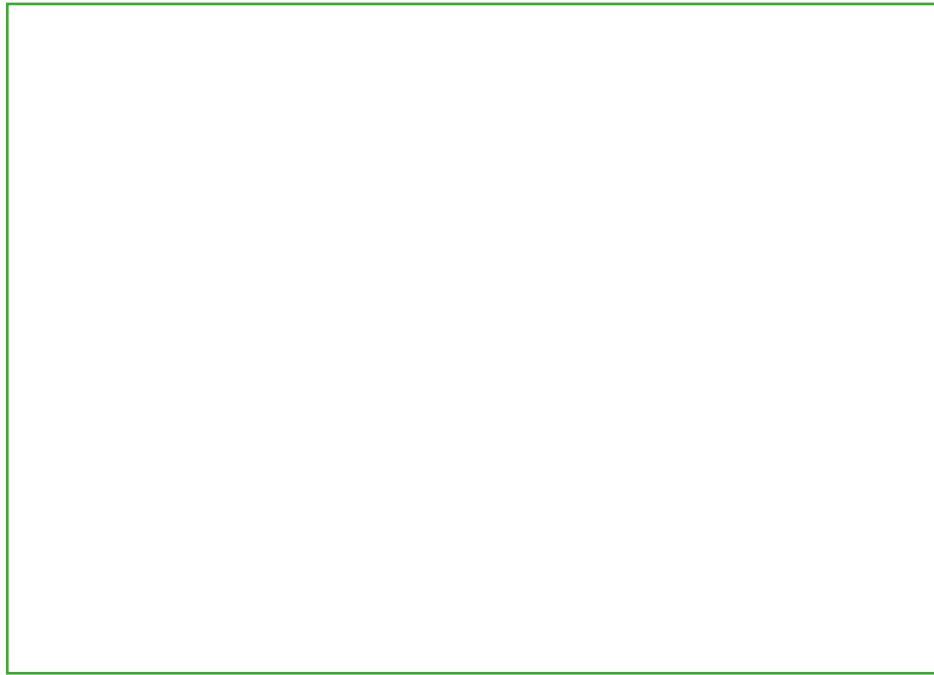

Escriba diez palabras relacionadas con la imagen.



- 1) _____
- 2) _____
- 3) _____
- 4) _____
- 5) _____
- 6) _____
- 7) _____
- 8) _____
- 9) _____
- 10) _____

Escriba una oración con cada una de las palabras.

- 1) _____
- 2) _____
- 3) _____
- 4) _____
- 5) _____
- 6) _____
- 7) _____
- 8) _____
- 9) _____
- 10) _____

Haga un dibujo siguiendo las instrucciones.

- ⦿ Dibuje una bandeja.
- ⦿ En la mitad de la bandeja, dibuje una pera.
- ⦿ Al lado derecho de la pera, dibuje un racimo de bananos.
- ⦿ Al lado izquierdo de la pera, dibuje una piña.
- ⦿ Encima de la pera, dibuje un racimo de uvas.

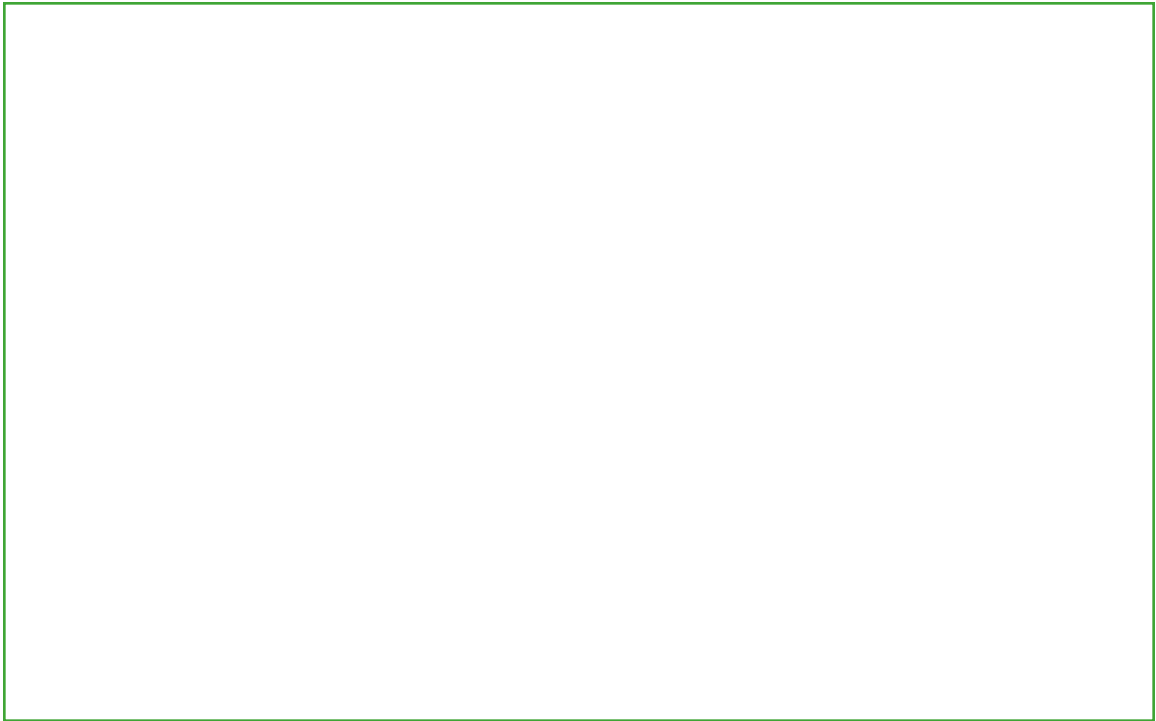

Tome el dictado que realizará el tutor.

● _____

● _____

● _____

● _____

● _____

● _____

● _____

● _____

● _____

● _____

● _____

● _____

● _____

● _____

● _____

● _____

● _____

● _____

● _____

● _____

● _____

● _____

● _____

● _____

● _____

● _____

● _____

● _____

● _____

● _____

● _____

● _____

● _____

● _____

● _____

● _____

● _____

● _____

● _____

● _____

● _____

● _____

● _____

● _____

● _____

● _____

● _____

● _____

● _____

Realice la lectura en voz alta de las siguientes oraciones. Registre el tiempo que se demora en leer todas las frases. Tenga en cuenta las siguientes reglas.

- Lea todas las oraciones sin cometer errores. Si comete alguno, vuelva a empezar.
- Tome el tiempo cada vez que inicie la lectura. Realice este ejercicio cinco veces.

Tiempo 1 _____

Tiempo 2 _____

Tiempo 3 _____

Tiempo 4 _____

Tiempo 5 _____

- La casa de Bernardo es tan lejana de la ciudad que es necesario tomar carro.
- El televisor de Sonia se dañó después de que la luz se fue y volvió.
- Por la ventana de la sala de José, puede ver hasta el océano.
- Juan cocinó esta mañana pan y café, pero olvidó la mermelada.
- Nicolás tiene dos niños, uno de cinco años y el menor de dos años.
- El carro del papá de Carlos es rojo y verde, el sólo lo utiliza cuando va de vacaciones a la ciudad.
- El rey de España visitó Colombia en días pasados.
- Óscar le dijo a su novia que se casaran.
- La gerente de la entidad me dijo que era una buena persona y todos los demás me felicitaron por el comentario.

Escriba cinco oraciones sobre cualquier tema.

1) _____

2) _____

3) _____

4) _____

5) _____

Llene los cuadrados en blanco con las sílabas correspondientes.

z		a	<input type="text"/>
Z		o	<input type="text"/>
		u	<input type="text"/>
Nombre zeta Sonido /s/			

f		a	<input type="text"/>
F		e	<input type="text"/>
		i	<input type="text"/>
		o	<input type="text"/>
		u	<input type="text"/>
Nombre efe Sonido /f/			

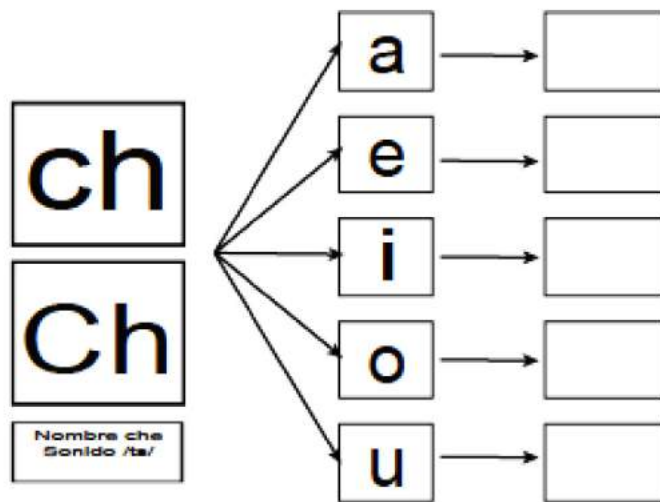
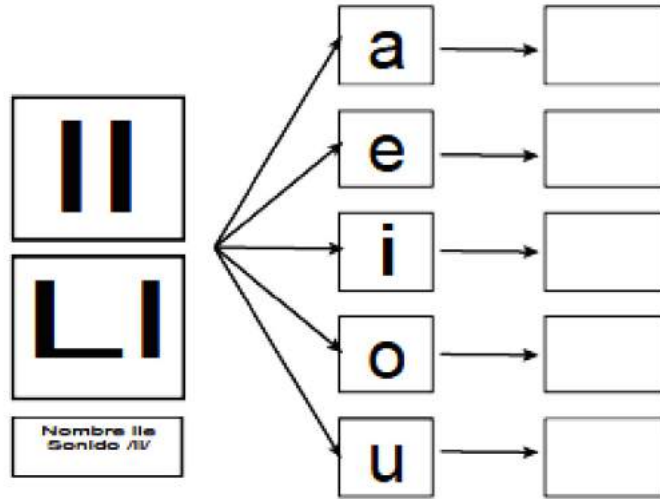

PROCESO DE INTEGRACIÓN

Lea en voz alta las siguientes palabras.

Choza
Chontaduro
Chocolate
Foca
Fumar
Cigarrillo
Dibujo
Feliz
Falso
Foto
Techo
Coche

Pollo
Rollo
Llorar
Silla
Villa
Milla
Foco
Fácil
Favor
Fundación
Jalar
Fatiga

Fátima
Capa
Río
Pato
Músculo
Pantalla
Ventana
Cerradura
Cuaderno
Agua
Tinto

Lea en voz alta las siguientes oraciones.

- Las focas se alimentan de los peces que viven en la región más superficial del océano.
- En la selva, viven muchas especies de animales que no se pueden sacar de su lugar de origen, por que pueden morir.
- La televisión es el medio de comunicación audiovisual más importante de la actualidad.
- Las personas en la actualidad tienen muchos deberes económicos, sociales y personales.
- Las niñas pueden llegar a madurar más rápido que los niños.
- La educación es el camino más rápido para mejorar la calidad de vida.
- La lectura es el medio para enriquecer el conocimiento.

Escriba seis palabras que tengan la letra (g).

1) _____

2) _____

3) _____

4) _____

5) _____

6) _____

Escriba seis palabras que tengan la letra (q).

1) _____

2) _____

3) _____

4) _____

5) _____

6) _____

Escriba seis palabras que tengan la letra (j).

- 1) _____
- 2) _____
- 3) _____
- 4) _____
- 5) _____
- 6) _____

Escriba seis palabras que tengan la letra (v).

- 1) _____
- 2) _____
- 3) _____
- 4) _____
- 5) _____
- 6) _____

Escriba seis palabras que tengan la letra (ch).

- 1) _____
- 2) _____
- 3) _____
- 4) _____
- 5) _____
- 6) _____

Escriba seis palabras que tengan la letra (ll).

- 1) _____
- 2) _____
- 3) _____
- 4) _____
- 5) _____
- 6) _____

Escriba seis palabras que tengan la letra (ñ).

- 1) _____
- 2) _____
- 3) _____
- 4) _____
- 5) _____
- 6) _____

Escriba seis palabras que tengan la letra (z).

- 1) _____
- 2) _____
- 3) _____
- 4) _____
- 5) _____
- 6) _____

Realice diez oraciones utilizando las palabras anteriores.

- 1) _____
- 2) _____
- 3) _____
- 4) _____
- 5) _____
- 6) _____
- 7) _____
- 8) _____
- 9) _____
- 10) _____

Escriba una oración con cada una de las palabras.

- Vaca _____
- Árbol _____
- Cama _____
- Piso _____
- Televisor _____
- Camilo _____
- Ojos _____
- Toro _____

Lea en voz alta las siguientes palabras sin sentido.

Fatareca
 Catileña
 Sapieroa
 Donataria
 Jaterca
 Quesaige

Oportaliño
 Fanteinao
 Dadieroamse
 Vacetarie
 Carretipo
 Daderie

Gaterosla
 Uantaria
 Vebanesace
 Cometaria
 Jutanameria

Complete los cuadros en blanco con la sílaba correspondiente.

Lea las siguientes palabras:

Humo
 Hilo

Hipo
 Hora

Harina
 Cohete

Complete los cuadros en blanco con la sílaba correspondiente.

<div style="border: 1px solid black; padding: 10px; margin-bottom: 5px;">y</div> <div style="border: 1px solid black; padding: 10px; margin-bottom: 5px;">Y</div> <div style="border: 1px solid black; padding: 5px; font-size: small;">Nombre y Sonido /ll/</div>	a	→	
	e	→	
	i	→	
	o	→	
	u	→	

<div style="border: 1px solid black; padding: 10px; margin-bottom: 5px;">k</div> <div style="border: 1px solid black; padding: 10px; margin-bottom: 5px;">K</div> <div style="border: 1px solid black; padding: 5px; font-size: small;">Nombre ka Sonido /k/</div>	→	i
--	---	---

PROCESO DE INTEGRACIÓN

Organice las letras en los cuadros para formar las palabras, como en el ejemplo.

- a s a c

c	a	s	a
---	---	---	---

- i m o k o n

--	--	--	--	--	--

- e p i r e n s e t

--	--	--	--	--	--	--	--	--

- o l b r a

--	--	--	--	--

- a b o a c l l

--	--	--	--	--	--

- u c y a

--	--	--	--

- a m p r a a l

--	--	--	--	--	--	--

- q u a i r t

--	--	--	--	--

- a n m z n a a

--	--	--	--	--	--	--

• z o p a a t

--	--	--	--	--	--

• e f e l p i

--	--	--	--	--	--

• l l a c i p a

--	--	--	--	--	--

• r e g u

--	--	--	--

• a t r i g u a

--	--	--	--	--	--

• o m b i b l l o

--	--	--	--	--	--	--

Utilizando las letras, escriba la mayor cantidad de palabras comenzando en cualquier fila y siguiendo una sola dirección, como indican los ejemplos.

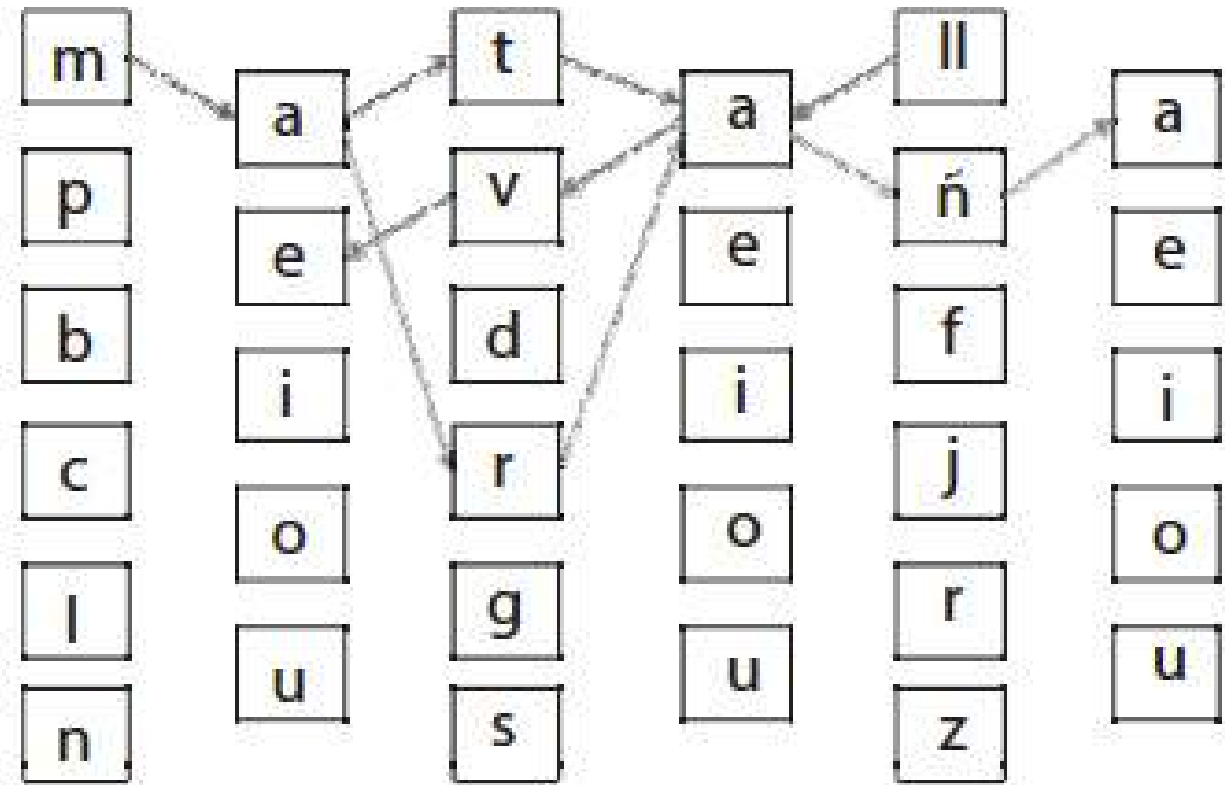

- 1) mata
- 2) llave
- 3) araña
- 4) _____
- 5) _____
- 6) _____
- 7) _____
- 8) _____
- 9) _____
- 10) _____
- 11) _____
- 12) _____
- 13) _____
- 14) _____
- 15) _____
- 16) _____
- 17) _____
- 18) _____
- 19) _____
- 20) _____

Escriba una lista de 30 palabras.

- | | | |
|-----------|-----------|-----------|
| 1) _____ | 11) _____ | 21) _____ |
| 2) _____ | 12) _____ | 22) _____ |
| 3) _____ | 13) _____ | 23) _____ |
| 4) _____ | 14) _____ | 24) _____ |
| 5) _____ | 15) _____ | 25) _____ |
| 6) _____ | 16) _____ | 26) _____ |
| 7) _____ | 17) _____ | 27) _____ |
| 8) _____ | 18) _____ | 28) _____ |
| 9) _____ | 19) _____ | 29) _____ |
| 10) _____ | 20) _____ | 30) _____ |

Escriba una oración con cada una de las palabras anteriores.

- 1) _____
- 2) _____
- 3) _____
- 4) _____
- 5) _____
- 6) _____
- 7) _____
- 8) _____
- 9) _____
- 10) _____

- 11) _____
- 12) _____
- 13) _____
- 14) _____
- 15) _____
- 16) _____
- 17) _____
- 18) _____
- 19) _____
- 20) _____
- 21) _____
- 22) _____
- 23) _____
- 24) _____
- 25) _____
- 25) _____
- 27) _____
- 28) _____
- 29) _____
- 30) _____

Realice la lectura en voz alta de las siguientes palabras.

Ama	Municipio	Chozas
Emo	Tomates	Cosechaban
Cacao	Costal	Compañeros
Coco	Pavo	Bandola
Icaco	Amarillo	Guitarra
Lilia	Rojo	Mantequilla
Mula	Ferrocarril	Luciérnaga
Miel	Carretera	Corazón
Camisa	Computador	Cigarrillo
Sol	Ganso	Lengua
Asea	Bernardo	Maleta

Realice la lectura en voz alta de las siguientes oraciones.

- Enrique quiere pan con mantequilla.
- El queso y la mantequilla son riquísimos.
- Saúl seca su camisa al sol.
- Él vive en un municipio vecino.
- Todos los ciudadanos cuidan su municipio.
- A Daniel le duele el codo.
- Algunos aretes y anillos son de oro.
- Luisa tiene gallos, gallinas y pollos.
- Los indios cosechaban mucho maíz para hacer chicha.
- Los niños estudian y juegan con sus compañeros.
- El jueves es el cuarto día de la semana.

Complete los cuadros en blanco con la sílaba correspondiente.

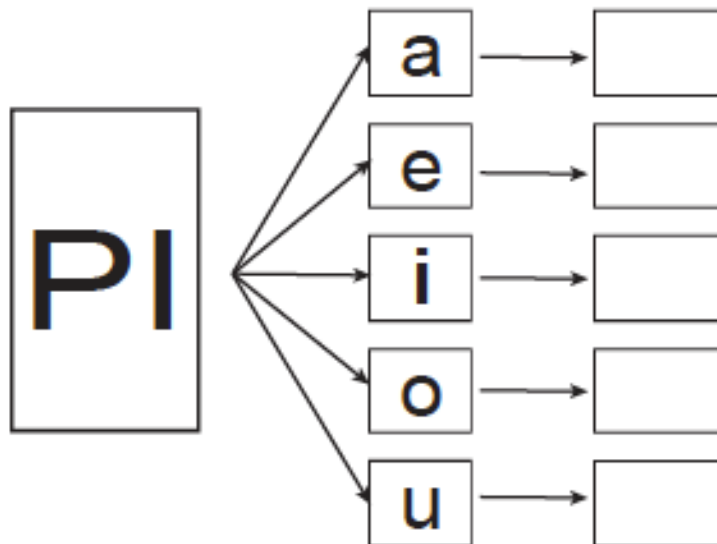

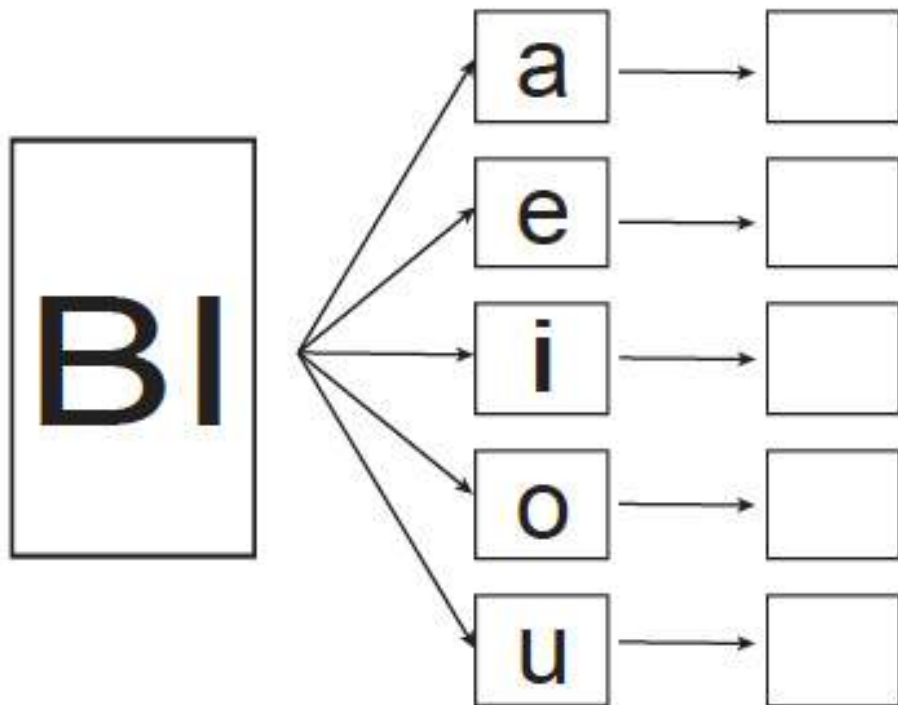
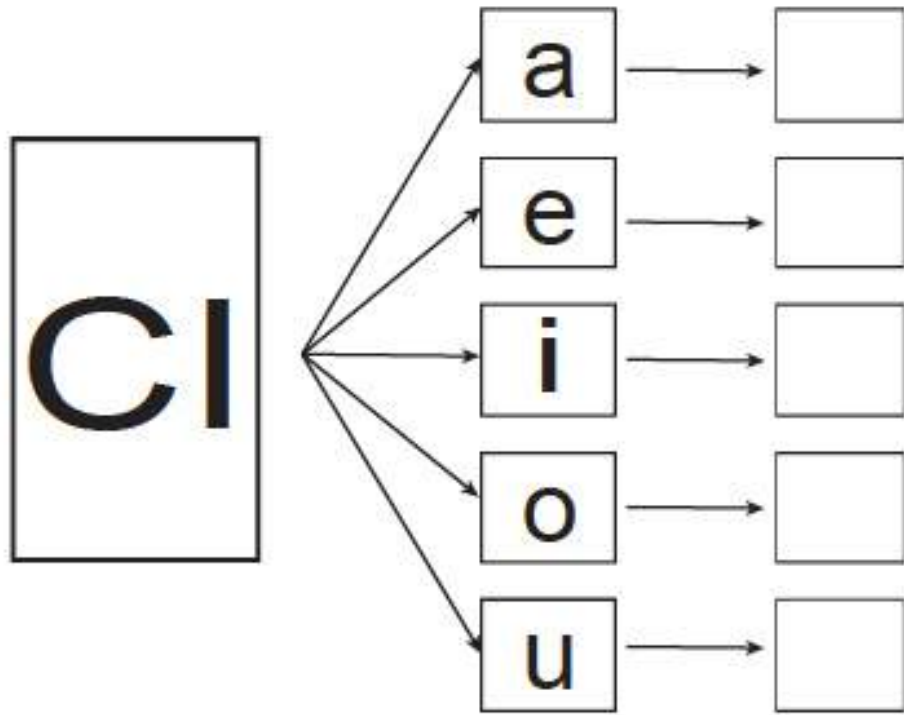

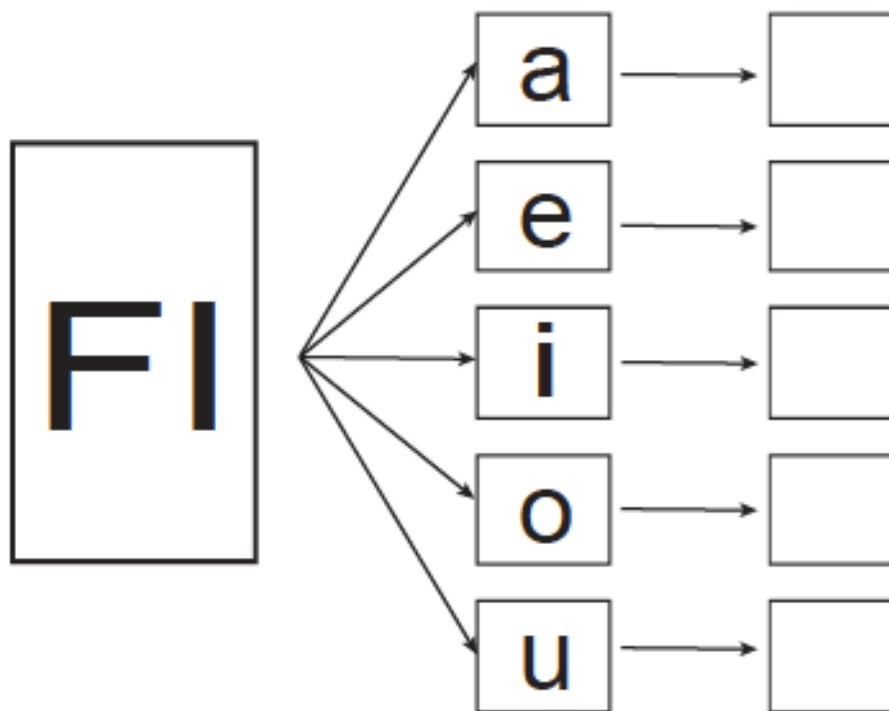

Complete los cuadros en blanco con la sílaba correspondiente.

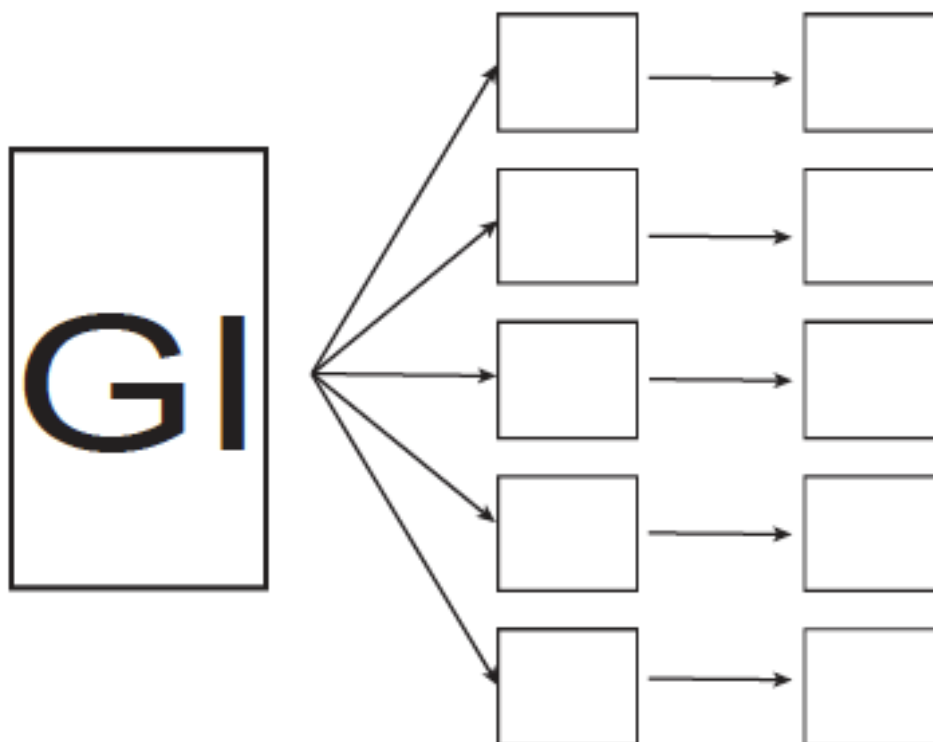

ENTRENAMIENTO

Realice la lectura en voz alta de las siguientes palabras.

Planta	Blusa	Flan
Plato	Pueblo	Flanco
Plan	Cable	Flecha
Plástico	Mueble	Flojo
Plano	Clave	Florero
Playa	Clavija	Flores
Plata	Clarinete	Glándula
Blando	Clínica	Deglución
Blanquear	Cliente	Glorieta
Blindado	Mezcla	

Realice la lectura en voz alta de las siguientes oraciones.

- Plinio y Plutarco son plomeros.
- La plomada es una barrita de plomo.
- Pablo emplea herramientas para cortar las tablas.
- Pablo se comunica por teléfono para pedir tablas y bloques.
- Colombia tiene todos los climas.
- Clara vive en el clima cálido.
- El arroyo fluye en medio del campo florecido.
- Las hojas flotan como barquitos juguetones.

Realice la lectura en voz alta de los siguientes párrafos.

- Una persona o un animal que estén solos en un lugar no necesitarían utilizar ninguna forma de comunicación.
- Una persona muy rica admiraba a uno de sus ayudantes, porque tenía muchos amigos que lo querían. Se dedicó a observarlo para saber cuál era su éxito, pero lo único que notó fue su amabilidad con toda la gente: saludaba con mucho cariño y respeto.
- Una vez el diablo y el santo estaban en los Alpes, discutiendo cada uno a favor de su causa. El santo divulgaba las ideas de Dios y conquistaba seguidores para el cielo.

Tome el dictado del tutor.

Tome el dictado de oraciones que realizará el tutor.

Tome el dictado de párrafos que realizará el tutor.





Complete los cuadros en blanco con la sílaba correspondiente.

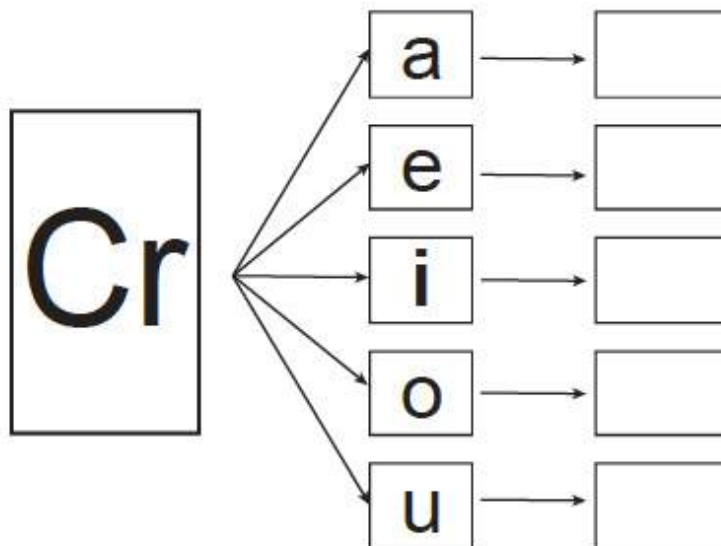
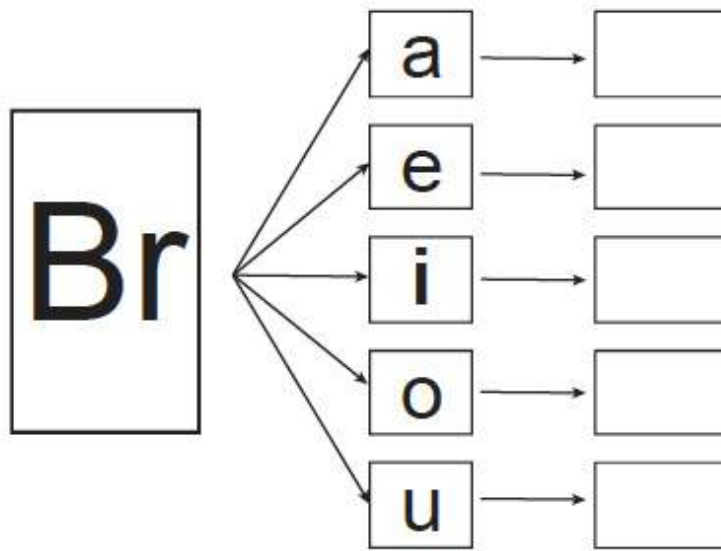

Complete los cuadros en blanco con la vocal y la sílaba correspondiente.

Fr	→	□	→	□
	→	□	→	□
	→	□	→	□
	→	□	→	□
	→	□	→	□

Pr	→	□	→	□
	→	□	→	□
	→	□	→	□
	→	□	→	□
	→	□	→	□

Complete los cuadros en blanco con la sílaba correspondiente.

Tr	→	□	→	□
	→	□	→	□
	→	□	→	□
	→	□	→	□
	→	□	→	□

Dr	→	□	→	□
	→	□	→	□
	→	□	→	□
	→	□	→	□
	→	□	→	□

ENTRENAMIENTO

Lea en voz alta las siguientes palabras:

Bracear	Crecer	Prado
Brazo	Frágil	Pradera
Bramar	Frasco	Premio
Bravo	Franja	Prensa
Brecha	Franco	Preso
Brega	Franela	Precio
Breve	Trapo	Droga
Brioso	Tramo	Madrina
Cráneo	Trampa	Dragón
Crema	Trabajo	
Crespo	Tránsito	

Lea en voz alta las siguientes oraciones.

- La brisa lleva el aroma dulce de la breva.
- El dulce hierve sobre las brasas.
- El olor abre al apetito de Gabriel.
- Cristóbal tiene un criadero de caballos.
- Rocinante es un caballo criollo de crin negra.
- El caballo tiene un cráneo y una crin larga y gruesa.
- El frijol es muy nutritivo.
- El frijol se cultiva en un clima frío y templado.
- La tribu indígena trabaja en el trapiche.
- El trapiche gira como un trompo.
- El café producido en Colombia es muy apreciado.
- Prudencio protege el café de la roya.
- El padre de Pedro tiene una droguería.
- La droguería queda a una cuadra de la escuela.
- El café es el principal producto colombiano.

Lea el siguiente texto.

Había una vez una cocinera que se llamaba Lucía. Siempre lucía zapatos con tacones colorados y cuando salía de paso taconeaba, y decía muy contenta: - ¡Oye! ¿Ves qué guapa soy?

Un día en que su amo salía de caza con un amigo, le dijo: Lucía, esta noche he invitado a mi amigo a comer en casa. Mata dos buenos pollos y prepáralos muy bien.

Lucía cogió una de sus bellas flores, se la colocó cerca a la sien y mientras habría la cerca del corral, pensaba si allí habría más de cien de estas magnificas aves.

2.3 COMPRENSIÓN DE DIAGRAMAS VISUALES CON SIGNOS CONVENCIONALES



Observe detenidamente cada una de las siguientes imágenes. ¿Cuál de estos atletas está corriendo a mayor velocidad?

 Ejemplo

El de la izquierda corre a mayor velocidad.



¿Cuál de estas dos trompetas está sonando con mayor fuerza?



¿Cuál de estos dos barcos está navegando en un mar más agitado?

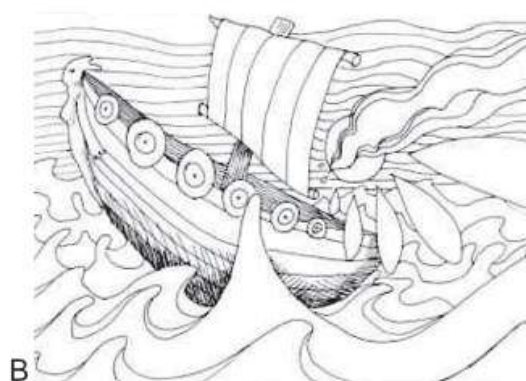
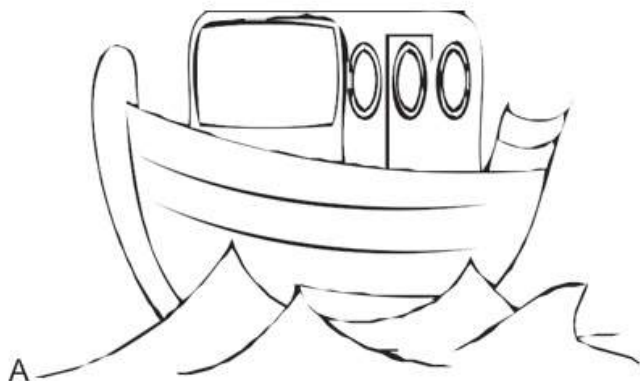

¿Cuál de las siguientes dos cajas cayó con más fuerza?

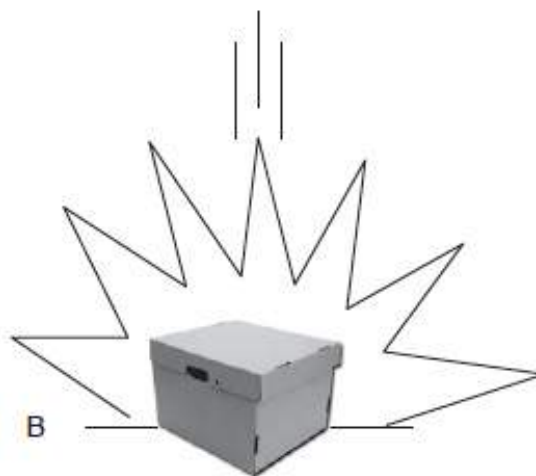
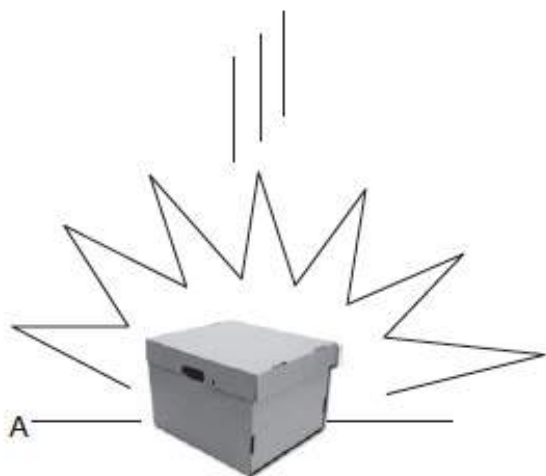

¿Cuál de los dos atletas está más cansado?



¿En qué están pensando estas personas?



¿Cómo se sienten las personas en las siguientes imágenes?



A

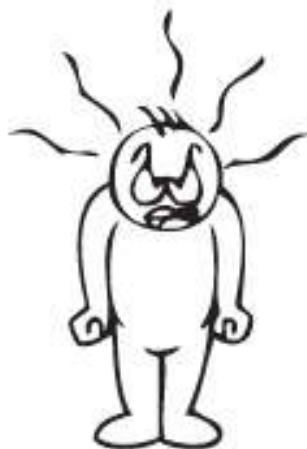

B



C



D



¿Qué están haciendo las personas en las siguientes imágenes?





EVALUACIÓN 2.3

Si se mueve la palanca de la derecha en la dirección que indica la flecha, ¿en qué dirección se moverá la palanca de la izquierda?. (A o B).

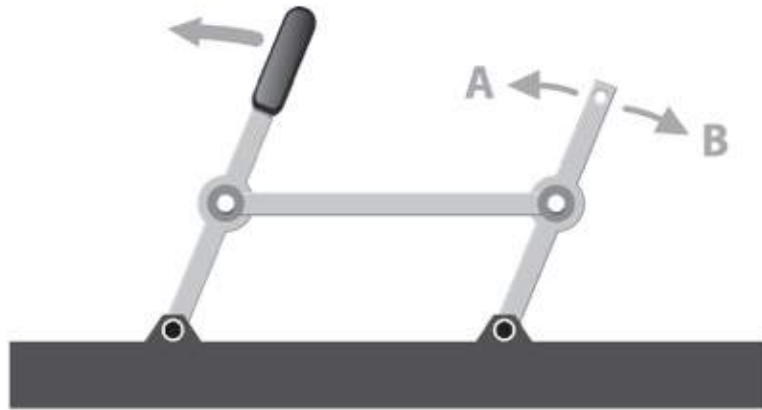

Si se mueve el engranaje de la derecha en la dirección que indica la flecha, ¿en qué dirección se moverá el engranaje de la izquierda?. (A o B).

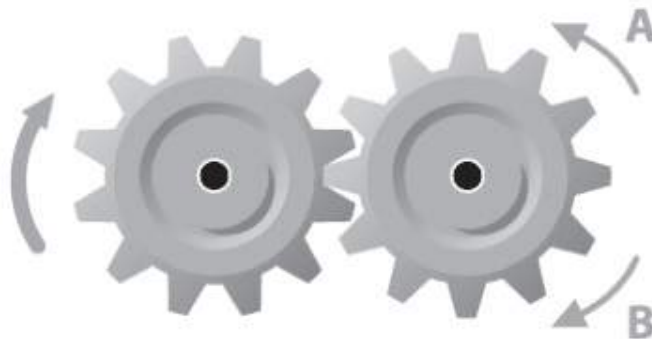

Si se mueve la palanca de la izquierda en la dirección que indica la flecha, ¿en qué dirección se moverá la palanca de la derecha? (A o B).

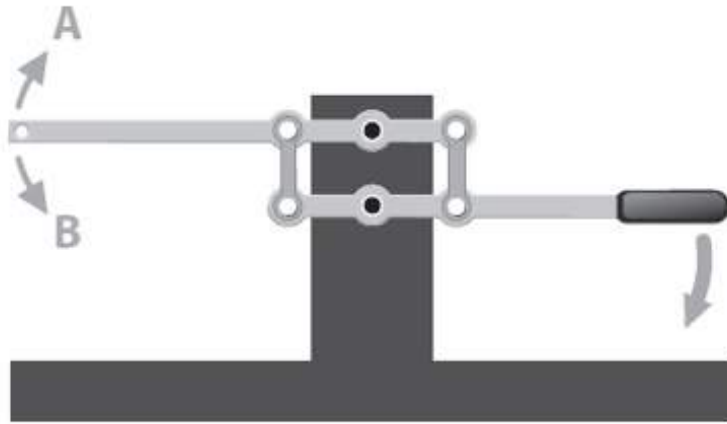

Si se mueve el engranaje de la derecha en la dirección que indica la flecha, ¿en qué dirección se moverá el engranaje de la izquierda? (A o B).

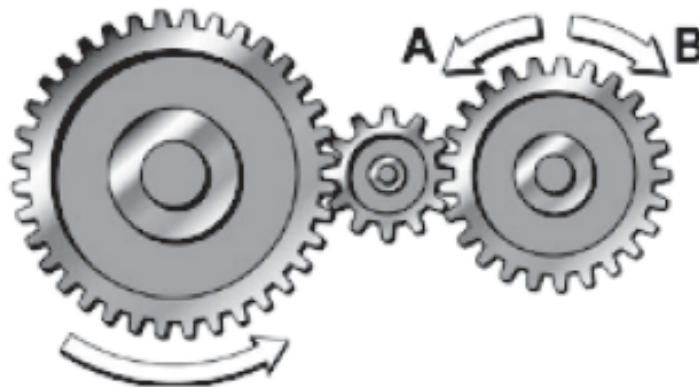

Si se mueve la polea de la derecha en la dirección que indica la flecha, ¿en qué dirección se moverá la polea de la izquierda?. (A o B).

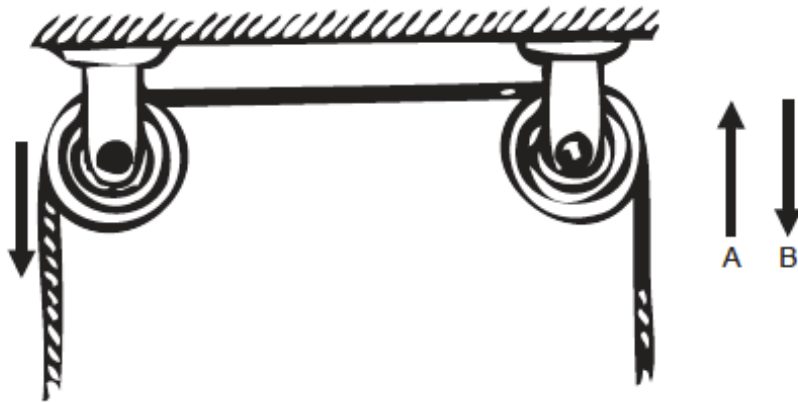

Si se mueve la polea de arriba en la dirección que indica la flecha, ¿en qué dirección se moverá el engranaje de la izquierda?. (A o B).

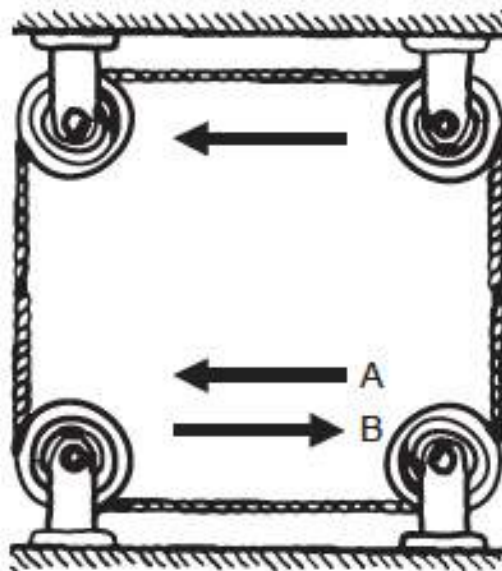

Si el engranaje pequeño se mueve donde indica la flecha, ¿hacia dónde se moverá el engranaje más grande?. ¿En la dirección A o en la dirección B?

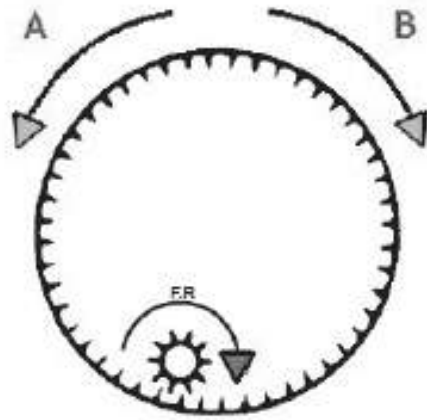

Si el engranaje X se mueve donde indica la flecha, ¿hacia dónde se moverá el engranaje Y? Dibuje la flecha correspondiente al engranaje Y.

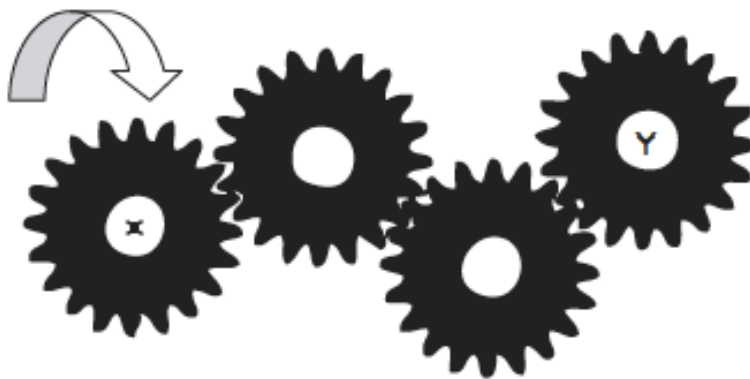

Si el engranaje X se mueve donde indica la flecha, ¿hacia dónde se moverá el engranaje Y? Dibuje la flecha correspondiente al engranaje Y.



Si el engranaje X se mueve donde indica la flecha, ¿en qué dirección se moverá el engranaje Y? Dibuje la flecha correspondiente al engranaje Y.

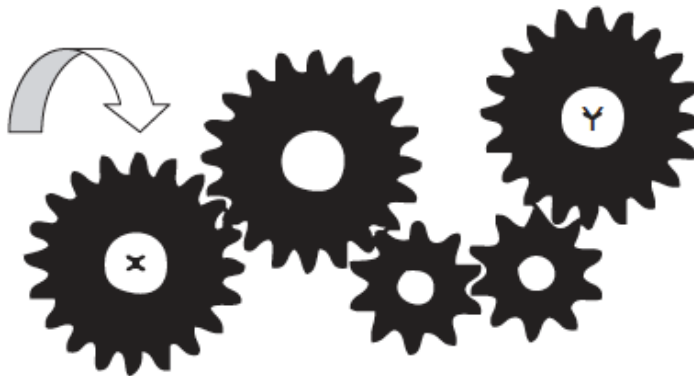

Si la barra Y se mueve donde indica la flecha, ¿en qué dirección se moverá la barra X? Dibuje la flecha correspondiente a la barra X.

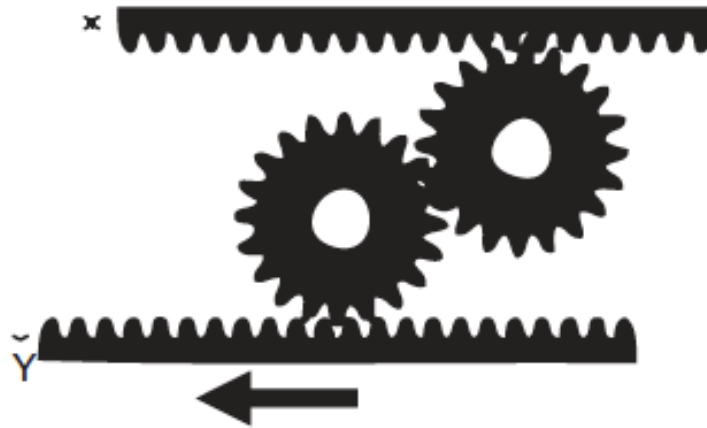

Si la barra X se mueve donde indica la flecha, ¿en qué dirección se moverá la barra Y? Dibuje la flecha correspondiente a la barra Y.

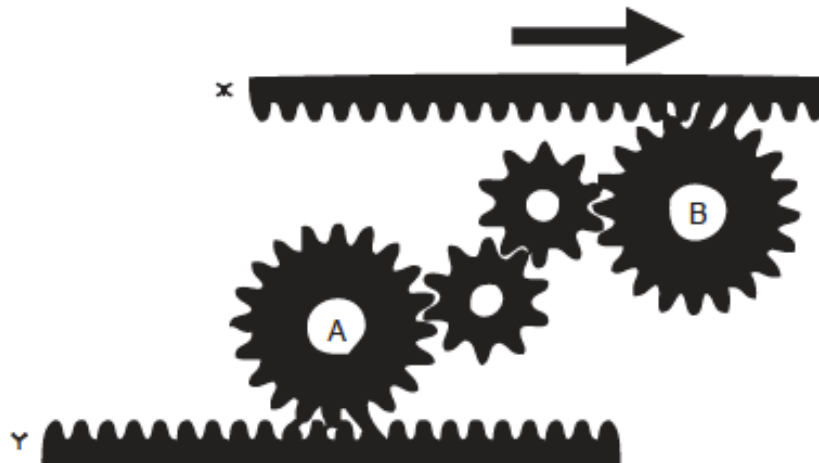

2.4 ANÁLISIS DE RELACIONES DE POSICIÓN



¿Es posible girar la figura de la izquierda hasta hacerla coincidir con la de la derecha? ¿Hacia dónde habría que girarla para que coincidan?

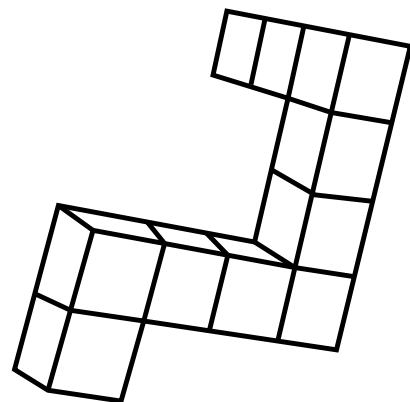
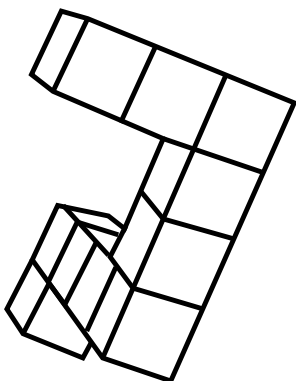
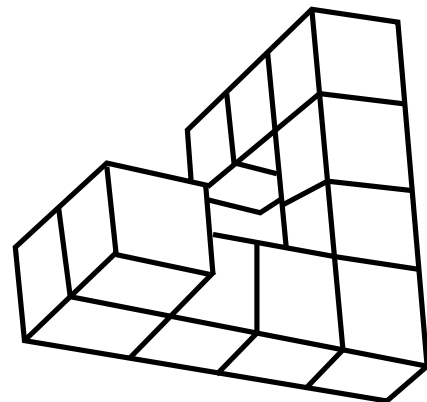
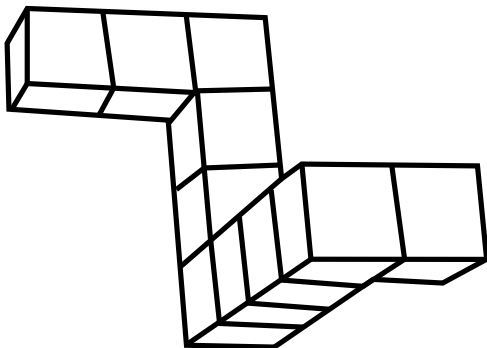
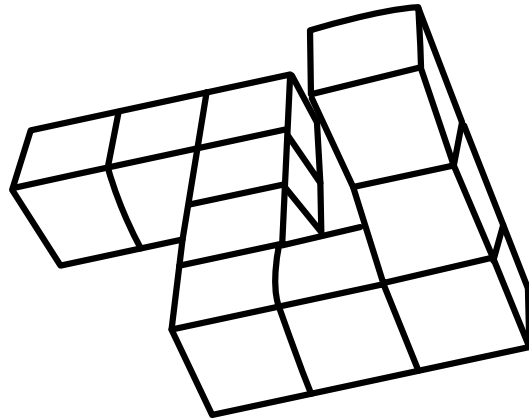
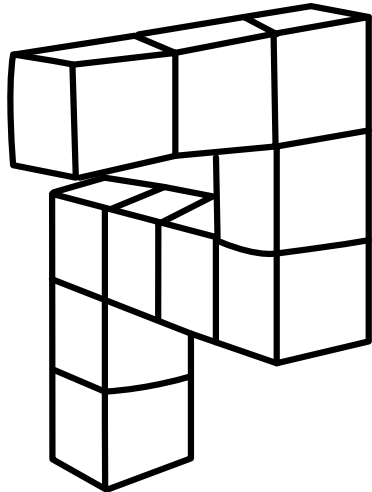

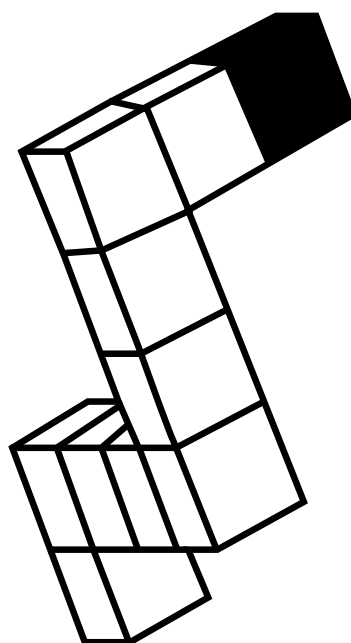
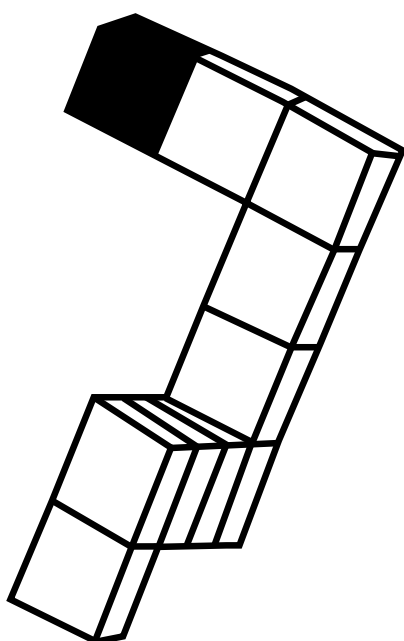
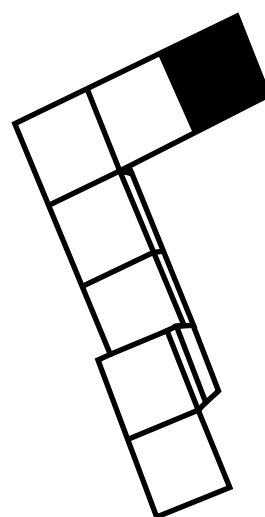
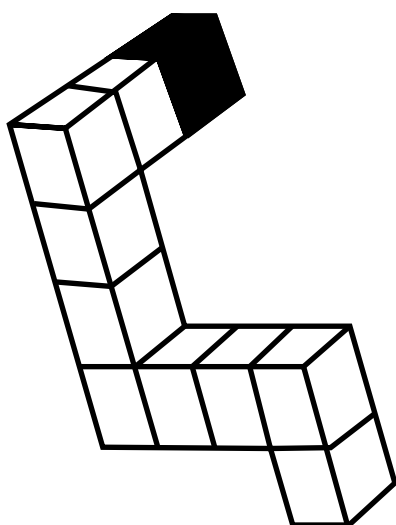
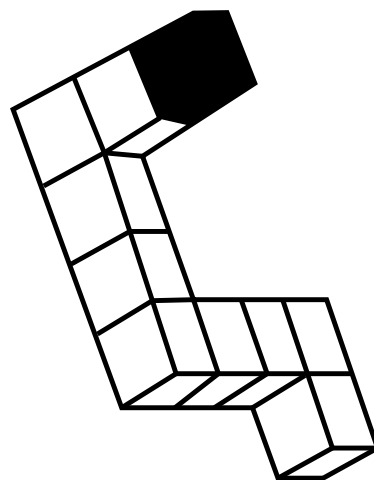
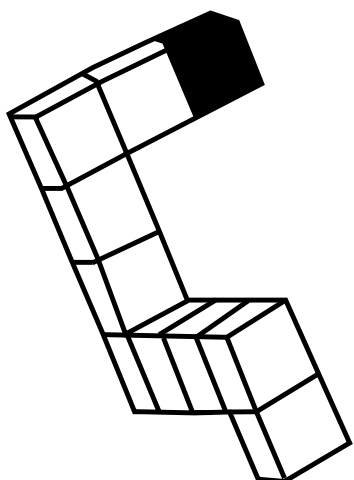

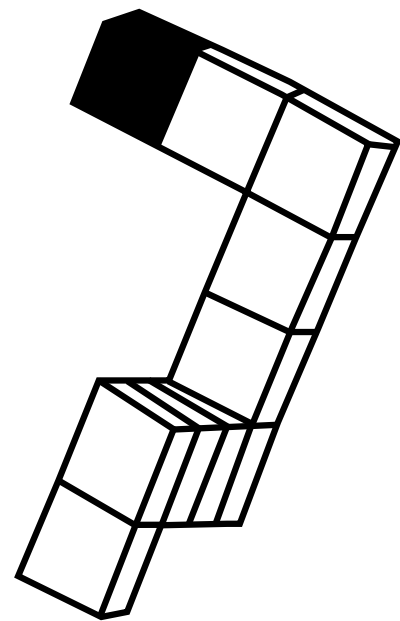
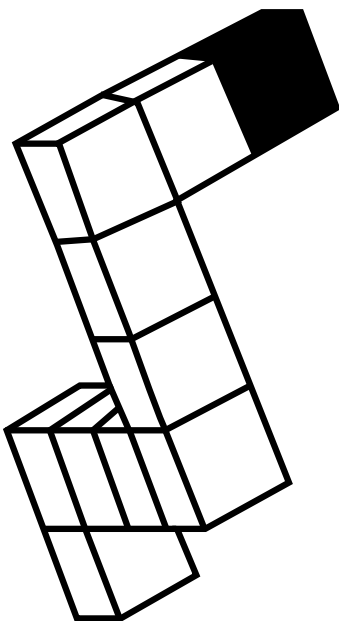
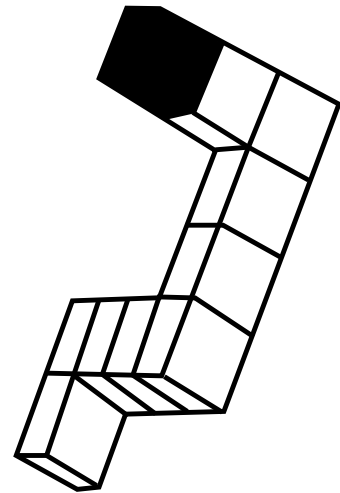
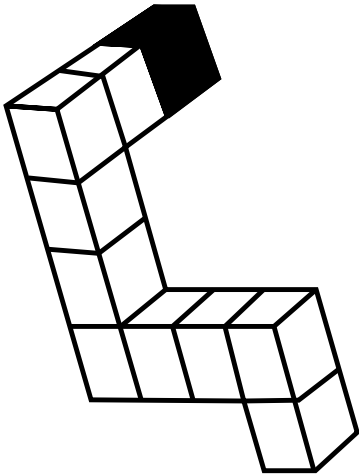
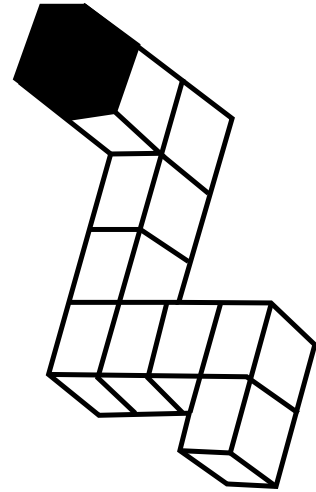
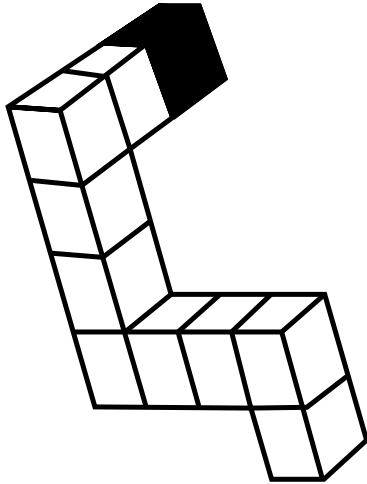

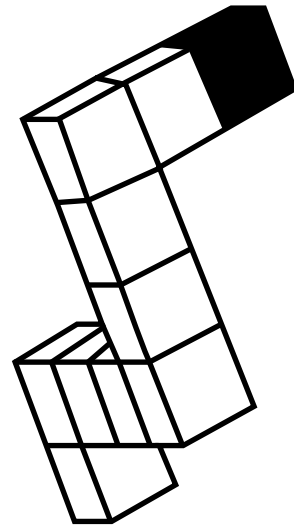
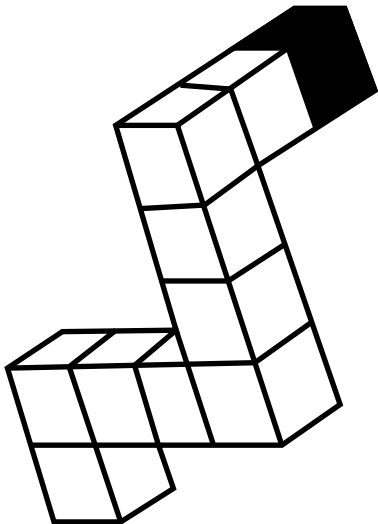
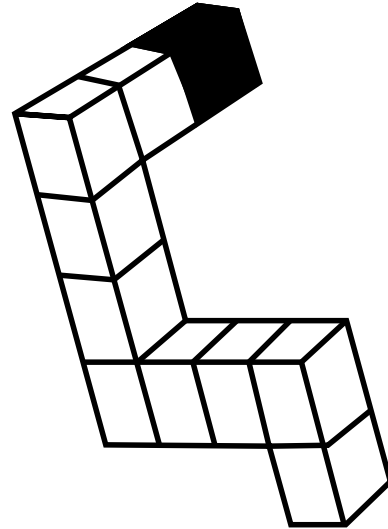
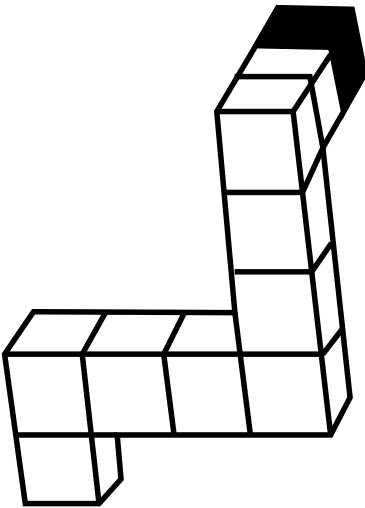
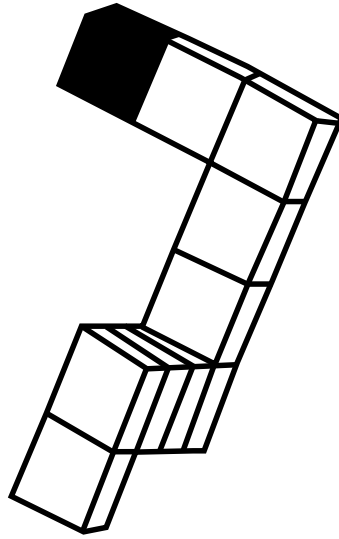
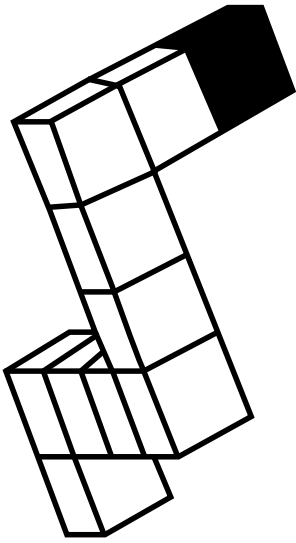

Observe la maqueta de estas tres montañas.

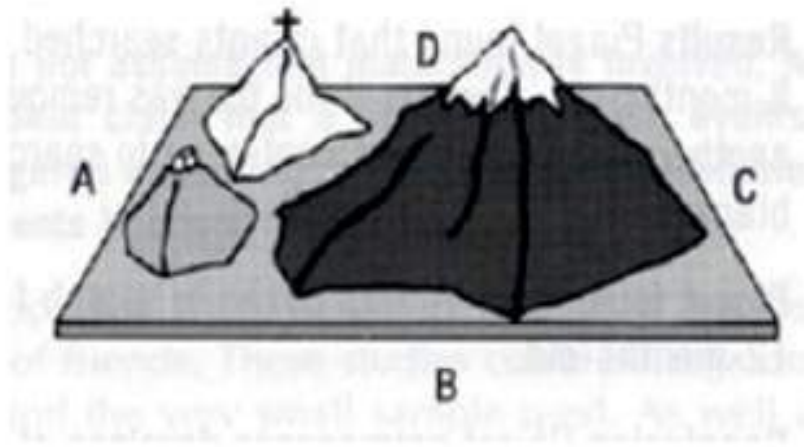

Ahora imagine que usted no está en frente del punto B, sino en frente del punto A. Dibuje las montañas tal y como se verían desde allí.

Dibuje las montañas como se verían desde el punto D.

Dibuje las montañas como se verían desde el punto C.

Lea los siguientes enunciados y responda la pregunta.



El tenedor está a la derecha del cuchillo.
El cuchillo está a la derecha del plato.
¿El plato está a la izquierda o a la derecha del tenedor?

Respuesta: El tenedor está a la derecha del plato.

La cuchara está a la izquierda del pocillo.
El pocillo está a la izquierda de la olleta.
¿La cuchara está a la izquierda o a la derecha de la olleta?

El cuchillo está a la izquierda del tenedor.
El plato está a la derecha del tenedor.
¿El plato está a la izquierda o a la derecha del cuchillo?

El zapato está debajo de la mesa.
El televisor está encima de la mesa.
¿El televisor está encima o debajo del zapato?

Realice estos ejercicios junto con su tutor.

El tajalápiz está delante del borrador.
El borrador está delante de la escuadra.
El lápiz está detrás de la escuadra.
¿Cómo podría un dibujo ayudar a resolver la tarea?

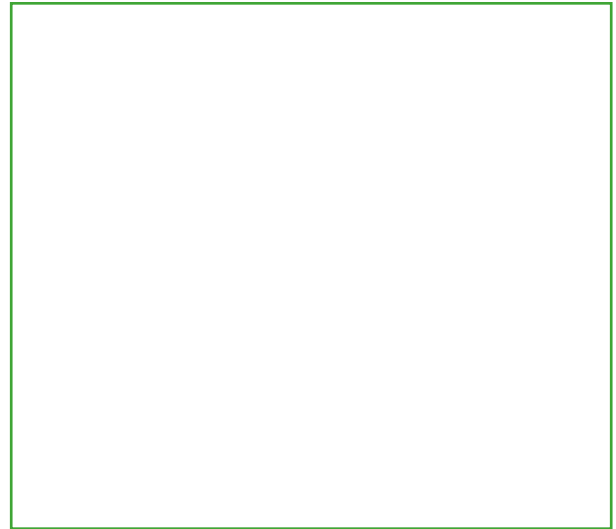

El florero está a la derecha de la matera.
La matera está a la derecha del acuario.
El mantel está a la izquierda del acuario.
¿El florero está a la derecha o a la izquierda del mantel?

El azadón está a la derecha de la pala.
La pala está a la izquierda de la pica.
¿El azadón está a la derecha o a la izquierda de la pica? ¿O no se puede saber?

El vaso está delante de la botella.
La botella está detrás del salero.
El salero está detrás del vaso.
El cuchillo está a la izquierda de la botella.
El vaso está a la izquierda del tenedor.
¿El cuchillo está a la derecha o a la izquierda del tenedor?

El radio está a la izquierda del DVD.
 El celular está delante del computador.
 El DVD está detrás del computador.
 El televisor está a la derecha del celular.
 ¿El televisor está a la derecha o a la izquierda del radio? ¿El radio está delante o detrás del televisor?

El pantalón está a la derecha de la chaqueta.
 El suéter está a la derecha del pantalón.
 La camisa está en frente del suéter.
 La corbata está en frente del pantalón.
 ¿La corbata está a la izquierda o a la derecha de la camisa?

El martillo está a la derecha del destornillador.
 El nivelador está a la izquierda del martillo.
 El alicate está en frente del nivelador.
 El metro está en frente del destornillador.
 ¿El alicate está a la derecha o a la izquierda del metro? ¿O no se puede saber?



EVALUACIÓN 2.4

Observe la siguiente imagen.

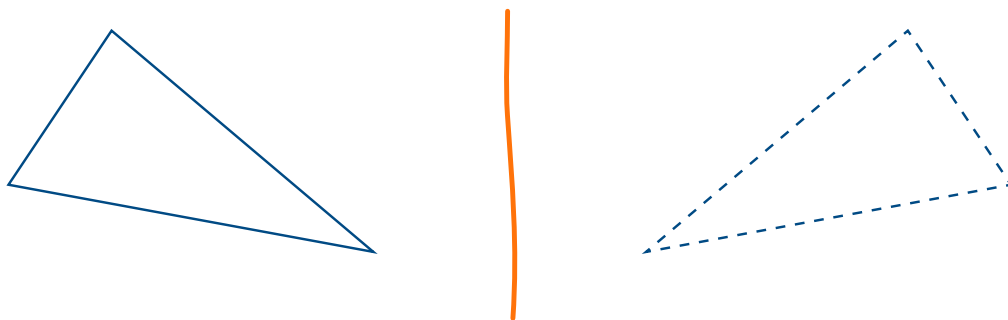

Imagine que la línea central representa un espejo. En el lado izquierdo está un objeto y en el derecho estará su reflejo. Dibuje a la derecha el objeto tal y como se vería el objeto al otro lado del espejo.

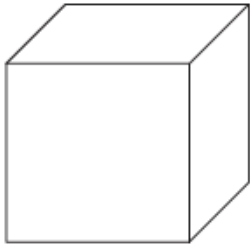
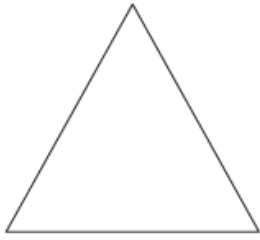

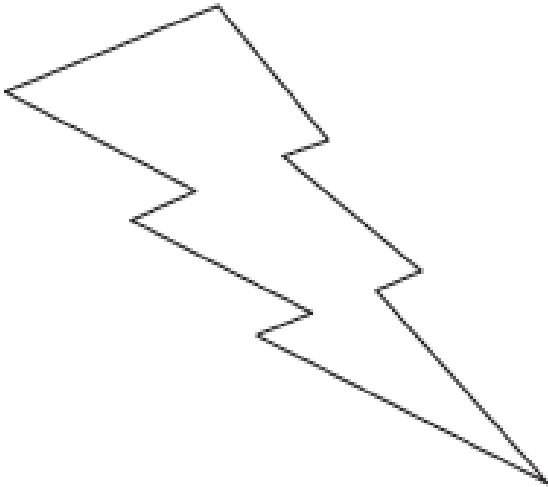
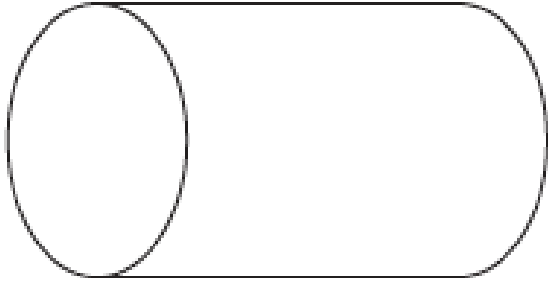

P

d

N

R

g

b

Descubra la palabra oculta escribiendo cómo se vería del otro lado del espejo.

gag

qidi

prq

sqip

dnεzo

bεq!qo

Observe el siguiente mapa o plano de calles y responda las preguntas.



Pedro quiere ir del mercado hasta la barbería. Con ese objetivo, avanza una cuadra a la derecha por la Calle Real; luego, una cuadra hacia arriba por la avenida 20 de julio y una a la derecha por la Calle de la Libertad. Finalmente, avanza dos cuadras hacia abajo por la Avenida Fundadores. ¿Podía haber utilizado un camino más corto?. ¿Cuál? Describalo utilizando únicamente las palabras "derecha", "izquierda", "arriba", "abajo", el número de cuadras y los nombres de las vías.

María está en la sastrería y quiere ir a la estación de policía. Identifique 3 rutas que podría usar.

Juan desea ir desde la Barbería al Bar, sin pasar por el Hotel. ¿Cuál sería la ruta más corta?

Carlos necesita ir de la Ferretería a la Sastrería sin pasar por la Registraduría. ¿Qué ruta podría utilizar?

En cada uno de los siguientes pares de recorridos, ¿cuál el más largo?. ¿Cuáles son iguales?

- Iglesia - Lavandería o Sastrería - Lavandería _____
- Bar - Barbería o Ferretería - Joyería _____
- Sastrería - Ferretería o Barbería - Bar _____

Utilizando únicamente las palabras "derecha", "izquierda", "arriba", "abajo", el número de cuadras y el nombre de las calles y avenidas, describa el recorrido que debe hacer una persona para llegar desde:

- La Cafetería hasta la Ferretería _____
- El Mercado hasta la Estación de Policía _____
- La Zapatería hasta la Barbería _____

2.5 ANÁLISIS DE CONGRUENCIA ENTRE FIGURAS



Escoja el modelo que encaja con la rueda, la cual gira de izquierda a derecha (también puede entenderse como una llave y una cerradura de caja fuerte).



Ejemplo

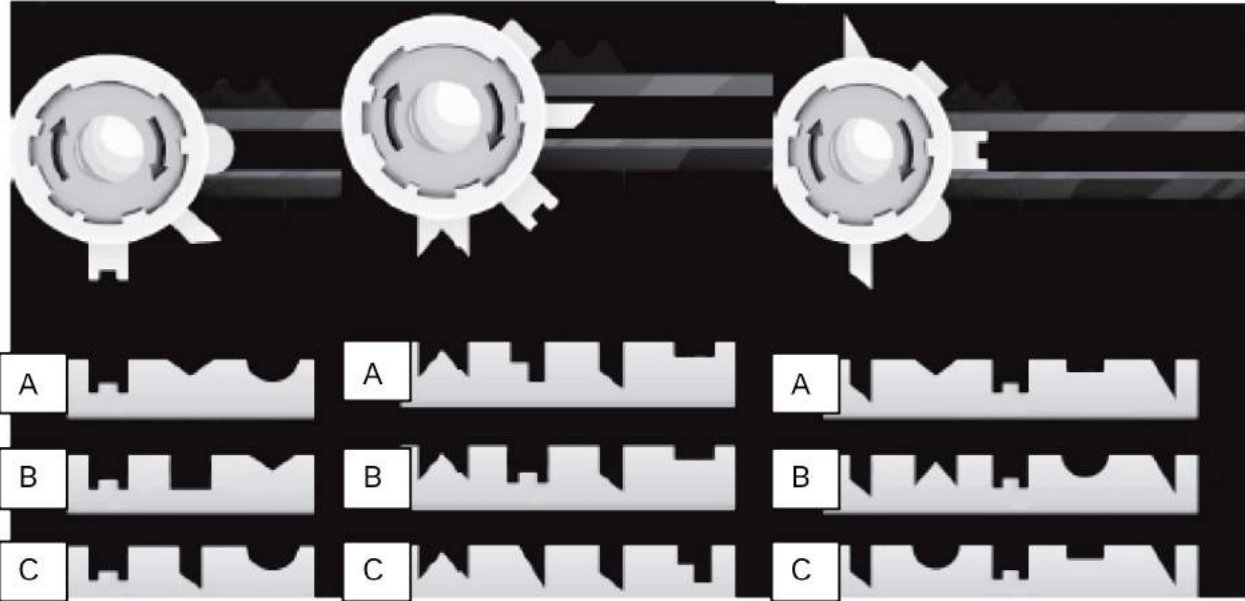

Respuesta: La respuesta correcta es C.

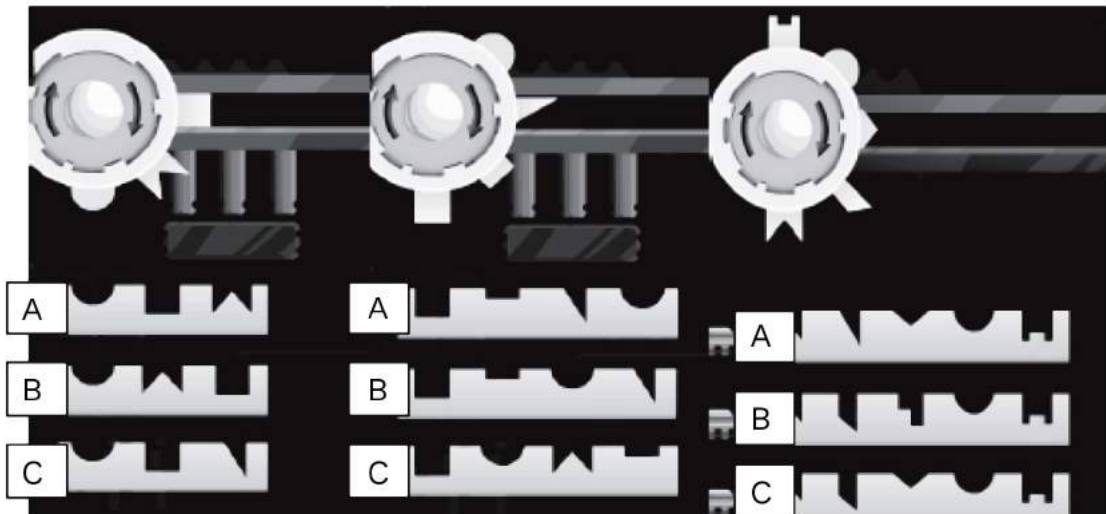

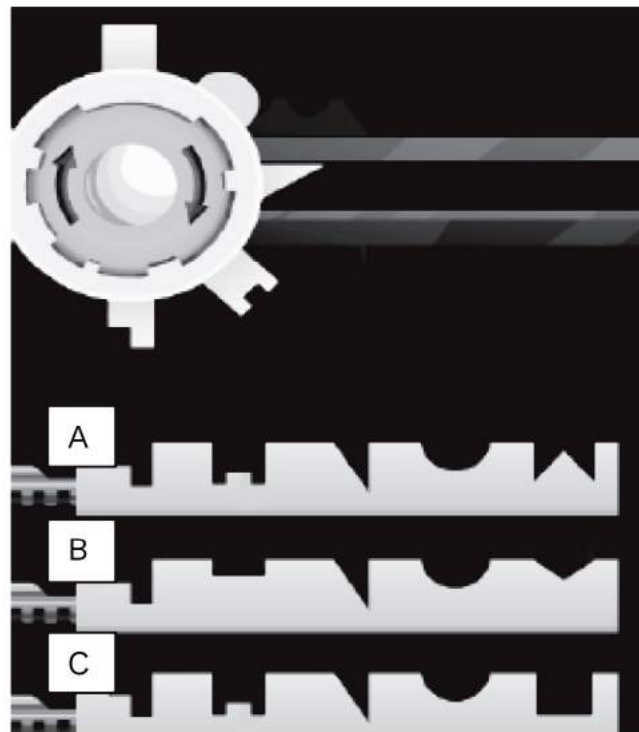
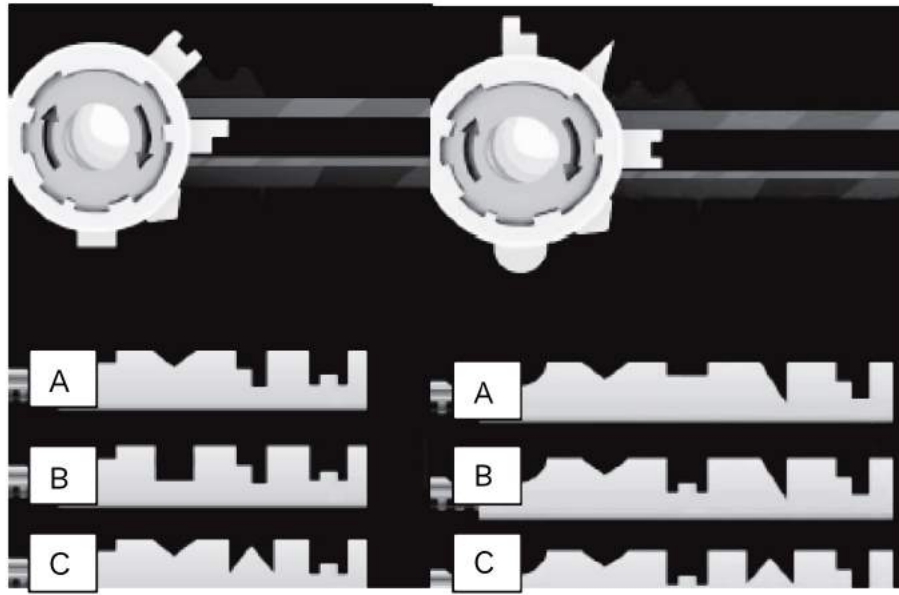

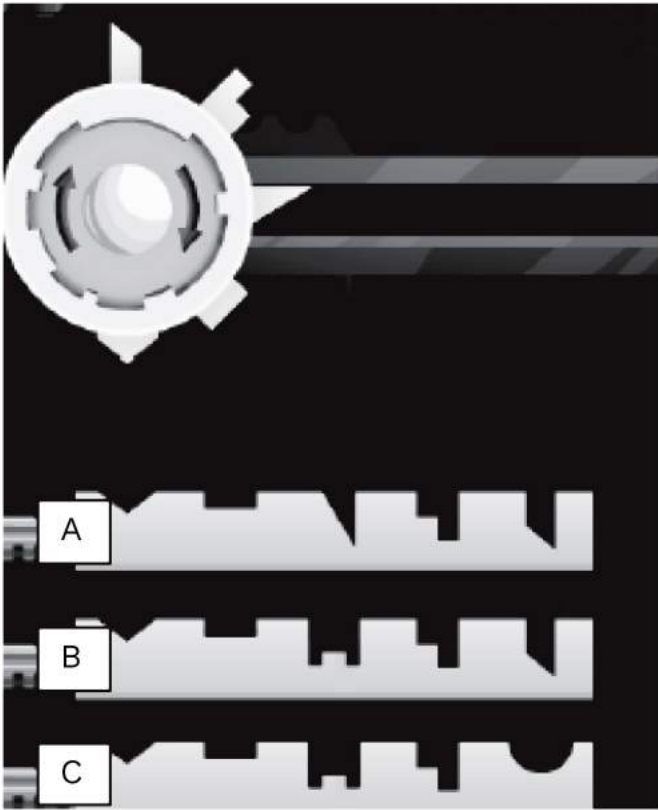

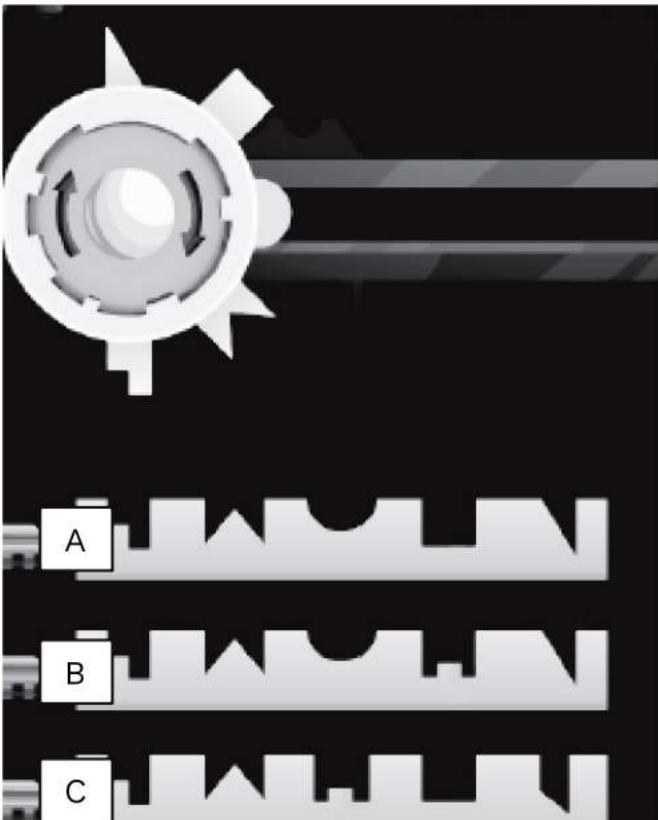

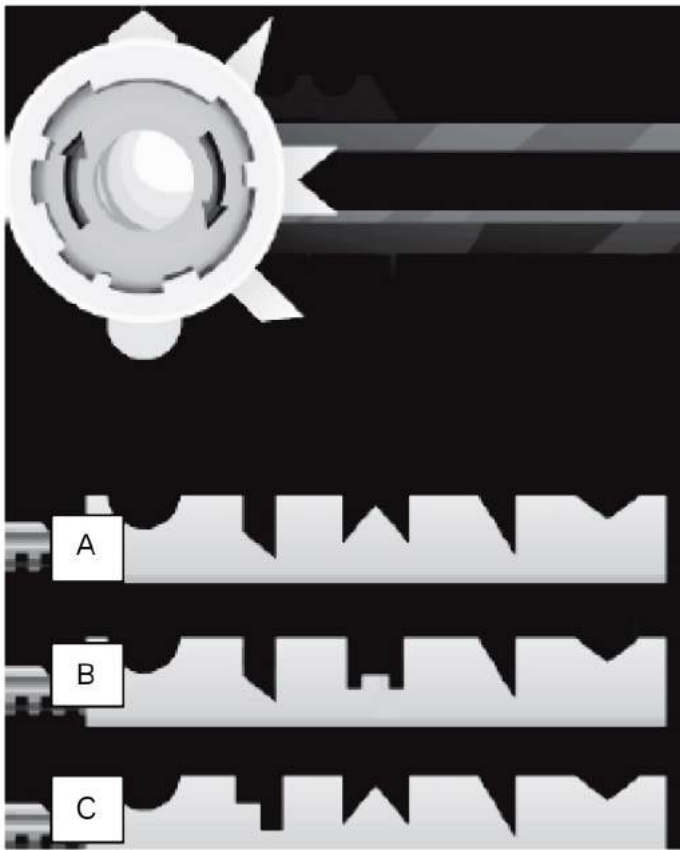

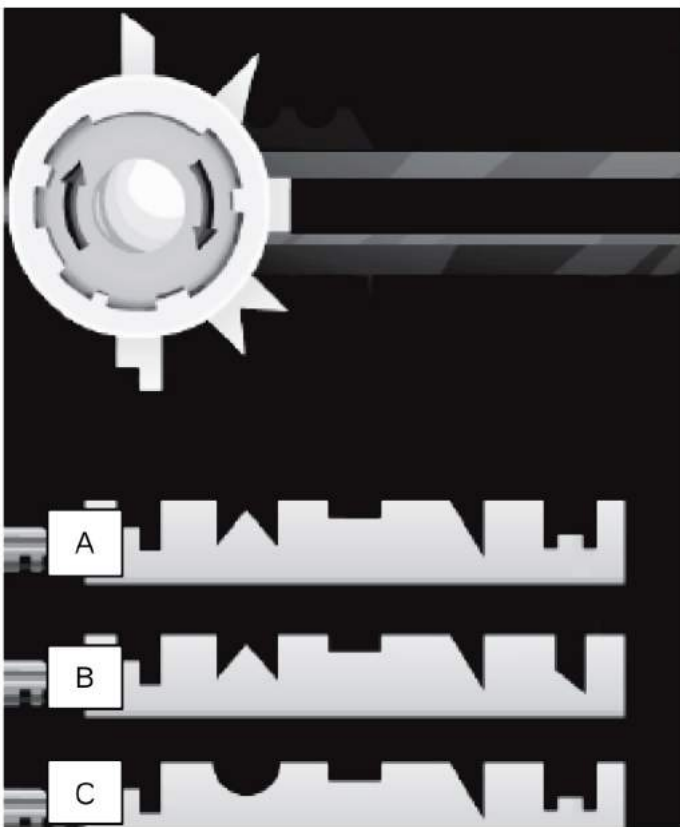

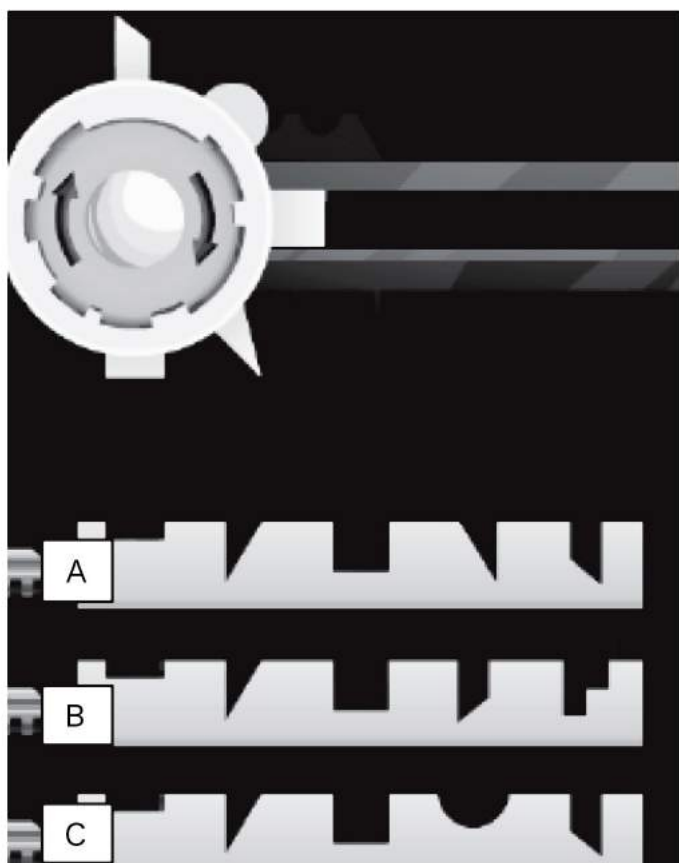

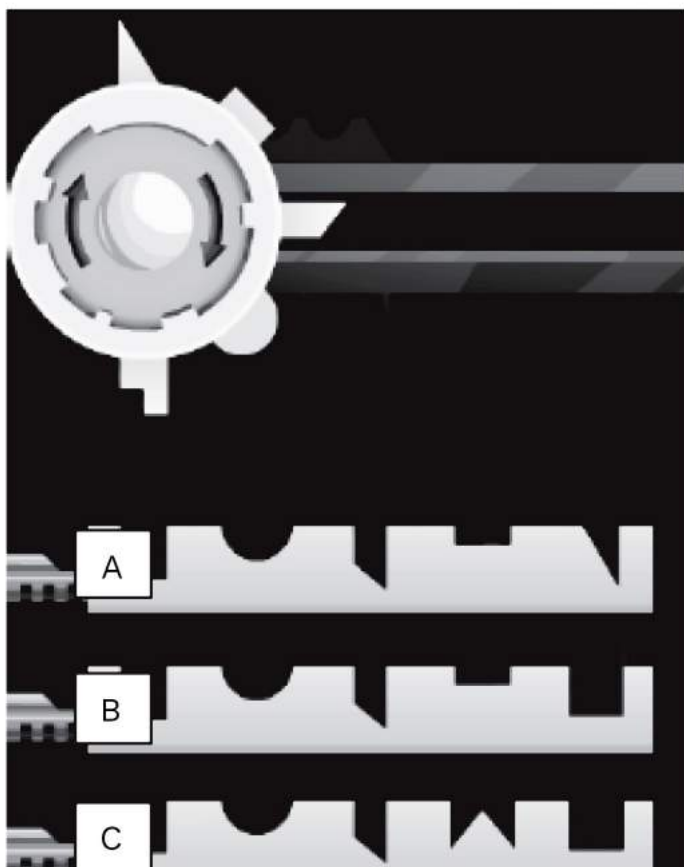

2.6 IDENTIFICACIÓN DE ESCALAS Y PERSPECTIVA



Observe el siguiente diagrama:

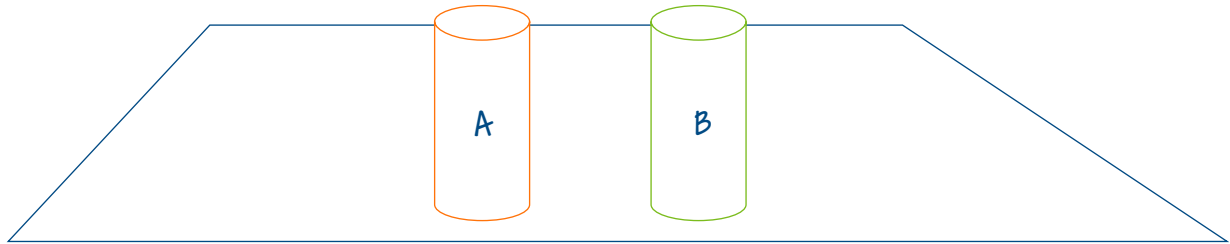

Si los dos cilindros tienen el mismo tamaño y una persona mueve el cilindro A hacia el fondo de la mesa. ¿Cómo se verá desde el frente?. ¿El cilindro A con respecto al cilindro B?. ¿Del mismo tamaño, más grande o más pequeño que el cilindro B?. Dibuje cómo se vería desde el frente y cómo se vería desde atrás.

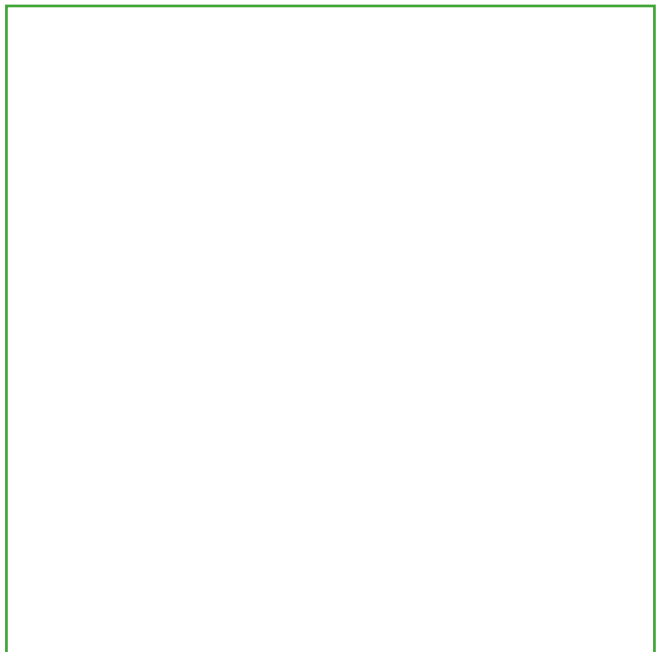
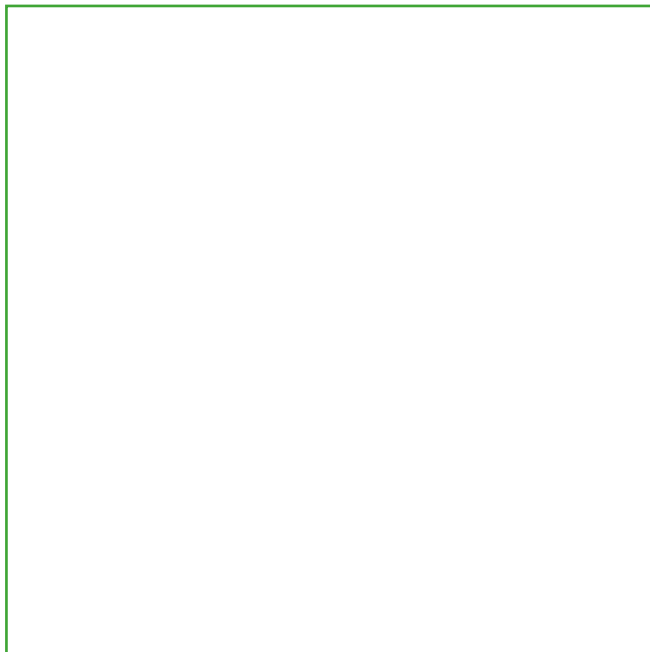

Ejercicio para ser realizado junto con su tutor.

Observe ahora la siguiente imagen.

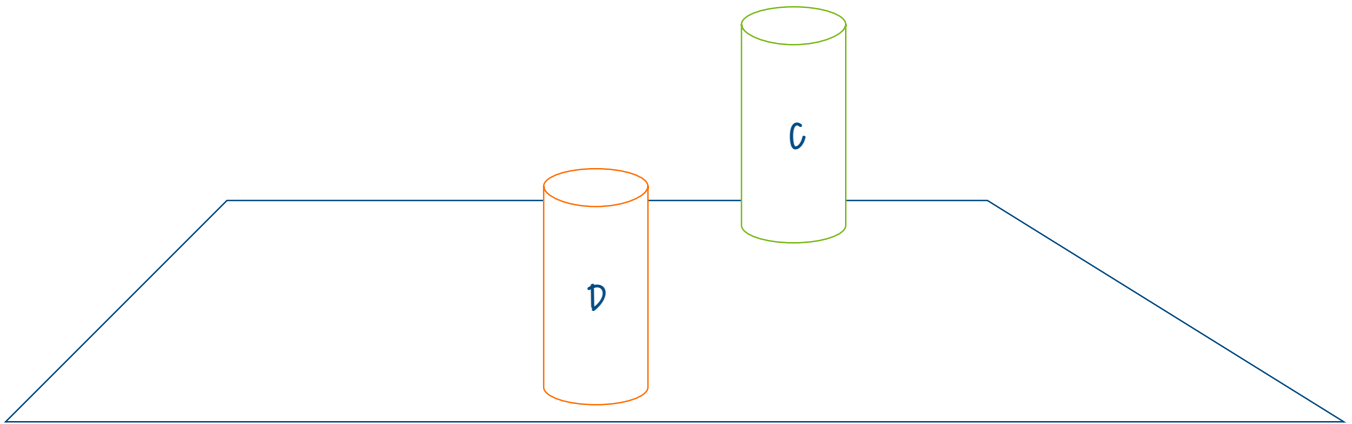

¿Cuál de los dos recipientes es el más grande?

Ahora tome una regla y mida la longitud de ambos objetos en la imagen. Si ambos tienen la misma longitud, ¿cómo se sabe que el recipiente C es más grande?

Observe la siguiente imagen.

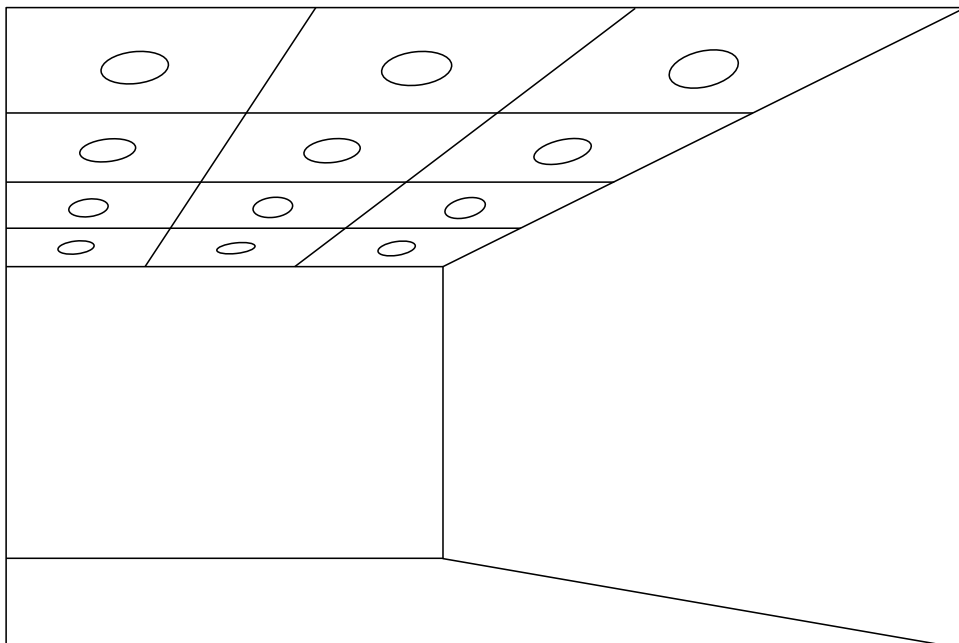

La imagen representa el cielo raso de un salón. ¿Son más grandes las luces (círculos) de adelante o los del fondo de la sala? ¿Pueden ser todos del mismo tamaño, aunque los de atrás se vean más pequeños?

Observe la siguiente imagen y responda las preguntas.

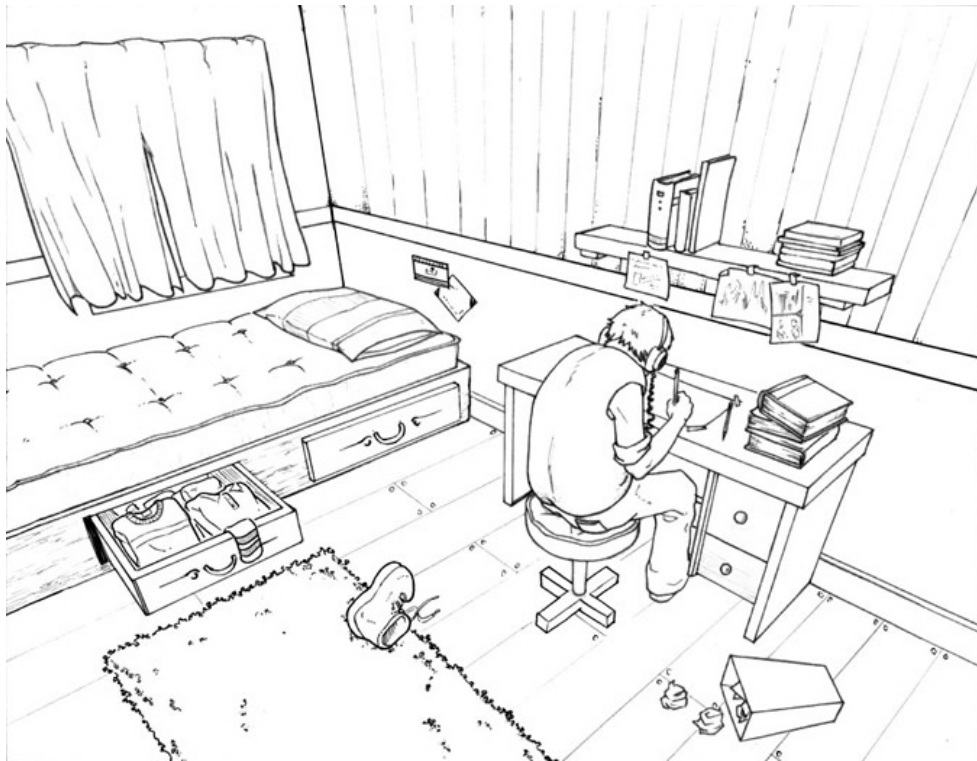

Imagine que esta es una fotografía. ¿Qué objeto es el que está más lejos de quien tomó la fotografía?

¿Qué objeto está más cerca del fotógrafo? _____

¿La almohada o la persona sentada? _____

¿La caneca de basura o el cajón de la ropa? _____

¿El escritorio o la cama? _____

¿La repisa con los libros o la persona sentada? _____

Observe la siguiente imagen y responda las preguntas.

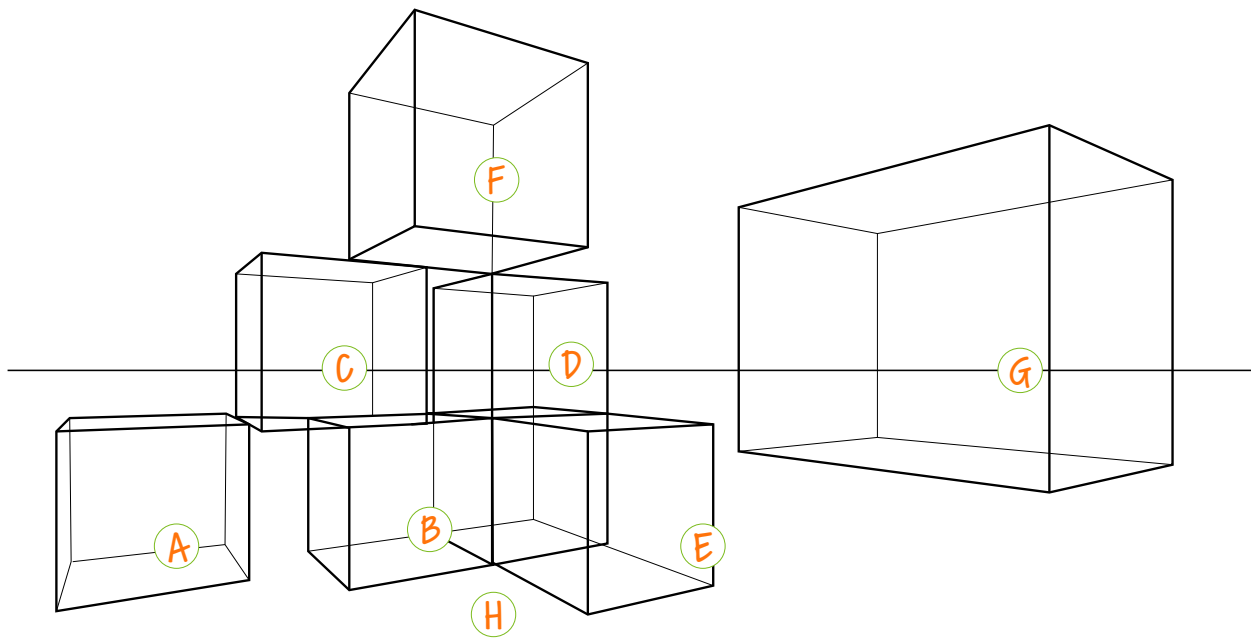

Imagine que esta es una fotografía. ¿Cuál caja está más cerca del fotógrafo, la G o la E?

¿La caja C o la caja E? _____

¿La caja G o la caja H? _____

El dibujo de la izquierda es una representación de la salida del sol. A la derecha se muestran vistas desde arriba de la sombra que proyecta el poste en el suelo. Cada una con un número correspondiente. ¿Cuál es la secuencia correcta de las sombras que el poste proyecta sobre el suelo durante el recorrido mostrado?

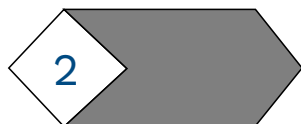
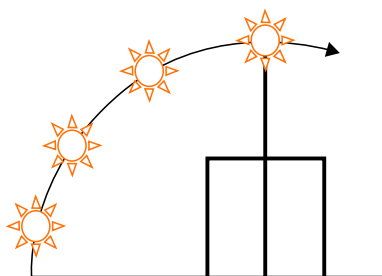

Observe detenidamente el dibujo que está dentro de la cuadrícula izquierda y trate de reproducirlo a escala dentro de la cuadrícula derecha.

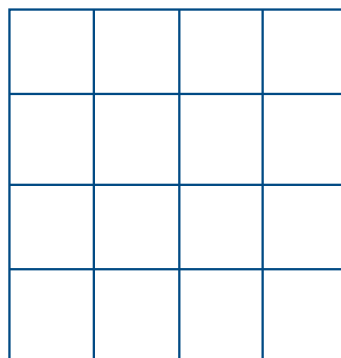
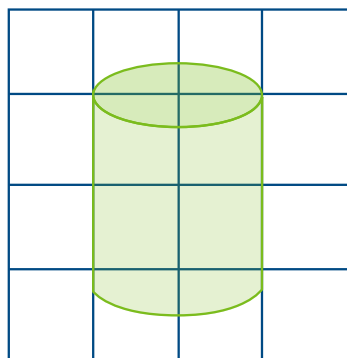
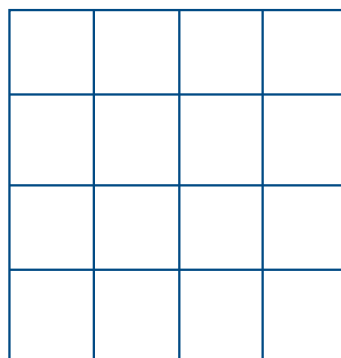
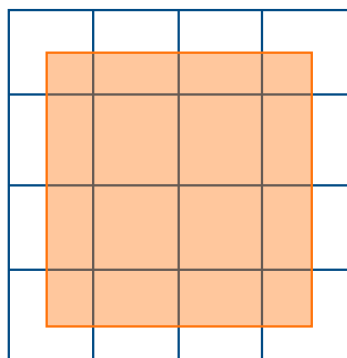
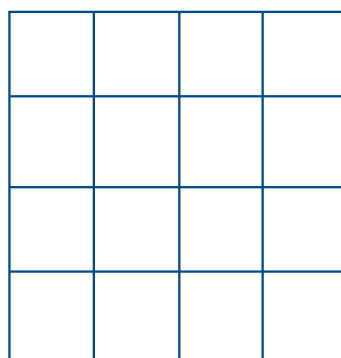
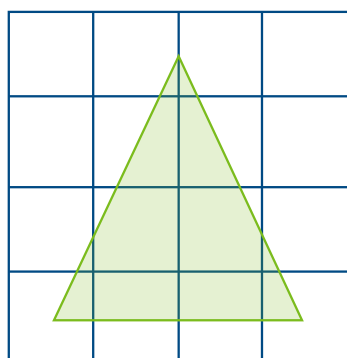

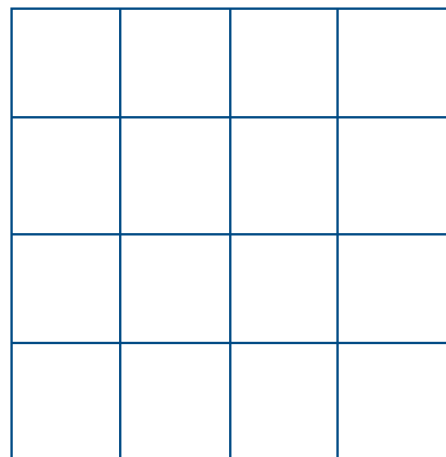
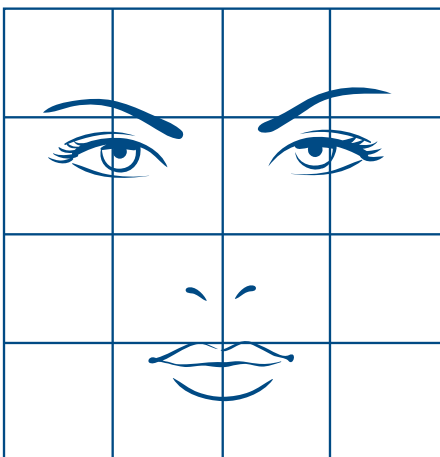
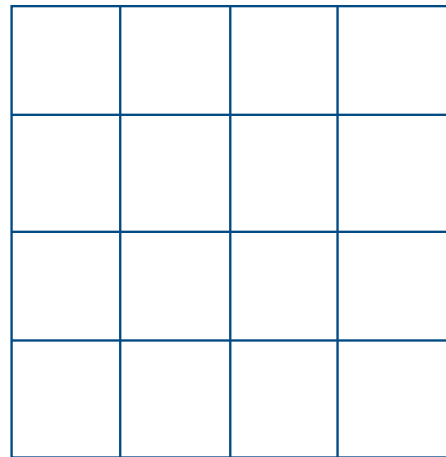
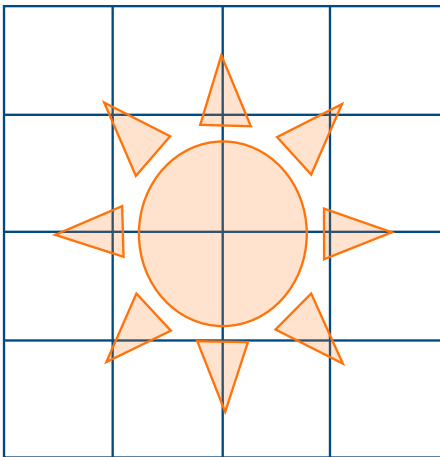
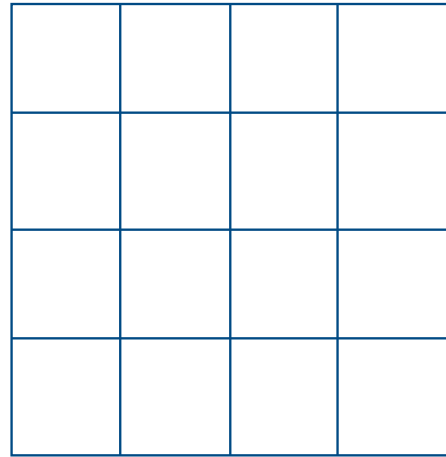
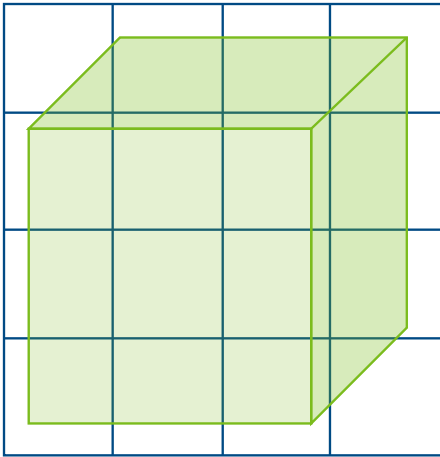

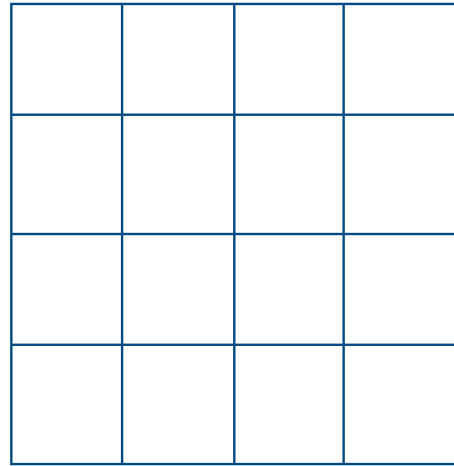
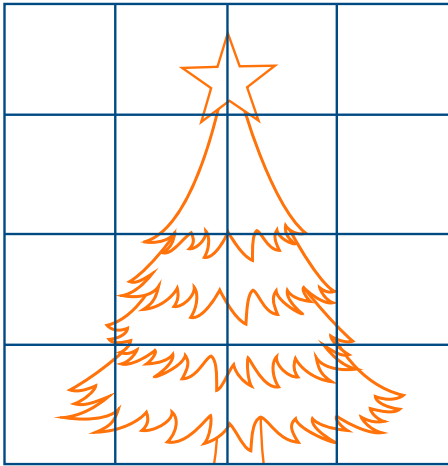

EVALUACIÓN

Observe con atención la siguiente imagen e identifique al menos tres errores que tienen que ver con la profundidad y la distancia que debe haber entre los objetos que aparecen en ella (por ejemplo, las ovejas que aparecen en la esquina inferior izquierda son más grandes mientras más lejos están, aunque en la realidad todas son del mismo tamaño).



Siguiente hoja...



Whoever makes a DESIGN without the Knowledge of PERSPECTIVE will be liable to such Absurdities as are shown in this Frontispiece.

Algunas de las siguientes piezas pueden fabricarse y otras no, debido a que su dibujo tiene errores. Identifique cuáles se pueden fabricar y cuáles no. En caso de que la figura sea imposible de fabricar, trate de describir en palabras en qué consiste el error en el dibujo.

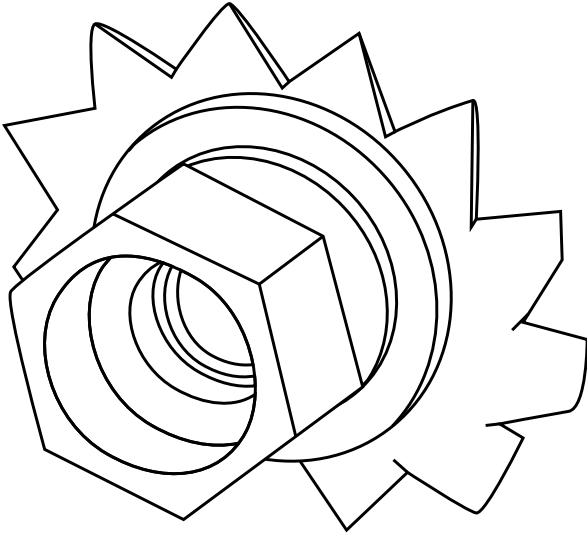

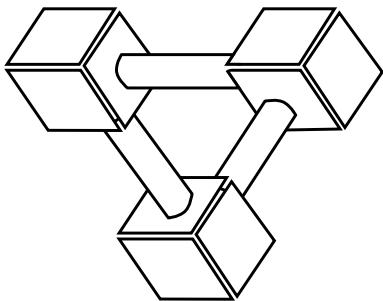

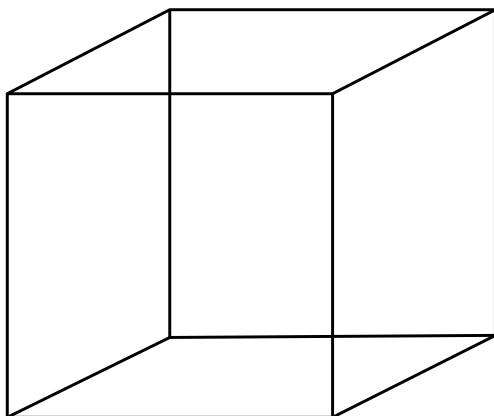

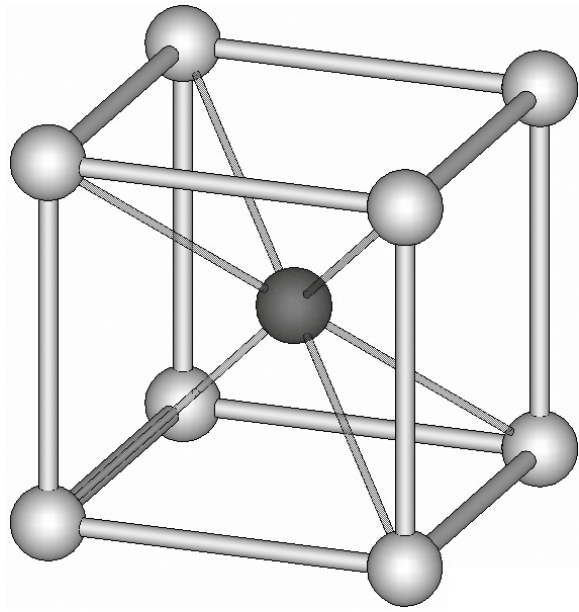

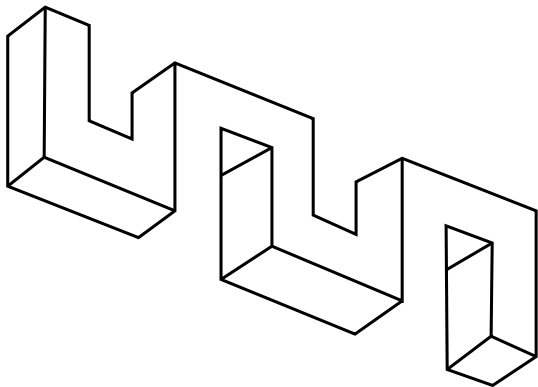

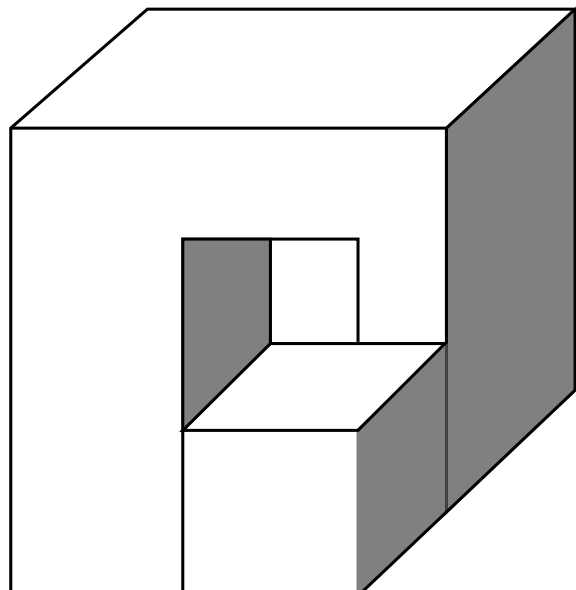

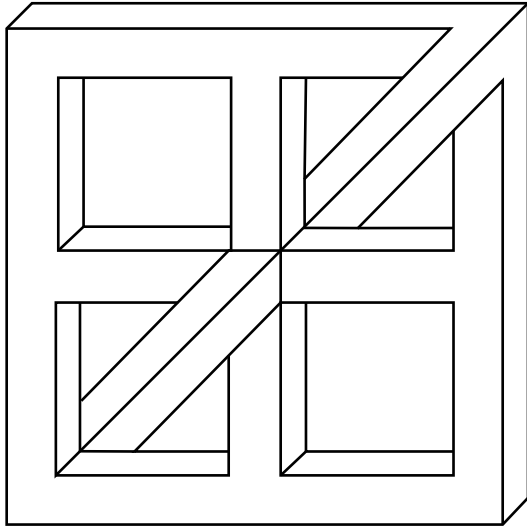

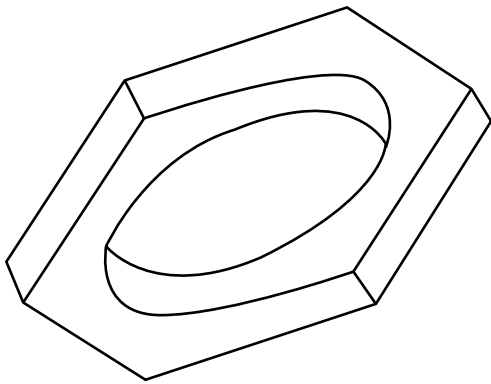

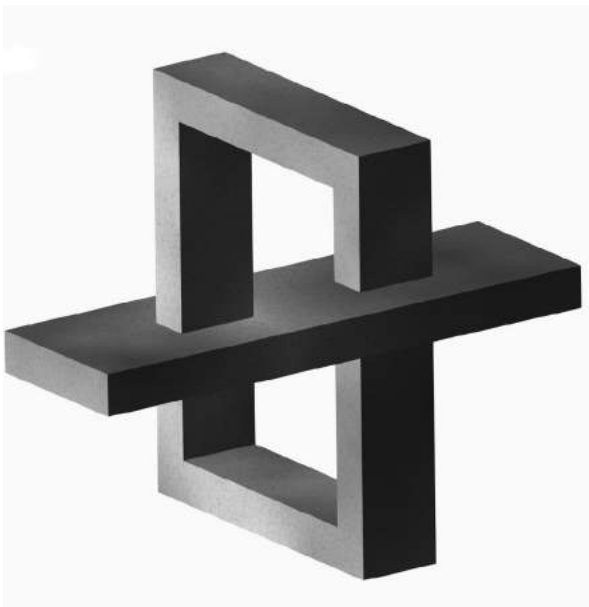



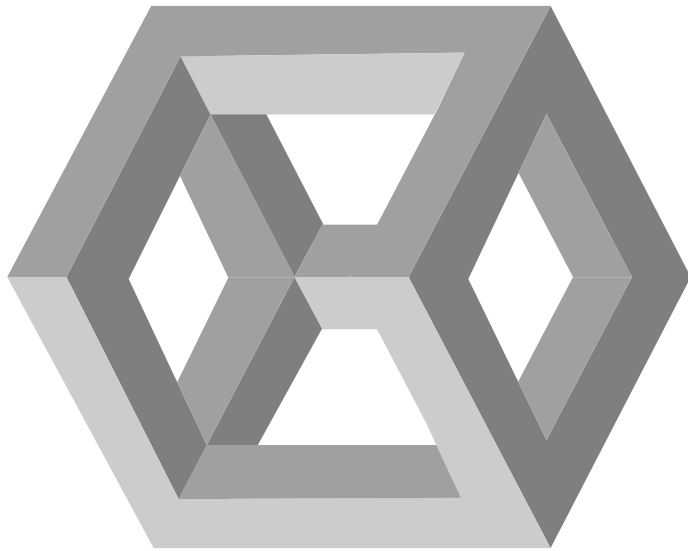

Tejiendo Saberes

