

MODELO EDUCATIVO FLEXIBLE P A C E S

RECUERDOS A VUELO DE PÁJARO

Travesía 1

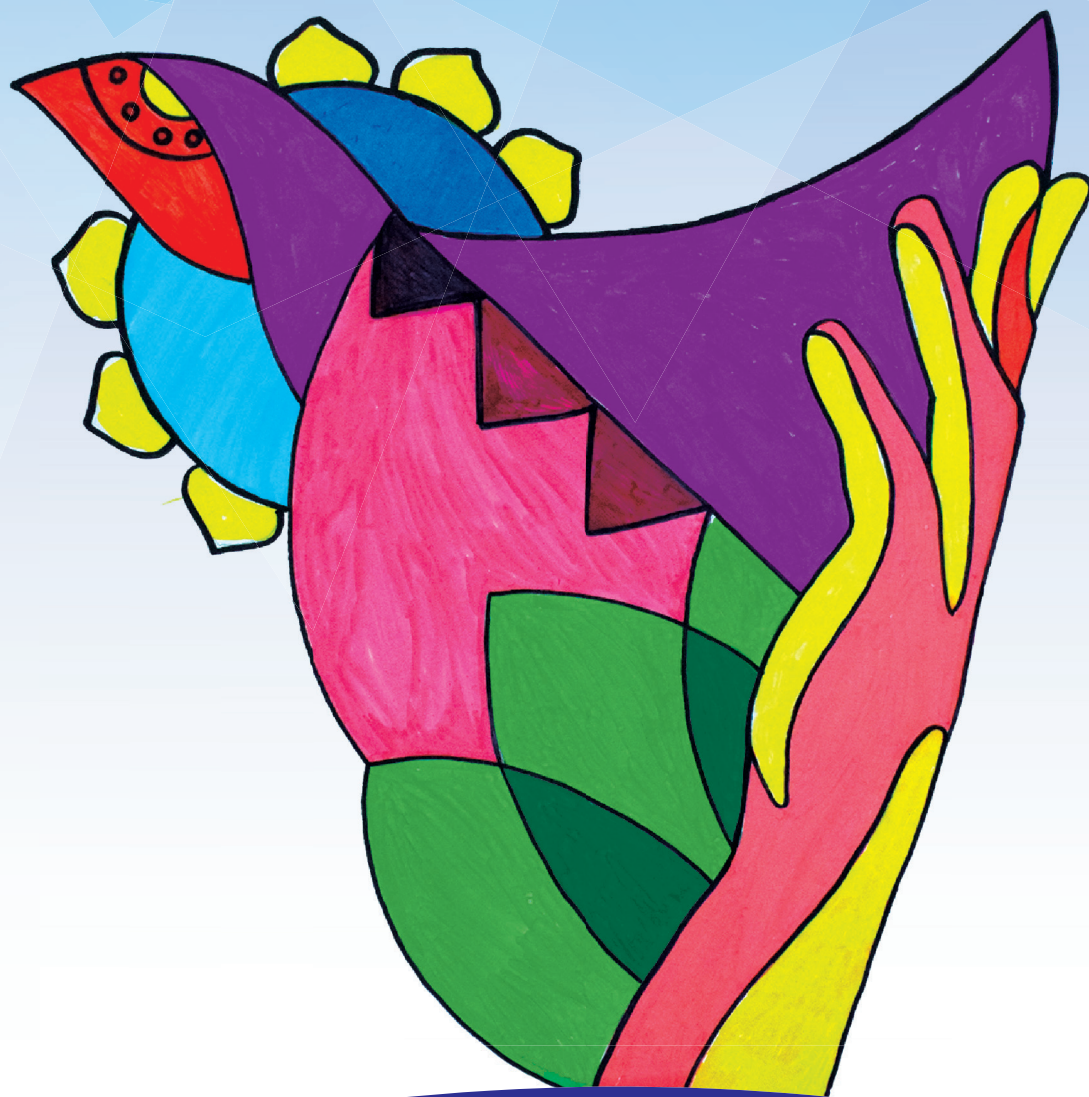

La educación
es de todos

Mineducación

Travesía 1 -Recuerdos a vuelo de pájaro

Ministerio de Educación Nacional de Colombia

María Victoria Angulo González
Ministra de Educación Nacional

Constanza Alarcón Párraga
Viceministra de Educación Preescolar, Básica y Media

Sol Indira Quiceno Forero
Directora de Cobertura y Equidad

Adriana Marcela Ortíz Vera
Subdirectora de Permanencia

Grupo Educación en el Medio Rural y para Jóvenes y Adultos

Luis Mauricio Julio Cucanchón
Coordinador

Maricel Cabrera Rosero
Asesora Pedagógica

Jorge Eduardo Morales
Maricel Cabrera

Luis Eduardo Acuña
Equipo Técnico Subdirección de Permanencia

Sandra Gutiérrez Hernández
Revisión editorial

ISBN versión impresa: 978-958-785-164-9
ISBN versión digital: 978-958-785-165-6
Impreso por Alma Digital SAS

Impreso en Colombia
Octubre, 2019

Este material fue elaborado en el marco de los convenios 837 de 2015, 897 de 2017 y 197 de 2019 entre el Ministerio de Educación Nacional y la Asociación Colombiana de Universidades.

Ministerio de Educación Nacional
Viceministerio de Educación Preescolar, Básica y Media
Derechos reservados
Bogotá, D.C., Colombia
2019

Asociación Colombiana de Universidades (Ascún)

Carlos Hernando Forero Robayo
Director ejecutivo

Carlos Augusto Ramírez
Gestión de proyectos - Líder del proyecto

Modelo Educativo Flexible PACES

Autores

Lesly Sarmiento Pinzón
Maritza Mosquera Escudero
Germán Camilo Zárate
Asesores pedagógicos

Paola Andrea Sanabria Rocha
Luis Mauricio Julio Cucanchón
Maricel Cabrera Rosero
Manual de implementación

Autores del modelo

Maritza Mosquera Escudero - Robinson Francisco Alvarado
Área de Lenguaje

Jorge Gilberto González - Johana Andrea Torres
Luz Iníldida Vergara Beltrán (Asesora)
Área de Matemáticas

Marcela Tristancho Mantilla - María del Sol Peralta
Área de Artes

Jenny Paola Ortiz - Ingrid Lorena Torres
Área de Ciencias Sociales

Ángela Marcela Peña Díaz - Néstor Javier Sanabria Pineda
Área de Ciencias Naturales

Lilian Chamorro Rojas - Angélica García López
Área de Tecnología

Ángela Bolívar Guzmán - Segundo Bayardo Rosero
Emprendimiento

En la elaboración de los contenidos del modelo también participaron:

Carmen Cecilia García Jerez, Ruby Gladys Puerto Martínez, Juliana Rodríguez Naranjo, Greissy Paula Arboleda Lasso, Nancy Johanna Bonilla Mahecha y Erika del Pilar Cubides

Corrección de estilo: **Blanca González - Jesús Luis Mendoza Chamorro**

Ilustraciones de cubierta: **Katerin Flórez**
Profesional equipo de Alfabetización y Educación Formal para Adultos

Ilustraciones páginas interiores: **Manuel Crespo, Miqueloff, Shutterstock**

Diseño de cubierta: **Jerson Oswaldo Martín Velásquez**
Diseñador Dirección de Cobertura y Equidad MEN

Diseño y diagramación páginas interiores: **Almadigital SAS**

Agradecemos a:

Las Secretarías de Educación de Bogotá y Cundinamarca y a los establecimientos educativos focalizados por el apoyo en la implementación del pilotaje del modelo educativo flexible PACES.

Al equipo de trabajo del Grupo de Referentes de Calidad de la Dirección de Calidad en PBM por la revisión de los textos y por el apoyo en el proceso.



La educación
es de todos

Mineducación

Contenido

Presentación	5
Estructura general del modelo educativo flexible PACES	6
Carta al lector	11
Punto de partida 1. Recuerdos a vuelo de pájaro	12
Viaje por las Artes	13
Hoja de ruta para este viaje	14
Estación 1. Sonidos, olores y colores de mi infancia	15
Estación 2. Sentidos alerta	19
Estación 3. Colores y siluetas	23
Estación 4. Mapas sensoriales	27
Valoración de los aprendizajes	30
Viaje por el Lenguaje	31
Hoja de ruta para este viaje	32
Estación 1. Palabras y letras que habitan el mundo	33
Estación 2. Nombrarse y nombrar a otros	37
Estación 3. Reconocerse como persona lectora	41
Estación 4. Cada persona es un paisaje	45
Estación 5. A producir un texto descriptivo	51
Valoración de los aprendizajes	54

Viaje por las Matemáticas	55
Hoja de ruta para este viaje	56
Estación 1. Las matemáticas en la vida cotidiana	57
Estación 2. La ubicación en el espacio también es matemáticas	61
Estación 3. ¿Qué dicen los números?	65
Estación 4. ¿Qué significa medir?	69
Estación 5. Estrategias para resolver un problema	73
Valoración de los aprendizajes	80
Fin de la Travesía 1. Instalación colectiva	81
Referencias bibliográficas	82

Presentación

El Ministerio de Educación Nacional se ha propuesto garantizar el derecho a la educación de los diferentes grupos poblacionales en todo el territorio nacional. En este propósito, más allá de los logros alcanzados en materia de ampliación de la cobertura educativa, se da prioridad a la implementación de estrategias que les garanticen el acceso a la educación de calidad y los visibilicen como sujetos pedagógicos con necesidades y expectativas de educación, particulares y pertinentes, en relación con sus contextos.

En este marco, el Ministerio de Educación Nacional, desde la Estrategia de alfabetización y Educación Formal para Jóvenes y Adultos promueve la implementación de Modelos Educativos Flexibles (MEF) como una estrategia que facilita el acceso, la continuidad y la permanencia en el sistema educativo formal a personas de esa población. La Propuesta de Aprendizaje para Cambiar Entornos Sociales (PACES) es un modelo que va dirigido a quienes requieren cursar el ciclo 1 de Educación Básica Primaria de educación formal, ya sea porque no han accedido al sistema educativo o no han culminado la formación de los primeros grados de escolaridad. Al igual que todos los proyectos de formación, esta iniciativa tiene en cuenta los referentes nacionales de calidad educativa para su desarrollo.

La propuesta curricular de PACES se despliega a través de la metáfora de un viaje en el cual quienes participan realizan su recorrido por las prácticas de lectura, oralidad y escritura durante ocho travesías, y llevan consigo un registro del trabajo y de los aprendizajes en los **Cuadernos de viaje**.

Dada la particularidad de a quienes se dirige de este modelo de formación, se acude a elementos propios de la formación para personas jóvenes y adultas como el reconocimiento de sus saberes y experiencias, su rol como participantes activos en su proceso formativo, el trabajo en equipo y la importancia del aprendizaje como un viaje de carácter permanente por distintas áreas.

El modelo educativo flexible PACES, desde una oferta de calidad y pertinencia, aporta a la ciudadanía de diferentes regiones del país que desean continuar con su proceso de formación, reconociéndolos como sujetos con múltiples dimensiones, que contribuyen, desde sus saberes y experiencias, a la reconstrucción del tejido social y al desarrollo de sus familias y sus comunidades.

Estructura general del modelo educativo flexible PACES

Este es **PACES**, un Modelo Educativo Flexible dirigido a personas jóvenes y adultas, por medio del cual cursan el ciclo 1 de Educación Básica Formal (alfabetización, primero, segundo y tercer grado).

PACES tiene como punto de partida las experiencias y los conocimientos previos de los participantes para que, a partir de ellos, construyan nuevos aprendizajes y lleven a buen puerto su proceso de formación.

Para lograr las metas de aprendizaje correspondientes al ciclo 1, se han dispuesto los siguientes materiales educativos:

- **El viaje de Cecilia, Manual de prácticas iniciales de lectura y escritura:** es el primer recorrido que realizan las personas participantes. Propone un acercamiento a la escritura y la lectura desde lo que cada participante conoce y practica en su vida diaria. Ya sean letras, palabras, frases o textos completos, cada participante tiene una experiencia y un conocimiento del código escrito que le permitirá ir avanzando cada vez más en sus niveles de lectura y escritura.
- **Travesías:** el modelo presenta 8 **travesías** a través de las cuales los participantes recorrerán los aprendizajes esperados para el ciclo 1 de Educación Básica, desde el nivel de alfabetización hasta el grado 3. A lo largo de las travesías, cada participante recorre múltiples experiencias a través de diversas áreas de formación: Arte, Lenguaje, Matemáticas, Ciencias Sociales, Ciencias Naturales y Tecnología.
- **Cuaderno de viaje:** cada **travesía** tiene un **Cuaderno de viaje** en el que quienes participan realizan actividades de apoyo. En este cuaderno reflejarán los avances de su proceso de aprendizaje, mientras dejan volar su creatividad.
- **Proyecto de Emprendimiento:** a partir de la *Travesía 3*, quienes participan encuentran estrategias para reconocer y desarrollar procesos de carácter asociativo y solidario, unidos a procesos de aprendizaje contextualizados.

La estructura general del ciclo 1 se presenta a continuación:

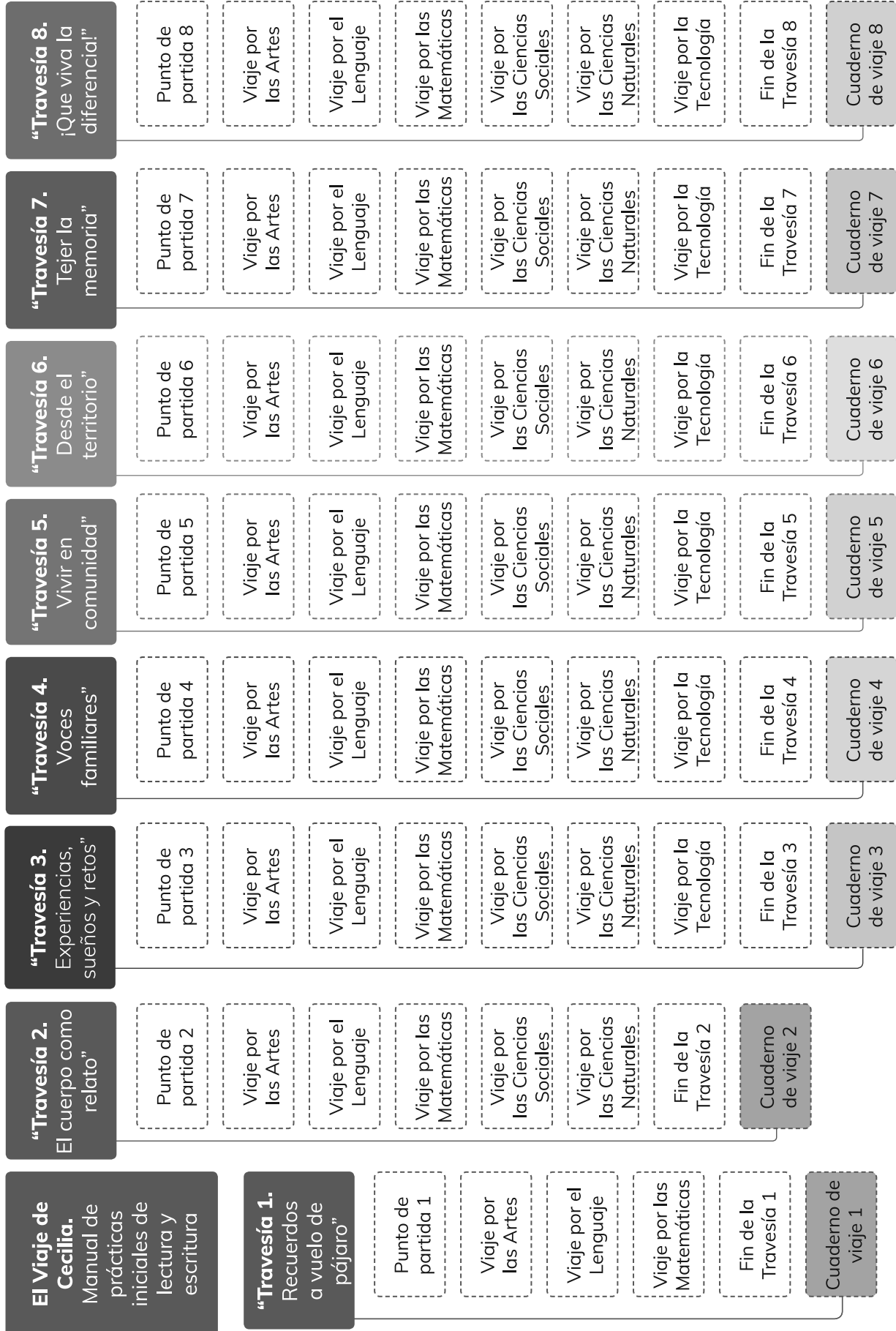

Proyecto de Emprendimiento

Gráfica 1. Estructura general del ciclo 1

Cada travesía está organizada de la siguiente manera:

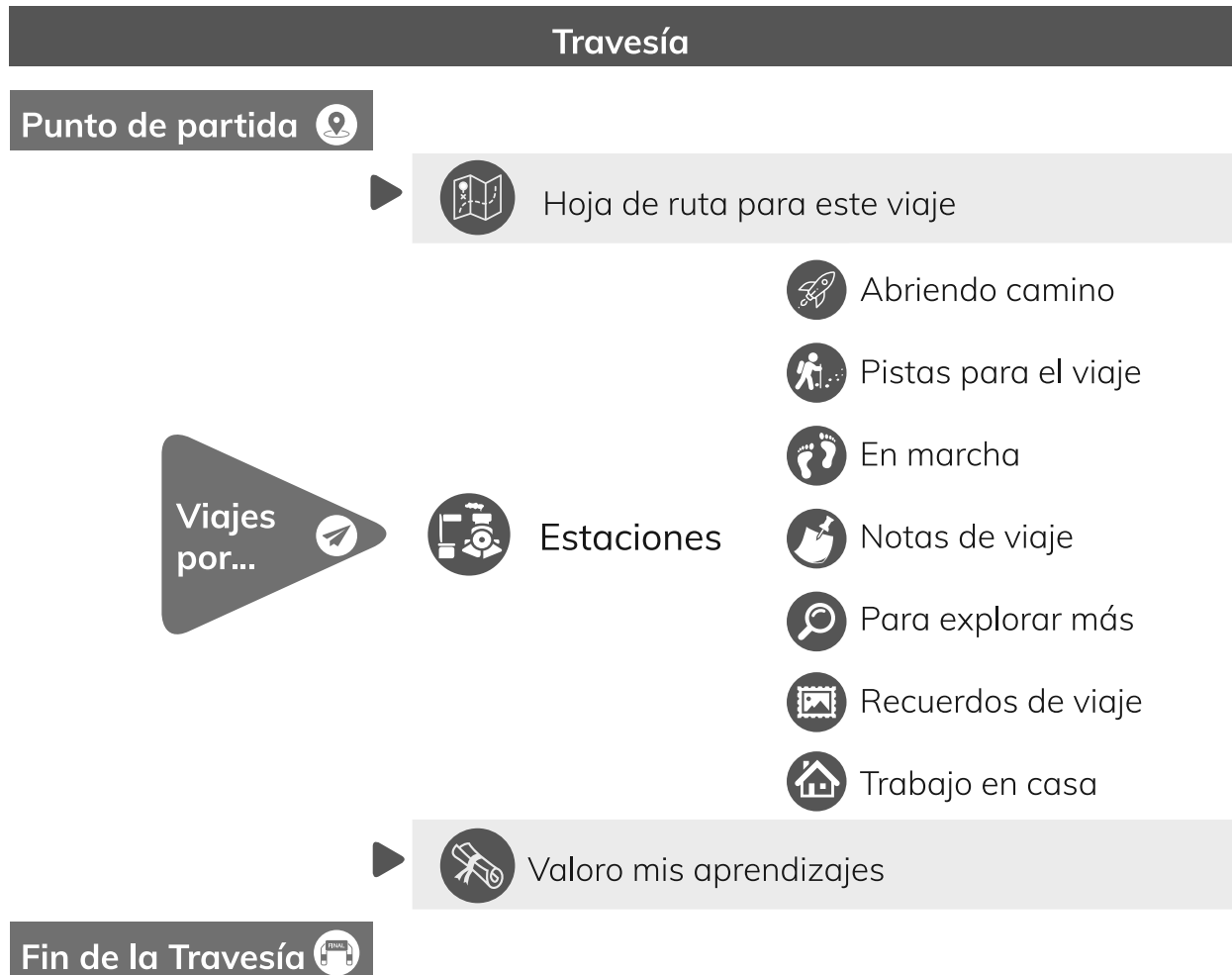

Y sus secciones son:



Sección en la que encontrará un texto para iniciar la reflexión sobre el tema central de la travesía que integra los contenidos de los viajes (áreas).





Recorrido por cada una de las áreas de formación: Arte, Lenguaje, Matemáticas, Ciencias Sociales, Ciencias Naturales y Tecnología.









Actividad artística que reúne las producciones realizadas a lo largo de los viajes por las áreas.

Los **viajes** se desarrollan a través de diferentes áreas de formación y comparten un tema central en cada travesía. Tienen las siguientes secciones:

 Hoja de ruta para este viaje	Presenta los desempeños, los contenidos y las preguntas que guían los aprendizajes en cada área.
 Estaciones	Organiza los contenidos de cada una de las áreas. Cuenta con espacios para la indagación, la conceptualización y la aplicación de lo aprendido.
 Valoro mis aprendizajes	Agrupar las actividades para evaluar sus desempeños y los niveles que alcanzó. Es la culminación de cada viaje.

Las **estaciones** presentan los contenidos y procesos por desarrollar en las áreas. Corresponden a los encuentros que tiene con la persona que orienta la formación. Están organizadas de la siguiente manera:

 Abriendo camino	Primer momento en el que se indaga por sus conocimientos previos y experiencias relacionadas con los contenidos por desarrollar.
 Pistas para el viaje	Sección en la que se explican los contenidos y procesos propios de cada área.
 En marcha	Sección de actividades para aplicar los contenidos que acaba de abordar.
 Notas de viaje	Sección para ampliar y profundizar en los contenidos y procesos del área.
 Para explorar más	Segundo momento en el que se proponen actividades de aplicación de los contenidos y procesos abordados.
 Recuerdos de viaje	Sección que presenta la síntesis de los aprendizajes del recorrido.
 Trabajo en casa	Sección que agrupa las actividades para realizar con la familia y con la comunidad.

En cada estación encontrará secciones adicionales que le brindarán información complementaria para su viaje:



El palabrero

Los palabrereros, también llamados püt-chipu'u, vienen de la bella tierra Guajira. Cumplen con el oficio de aprender de los mayores a construir caminos con palabras para establecer relaciones armoniosas entre las personas. Contribuyen, de esta manera, con los procesos de conciliación ante dilemas o diferencias de las comunidades.

A lo largo de los viajes por las Artes, el palabrero apoyará el descubrimiento del mundo de las letras. No dude en escuchar su sabia voz, pues seguramente sus palabras y expresiones le ayudarán a comunicar sentimientos, pensamientos e ideas, de la mejor manera posible.



Huellas de la palabra

Esta sección presenta el significado de una palabra o concepto clave relacionado con los contenidos desarrollados en la estación.



Por los caminos del arte

Es una invitación adicional para acercarse al mundo del arte y de la cultura a través de recursos, datos o imágenes, relacionados con contenidos o temas de la estación.



Los consejos de saga

Las sagas viven en la Sierra Nevada de Santa Marta y son las sabias compañeras de vida de los mamos.

La saga lo acompañará durante los recorridos. Le brindará consejos para que sus sentidos estén alerta y dispuestos a explorar, descubrir y profundizar nuevos saberes, desde los lenguajes de la expresión artística.



Un dato curioso

En esta sección se propone un texto de carácter informativo interesante, que motivará nuevos aprendizajes.



Lecturas de viaje

Aquí se invita a los participantes a leer un texto corto de interés (verbal o no verbal) que esté relacionado con el proceso o los contenidos abordados. Pueden ser: acertijos, adivinanzas, canciones, coplas, caricaturas, etc.

Estimada y estimado participante:

Para viajar es necesario despertar los sentidos y las emociones; contar con la voluntad para emprender grandes travesías y conocer a otras personas y otros contextos.

Aprender es como viajar: conlleva alegrías, retos y dificultades. Ser personas recursivas, creativas, emprendedoras y contar con un gran espíritu aventurero son requisitos indispensables para disfrutar el mundo de los lenguajes y de sus múltiples significados.

En esta travesía que inicia contarás con compañía. Siempre contará con el apoyo de tanto las personas que inician contigo la travesía así como de quien lidera el proceso de formación. También son bienvenidas sus experiencias y sus conocimientos, así como las de quienes participan de esta experiencia.

El trabajo en equipo, junto con la exploración e indagación, permitirán que todos aporten a la construcción de nuevos aprendizajes en el mundo del emprendimiento y sus posibilidades.

Esta primera travesía presenta recorridos por el mundo de las artes, el lenguaje y las matemáticas.

Para el desarrollo de las actividades y el registro de sus avances, cada travesía cuenta con un **Cuaderno de viaje**, que esperamos sea su compañía permanente en este maravilloso recorrido por nuevos aprendizajes.

Recuerdos a vuelo de pájaro

Para empezar, le proponemos viajar a través de las sensaciones y las emociones que lleguen a su memoria a partir de las experiencias vividas. Se trata de una travesía por sus recuerdos a vuelo de pájaro, que serán el abrebocas al mundo de las palabras leídas, narradas y escritas.

En esta travesía recuperará sus saberes y reconocerá, desde sus prácticas cotidianas, cómo los seres humanos, a lo largo de la historia, han utilizado los gestos, el cuerpo, las imágenes, las palabras y los números de diversas formas para comunicarse con otros y expresar sus sentimientos e ideas.

Acudir a sus recuerdos le permitirá realizar un recorrido desde su infancia hasta el aquí y el ahora para retomar sus experiencias y reconocer en ellas cómo, a lo largo de su vida, ha empleado múltiples recursos para solucionar situaciones de la vida cotidiana relacionadas con la lectura, la escritura, la resolución de problemas y la expresión artística.

En este primer viaje cada uno empezará a escribir y a leer desde lo que conoce, ha visto y sabe: letras, palabras, y frases, terminarán convirtiéndose en texto al final del ciclo, y en esa medida debe ir haciendo su propio camino y apoyarse continuamente en la persona que orienta la formación.

De esta manera, este viaje les permitirá a usted y a las demás personas con las que comparte esta travesía avivar y descubrir talentos, habilidades y saberes.

Para su itinerario de viaje aliste:

- Deseos de experimentar y descubrir el mundo.
- La voz y el cuerpo dispuestos a explorar.
- El **Cuaderno de viaje** en el que aplicará sus aprendizajes.
- Los sentidos para experimentar nuevas formas de percibir.

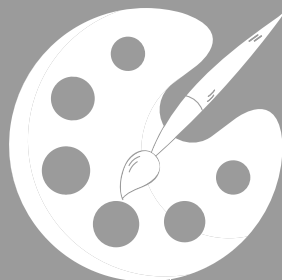
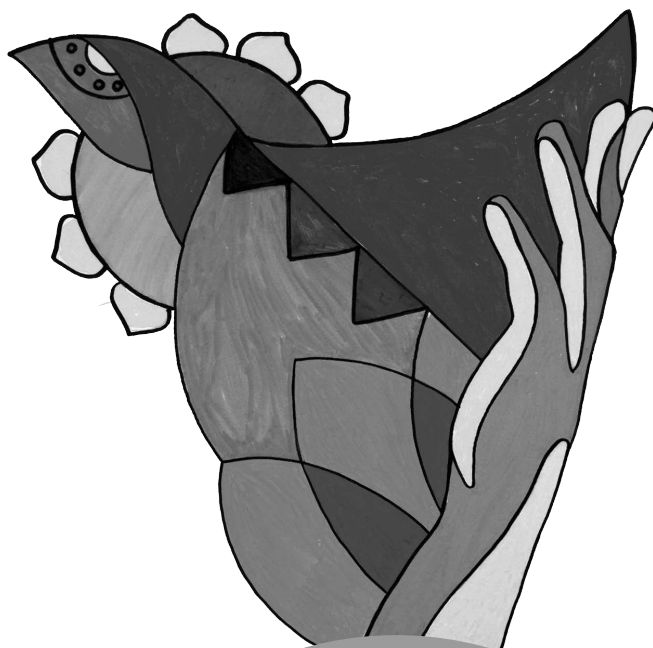

Viaje por las Artes

Las artes susurran sensaciones, emociones y percepciones por donde quiera que van. Recuerde tener su **Cuaderno de viaje** a la mano para recoger nuevas ideas, sueños, palabras, sonidos, olores e imágenes que lleguen a través de sus sentidos.



Hoja de ruta para este viaje

Durante este viaje ▶

- Valoro el cuerpo y los sentidos, como instrumentos de expresión y de relación con el entorno.
- Me relaciono lúdicamente y de manera espontánea con la música, las artes visuales y escénicas y lo demuestro a partir del desarrollo motriz corporal.

Aprenda acerca de ▶

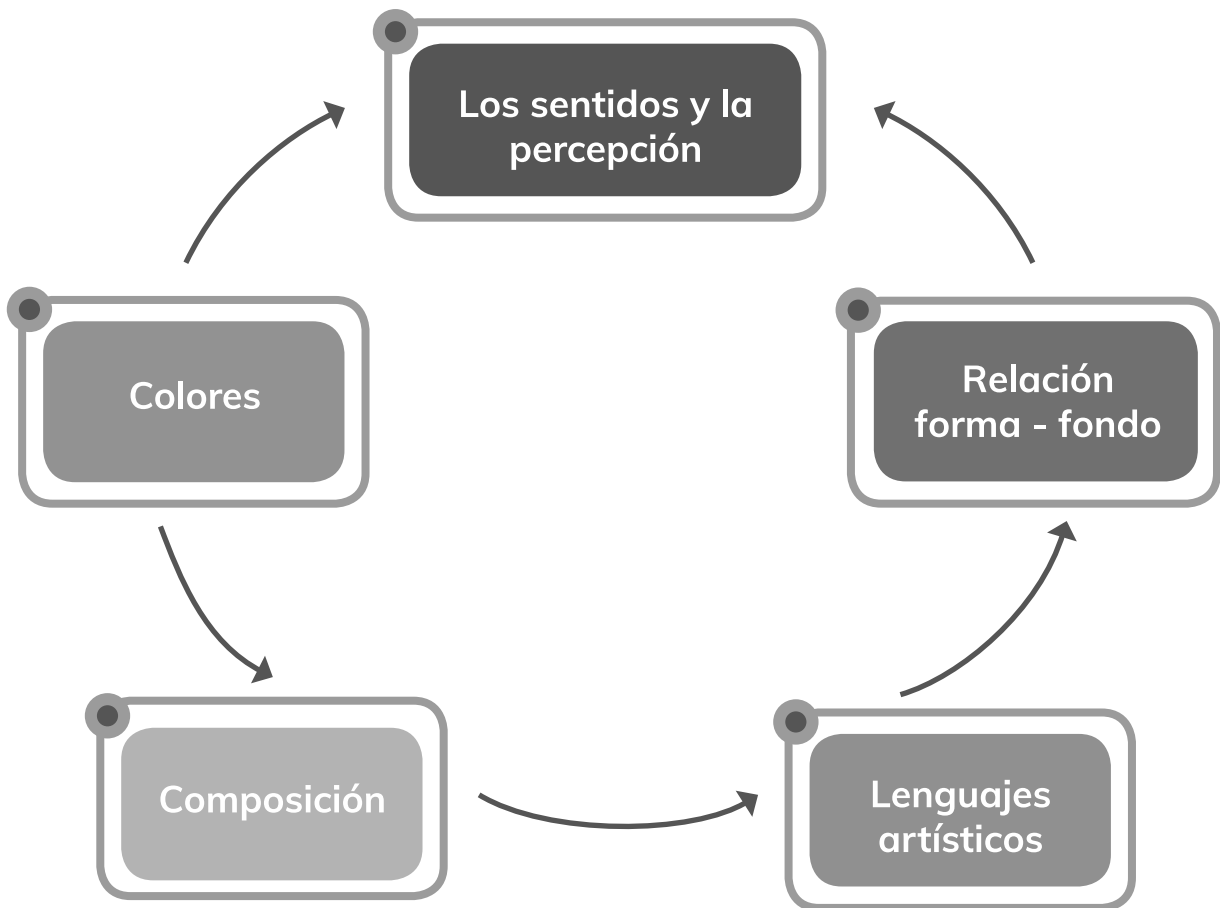

- ▶ • ¿Cuáles de mis recuerdos se asocian con la lectura y la escritura?
- ¿Cómo percibo, leo e interpreto el mundo?

Sonidos, olores y colores de mi infancia

Estación **1**

Abriendo camino

Cierre los ojos y piense en su infancia. ¿Cuáles sonidos, olores, colores y sabores recuerda? Tal vez el olor a tierra húmeda, el sonido de la lluvia o la caída de las hojas de los árboles.

- Preséntese al grupo y compártales lo que recuerda de su infancia.
- Escriba, con ayuda de quien orienta la formación, su nombre en el tablero.



Pistas para el viaje

Los **sentidos** le permiten conectarse y relacionarse con el medio. Todo lo que percibe a través de la **visión**, el **olfato**, el **gusto**, la **audición** y el **tacto** le brinda información acerca del mundo y le ayuda a comprenderlo.



En marcha

- Organícese en grupo. Comparta sus respuestas a las siguientes preguntas:
 - ¿A qué huele el lugar en el que se encuentra?
 - ¿Cuáles sonidos puede percibir?
 - ¿Qué cosas ve?
 - ¿Qué colores predominan?
- Analice, ahora, la siguiente ilustración:



- ¿En qué lugar cree que se encuentra la tienda?
- ¿Cómo serán el clima, la temperatura y la humedad?
- ¿Qué productos están a la venta?
- ¿A qué cree que olerá este espacio?
- ¿Puede distinguir o leer algunos nombres en el tablero?
- ¿Por qué algunos nombres tienen números al lado?
- Observe los nombres que aparecen escritos en el tablero de la ilustración anterior:

Jorge Patricia Gladys Clara Consuelo Berenice
 Ana Jairo Víctor José Orlando Pedro

- Compare estos nombres con los de las demás personas que participan y que quien orienta la formación escribió en el tablero.
 - ¿Se parecen?
 - ¿Se repiten algunos?



Notas de viaje

- El sentido de la vista permite percibir los colores del mundo. Los colores le dan una característica única a las cosas: el sol amarillo, el cielo azul, las rosas rojas, las hojas verdes. Los recuerdos de cada persona también están teñidos de diferentes colores.
- Al amarillo, al azul y al rojo los conocemos como **colores primarios**, ya que no los podemos obtener de la mezcla de ningún otro color. Al mezclar estos colores entre sí obtenemos el naranja, el morado y el verde, que son los **colores secundarios**, tal como se ve a continuación.



**Para explorar más**

- En su **Cuaderno de viaje** dibuje un recuerdo de su infancia.
- Recuerde los colores de su infancia. Para ello, observe las manchas de colores a continuación:

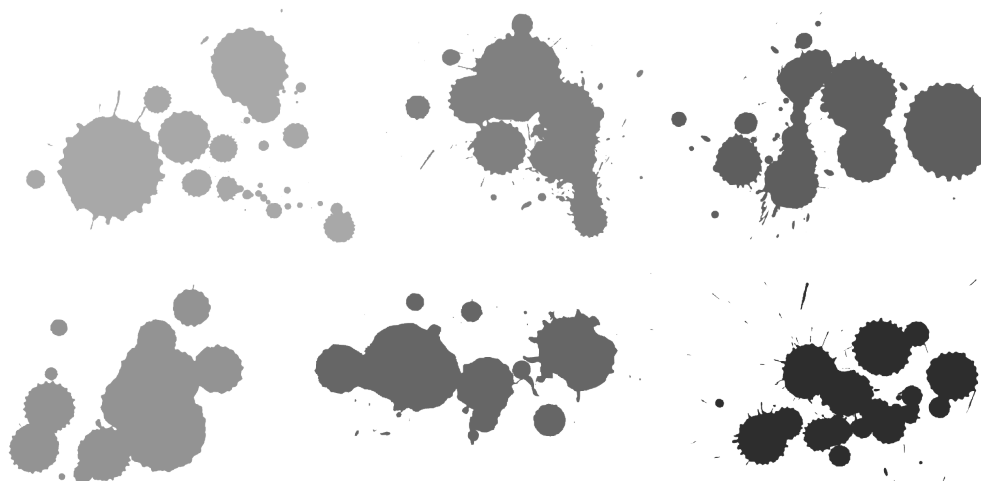

- Ahora, responda las siguientes preguntas:
 - ¿Sabe cómo se llama cada color?
 - ¿Cómo cree que se escribe el nombre de cada uno de estos colores?
 - ¿Cuáles eran los colores que prefería en la infancia?
- Con ayuda de la persona que orienta la formación, lea y relacione cada una de las manchas anteriores con los siguientes nombres:

Amarillo
verde

azul
morado

rojo
naranja

**Los consejos de saga**

La postura de la mano cuando dibujamos es diferente a la de la pinza que empleamos para escribir. Los dibujantes toman el lápiz o el carboncillo como muestra la ilustración y así pueden manejarlos mejor. Podemos experimentar de muchas formas para intentar dibujar o escribir.





Recuerdos de viaje

En esta parte del viaje recordó diferentes sensaciones relacionadas con su infancia. También evocó cómo los colores están presentes en estos recuerdos y utilizó palabras para nombrarlos. Por último, representó su infancia por medio del dibujo, haciendo uso de distintos colores.



Trabajo en casa

- Averigüe con sus parientes el origen de su nombre: ¿por qué razón eligieron ese nombre para usted?, ¿qué letras y vocales lo conforman?
- Observe cómo la artista Milena Bonilla encontró letras en diferentes lugares para conformar con ellas la palabra **Utopía**.

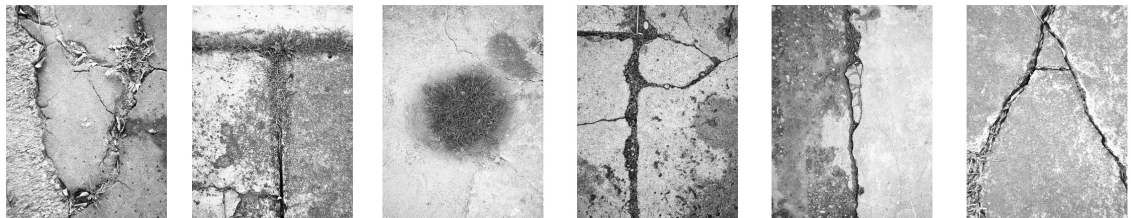

Milena Bonilla, M. (2005). Utopía. [Fotografía a color, 6 piezas de 39,5 x 29, 5 cm]. Recuperado de <http://goo.gl/FkO3M0>

- Ahora, busque las letras que conforman su nombre en el entorno. ¡También se vale jugar con palabras en el arte!



El palabrero

Las palabras tienen su propio ritmo, música, color, movimiento y forma. Hay palabras que acarician, que despiertan, que juegan o que traen recuerdos. ¡Todas las palabras tienen su propio carácter!

La palabra **Utopía** hace referencia a imaginar una sociedad o un futuro perfecto que difícilmente puede llegar a ser realidad.



Sentidos alerta

Estación 2



Abriendo camino

- Luego de averiguar sobre el origen y el significado de su nombre, comparta sus hallazgos a quienes participan.
- Ahora, relacione su nombre con sensaciones.

	
<p>¿Su nombre es rugoso como piedra?</p>	<p>¿Su nombre vibra como la selva?</p>
	
<p>¿Su nombre suena como el mar?</p>	<p>¿Su nombre es suave como algodón?</p>

- Escriba las sensaciones con las que relaciona su nombre en su Cuaderno de viaje.
- Elija entre las imágenes de esta página alguna que le recuerde su infancia. Explique por qué.



Pistas para el viaje

El cuerpo percibe el mundo de maneras diferentes a través de los sentidos, que, al entrar en contacto con objetos, imágenes, melodías, texturas y movimientos, activan en el ser humano diversas sensaciones; así mismo, le permiten entender el mundo y relacionarse con él.

Las sensaciones también viajan por el tiempo a través de los recuerdos. Una manera de evocarlas por medio del arte es construir estaciones sensoriales.

Una **estación sensorial** es una **composición** en la que se integran diferentes elementos con la intención de evocar sensaciones y recuerdos relacionados con ellas.



El palabrero

La palabra composición se usa para denominar un conjunto que reúne diversos elementos con cierto orden. En la Guajira se crean composiciones musicales como los vallenatos. También se pueden hacer composiciones visuales, sonoras y dancísticas.



En marcha

- Continúe recordando su infancia a través de estaciones sensoriales.
- Junto con las personas que participan
 - Preparen una composición de objetos que les recuerden su infancia y que se puedan percibir por los sentidos (visión, olfato, gusto, audición y tacto). Estos objetos pueden ser frutas, hojas, tierra, juguetes, instrumentos musicales, etc.
 - Experimenten, ordenando de distinta manera los elementos de la estación sensorial, hasta que consideren que han creado una composición interesante.

- Presenten su estación sensorial y recorran y aprecien las demás, escuchando la explicación de cada grupo.



Los consejos de saga

Para realizar una composición, es necesario distribuir, de manera adecuada, todos y cada uno de los elementos que conforman el conjunto, teniendo en cuenta el color, el tamaño, las texturas, las tonalidades, el espacio y las formas en general que se vayan a utilizar. Al crear una composición se exploran relaciones espaciales como: contraste, peso visual, tensión y equilibrio. En nuestra vida cotidiana también realizamos composiciones al vestirnos, poner la mesa o armar un florero.



Notas de viaje

La manera como percibimos y nos relacionamos con el mundo define nuestra **sensibilidad**. Es muy importante conocernos y conocer a las demás personas y, con ello, comprender que cada quien es diferente y tiene derecho al libre desarrollo de su ser.



Para explorar más

Existen distintas clases de **olores**: fragante o floral, leñoso o resinoso, frutal, químico, mentolado o refrescante, dulce, quemado o ahumado, cítrico, podrido, acre, rancio, etc.

Hay cuatro clases de **sabores** básicos: amargo, dulce, ácido y salado.



Recuerdos de viaje

En esta parte del viaje exploramos nuestros sentidos y nos expresamos por medio de composiciones. Recordamos, también, las sensaciones de la infancia desde los sentidos y el movimiento.



Trabajo en casa

La artista brasileña Lygia Clark creó en 1967 unas **máscaras sensoriales** que permitían, a quien las utilizara, reconocer nuevas percepciones y sensaciones a través de sus sentidos. Las máscaras tenían en la parte de los ojos un dispositivo que generaba efectos visuales. En la parte de la nariz, la artista colocaba diferentes objetos como hierbas, semillas y especias. En la parte de los oídos se colocaron pequeñas piedras que, al moverse, generaban diversos sonidos.

- Puede conocer la obra de Lygia Clark en: <https://goo.gl/MFdYfe>
- Escriba en su **Cuaderno de viaje** los olores que le gustaría poner dentro de esta máscara sensorial.
- Clasifique, también en su **Cuaderno de viaje**, los olores que encuentre en el lugar donde vive.



Colores y siluetas

Estación **3**



Abriendo camino

- Observe las siguientes siluetas:

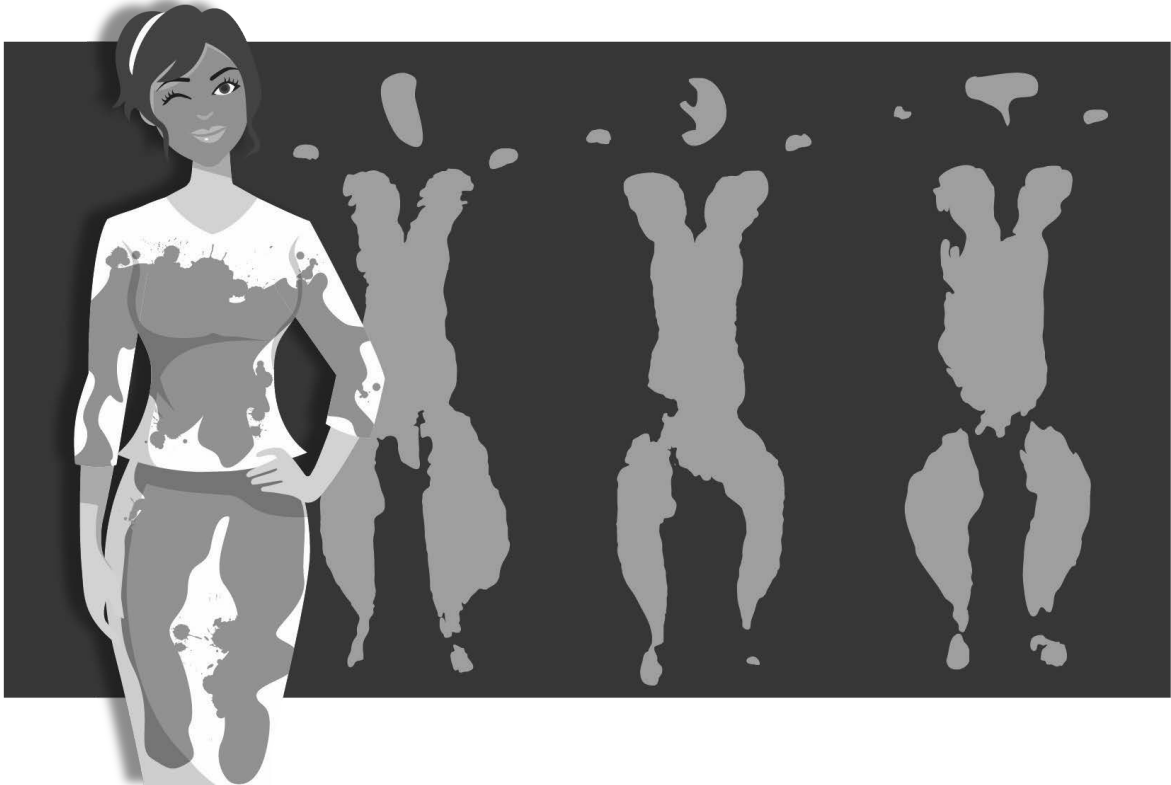

- ¿Qué figuras ve en estas siluetas?
- ¿Cómo se imagina que fueron hechas?
- ¿Qué diferencias y semejanzas encuentra entre ellas?

En 1960, el artista francés Yves Klein realizó una serie de siluetas en las que utilizó personas como si fueran “pinceles vivos” que dejaban su huella sobre lienzos de gran tamaño. Estas siluetas fueron conocidas como Antropometrías.



Pistas para el viaje

Las **siluetas** son figuras que representan el contorno de un objeto. Suelen ser de un color que contrasta con el del fondo en el que fueron elaboradas: un color oscuro sobre un color claro o al contrario.

- Dibuje la silueta de sus manos en el **Cuaderno de viaje**. Puede utilizar un color que contraste con el color del fondo de la hoja.



En marcha

A Klein, el artista que elaboró estas siluetas, le gustaba tanto el color azul que creó su propio color y lo bautizó como **azul Klein** (1960). Puede conocer esta obra en: <http://goo.gl/Y8mOHI>

¿Qué color le gustaría inventarse?

- Tome pinturas de colores y mézclelas hasta obtener un color que le guste. Recuerde que mezclando los **colores primarios** amarillo, azul y rojo puede obtener los **colores secundarios** verde, naranja y violeta.
- A la mezcla que obtuvo agréguele blanco y / o negro y observe que sucede.
- Una vez encuentre el color que le gusta, consérvelo en un recipiente para utilizarlo en la siguiente actividad.

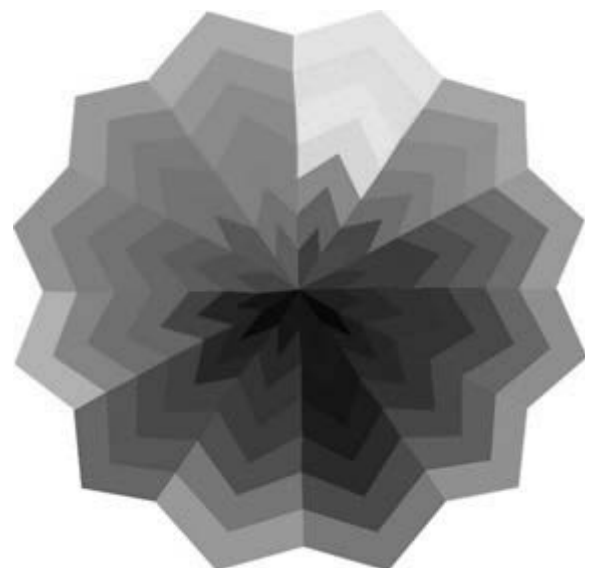
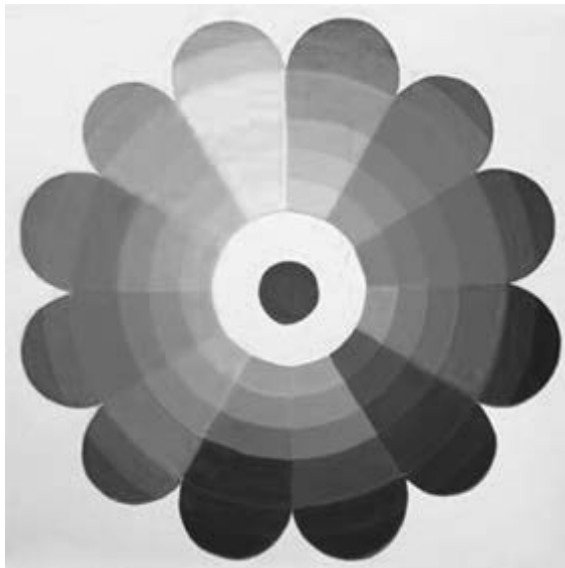

Tomado de: <https://artes.uncomo.com/articulo/como-pintar-un-circulo-cromatico-2771.html>



Notas de viaje

Cuando se deja una huella o se elabora una silueta, se establece una relación entre la **figura** que se crea y el **fondo** sobre el que se ubica. A esto se le llama **relación fondo-forma**.



A lo largo de la historia de la humanidad, las personas han experimentado con diferentes materiales para pintar. Muchas de las primeras manifestaciones de arte que se han encontrado en cuevas y cavernas de diferentes partes del mundo son los **petroglifos** que muestran siluetas de seres humanos y animales.

- Aprecie el **petroglifo** de la imagen. Observe la **forma** resultante y el **fondo** sobre el que se trabajó.



Para explorar más

- Para construir una silueta, utilice papel y la pintura que preparó en la actividad anterior.
- Aplique la pintura del color elegido en alguna parte de su cuerpo, como el pie o la mano, y deje su huella en un papel.
- Juegue a formar figuras con las huellas.



Recuerdos de viaje

En esta parte del viaje reconoció las características de una silueta a partir de la relación forma-fondo y experimentó con nuevos colores.



Trabajo en casa

- Finalice su silueta, agregándole los detalles que considere necesarios: colores, texturas y formas, utilizando los recursos que tenga disponibles.
- Converse con una persona cercana o familiar acerca de la manera como cada uno lee su propio cuerpo y el de los demás. ¿Qué querrá decir, “leer el cuerpo”?



Mapas sensoriales

Estación 4



Abriendo camino

El cuerpo sorprende por su actividad, vitalidad, flexibilidad, fortaleza o fragilidad. El arte permite explorar lo que significa habitar su cuerpo, experimentar y expresar lo que siente.

- Cierre sus ojos y escuche su cuerpo.
 - ¿Qué percibe de él?
 - ¿Qué sonidos y movimientos internos hay en él?



Pistas para el viaje

El cuerpo también tiene un lenguaje.

La artista Raquel Ponce, en la obra *Corpografías*, juega con su cuerpo en el espacio y captura la huella de los movimientos, a medida que se desplaza, por medio del trazado de las siluetas que va dejando.

El movimiento del cuerpo y los trazos que van surgiendo con las siluetas son una de las múltiples formas de expresarse de esta artista.



Otra manera de expresarse con su cuerpo son los **mapas sensoriales**, en los que, a partir de la silueta de su cuerpo, se pueden señalar recuerdos, emociones y experiencias, empleando diferentes materiales.



En marcha

- A continuación, elabore un **mapa sensorial** utilizando símbolos y palabras.
 - Para comenzar, recorra, junto con quienes participan de la actividad, el espacio en el que se encuentra, usando diferentes movimientos y explorando posturas distintas.
 - Al moverse, intente hacer su nombre con su cuerpo, desplazándose a diferentes velocidades.
 - Luego de recorrer el espacio, elija un lugar en el que pueda extender un papel del tamaño de su cuerpo.
 - Pídale a quien orienta la formación u otra persona participante que, con un marcador o tiza, le ayude a trazar la silueta de su cuerpo sobre el papel.
 - Ubique dentro de la silueta las sensaciones y sentimientos que lo habitan, como, por ejemplo:

Rabia
Frío
Amor

Alegría
Envidia
Tranquilidad

Dudas
Dolor
Ansiedad

Miedo
Recuerdos
Ideas

- Para representarlas puede utilizar palabras o símbolos como se indica en el ejemplo:



Recuerdos

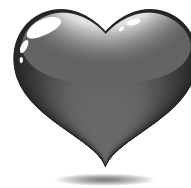

Amor

- Recorra el espacio y observe los mapas sensoriales de las otras personas: ¿qué le transmite cada uno?



Notas de viaje

En los procesos de creación artística es importante abrir espacios para compartir las producciones individuales o colectivas. Una manera de hacerlo es a través de una **instalación**.

En una instalación artística se puede intervenir un espacio, ubicando elementos en él para transformarlo y comunicar una idea. Al realizar una **instalación**, también se crea una **composición** espacial. Por eso es importante tener en cuenta las características del espacio, los elementos de que se dispone y lo que se quiere comunicar.



Para explorar más

- Recolecte otros elementos que pueda integrar a su mapa sensorial. Puede agregarlos dentro de las siluetas o a su alrededor, como, por ejemplo, colocar pétalos de flores alrededor de la silueta, o aserrín o tierra por dentro.
- Consigne en su **Cuaderno de viaje** las emociones, sensaciones y sentimientos que aparecen en su mapa sensorial.



Recuerdos de viaje

En esta parte del viaje experimentó diferentes sensaciones y las plasmó en mapas sensoriales, en los que incluyó símbolos que representan sensaciones y emociones. Es importante “leer” estas sensaciones para conocerse mejor y poder, de esta manera, ampliar su percepción y creatividad.



Trabajo en casa

- Planee, junto con quienes participan de la actividad, el espacio en el que realizarán la exposición de los mapas sensoriales. Diseñen también su distribución. De esta manera, armarán una gran instalación colectiva al finalizar la travesía.
- Recuerde conservar su silueta y su mapa sensorial para que los utilice en el *Viaje por el Lenguaje* y en la actividad de cierre de la travesía.



Valoración de los aprendizajes

Desempeño	Nivel superior	Nivel alto	Nivel básico	Si no logra el desempeño
<p>Valoro el cuerpo y los sentidos, como instrumentos de expresión y de relación con el entorno.</p>	<p>Encuentro en la percepción sensorial diferentes posibilidades para la expresión y el desarrollo de la sensibilidad estética, y para el reconocimiento de mi cuerpo, y sus particularidades a nivel comunicativo y expresivo.</p>	<p>Encuentro en la percepción sensorial posibilidades para la expresión y el desarrollo de la sensibilidad estética, y para el reconocimiento de mi cuerpo y algunas de sus particularidades a nivel comunicativo y expresivo.</p>	<p>Encuentro, con dificultad, en la percepción sensorial, posibilidades para la expresión y el desarrollo de la sensibilidad estética, y para el reconocimiento de mi cuerpo y sus particularidades a nivel comunicativo y expresivo.</p>	<p>Puedo mejorar en reconocer, en la percepción sensorial, posibilidades para la expresión y el desarrollo de la sensibilidad estética, y para el reconocimiento de mi cuerpo y sus particularidades a nivel comunicativo y expresivo.</p>
<p>Me relaciono lúdicamente y de manera espontánea con la música, las artes visuales y escénicas y lo demuestro a partir del desarrollo motriz corporal.</p>	<p>Me expreso ampliamente, por medio de diferentes lenguajes artísticos, acercándome a distintas posibilidades de motricidad, exploración del espacio y transformación del entorno, manifestando iniciativa y creatividad.</p>	<p>Me expreso por medio de diferentes lenguajes artísticos, acercándome a distintas posibilidades de motricidad, exploración del espacio y transformación del entorno, manifestando iniciativa y creatividad.</p>	<p>Me expreso, con dificultad, por medio de algunos lenguajes artísticos, acercándome a algunas posibilidades de motricidad, exploración del espacio y transformación del entorno, manifestando iniciativa y creatividad.</p>	<p>Puedo mejorar en la expresión, por medio de diferentes lenguajes artísticos, para acercarme a distintas posibilidades de motricidad, exploración del espacio y transformación del entorno, manifestando iniciativa y creatividad.</p>

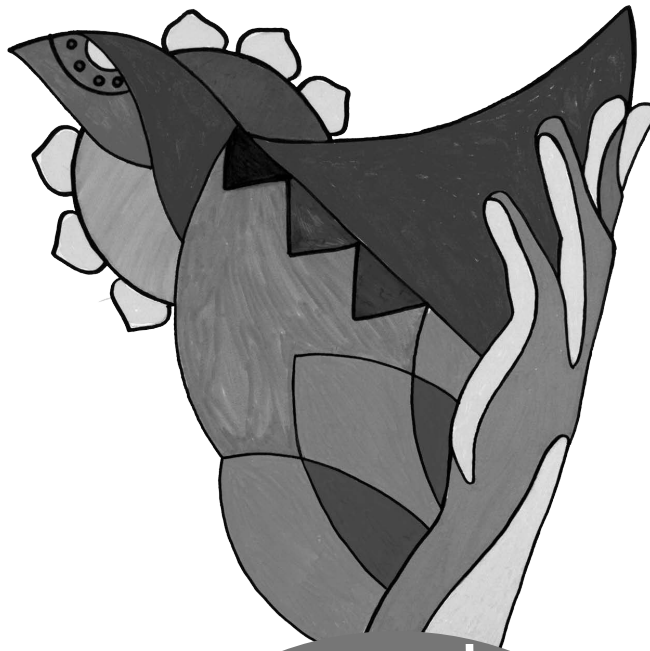
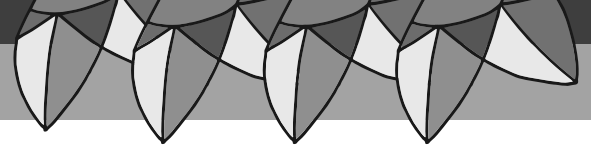

El lenguaje va mucho más allá de las letras, las palabras o las frases; esto se va descubriendo al hilar los aprendizajes en cada viaje. Así, después de sumergirse por las experiencias y manifestaciones de las artes, ya con los sentidos dispuestos, le invitamos a descubrir las diferentes formas y presencias de la oralidad, la escritura y la lectura.



Hoja de ruta para este viaje

Durante este viaje ▶

- Reconozco las funciones de la lectura y la escritura en diferentes situaciones.
- Reconozco los intereses, necesidades y motivaciones que me llevan a participar en un proceso de alfabetización
- Construyo un texto descriptivo (oral o escrito) sobre mi vida.

Aprenda acerca de ▶

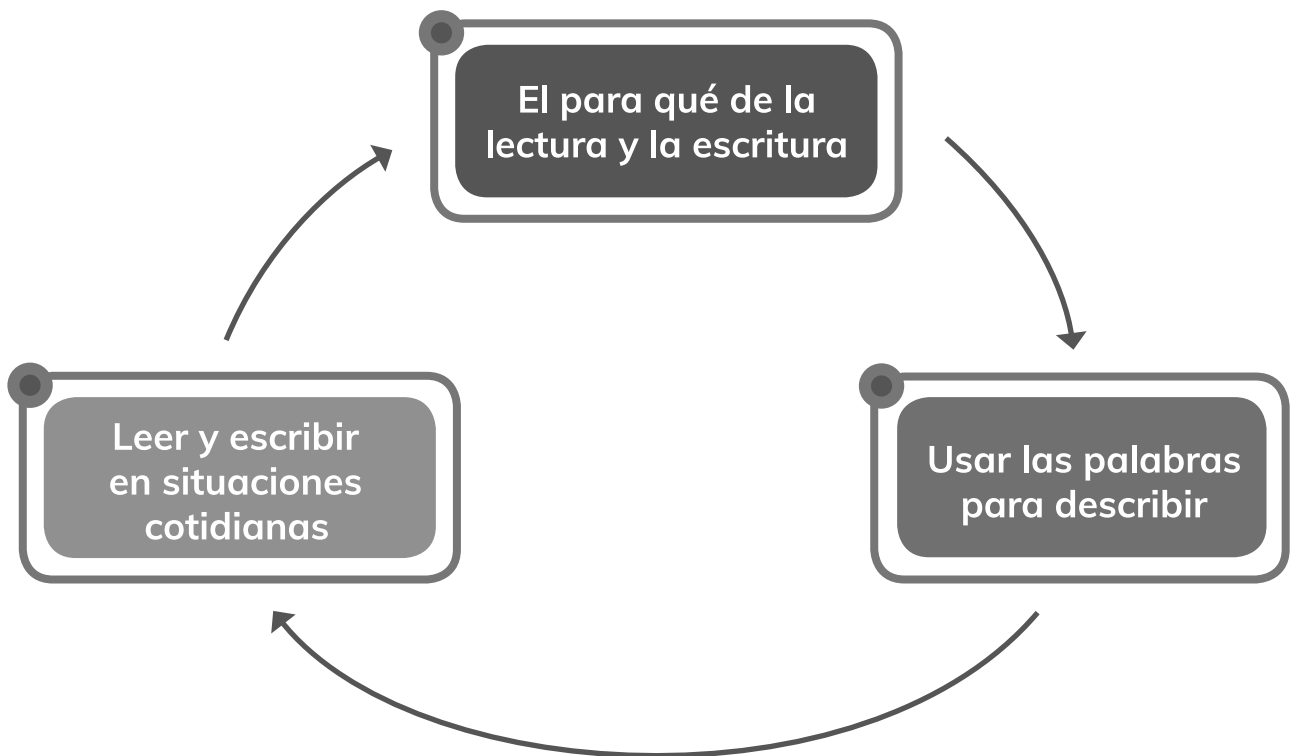

- ▶ • ¿Qué comunican mis trazos?
- ¿Para qué me sirve leer y escribir?
- ¿Cómo puedo describirme y describir mi entorno?



Palabras y letras que habitan

Estación **1**



Abriendo camino

- Observe las siguientes imágenes y en grupo contesten las preguntas que se plantean a continuación:



- ¿Qué ocurre en cada imagen?
- ¿Para qué se usan la escritura y la lectura en esas situaciones?
- En un día como hoy, ¿para qué han usado la lectura y la escritura?



Pistas para el viaje

Leer y escribir son actividades que se realizan continuamente en la vida diaria.

Las personas leen la ruta del bus, los recibos de la luz y el agua, las cartas que envían los familiares que están lejos, un buen libro o el diccionario cuando necesitan saber el significado de una palabra.

También escriben por muchos motivos: para firmar un documento, para inscribirse en un curso, para dejar un mensaje a alguien, para hacer una petición o un reclamo, etc.

La lectura y la escritura se realizan en muchas situaciones y nos ayudan a comunicar y expresar nuestras ideas.



En marcha

Aa	Bb	Cc	Dd	Ee	Ff	Gg	Hh	Ii	Jj
a	be	ce	de	e	efe	ge	hache	i	jota
Kk	Ll	Mm	Nn	Ññ	Oo	Pp	Qq	Rr	Ss
ka	ele	eme	ene	eñe	o	pe	cu	ere	ese
Tt	Uu	Vv	Ww	Xx	Yy	Zz			
te	u	uve	doble uve	equis	ye	zeta			

- Piense en una situación cotidiana en la que usted o un familiar haga uso de la lectura o de la escritura. Dibuje esa situación en el **Cuaderno de viaje** y con ayuda de quien orienta la formación descríbala con palabras.
- Comparta su imagen y cuénteles al grupo qué dibujó.
- ¿Qué palabras sabe escribir, qué letras conoce? Escriba las palabras y las letras que conoce en su **Cuaderno de viaje**.

casa familia hijo mamá

nombre tienda *café* **mucho**

dirección *barrio* escuela papá

teléfono **amor** amigo almuerzo,

desayuno **noticias**



Notas de viaje

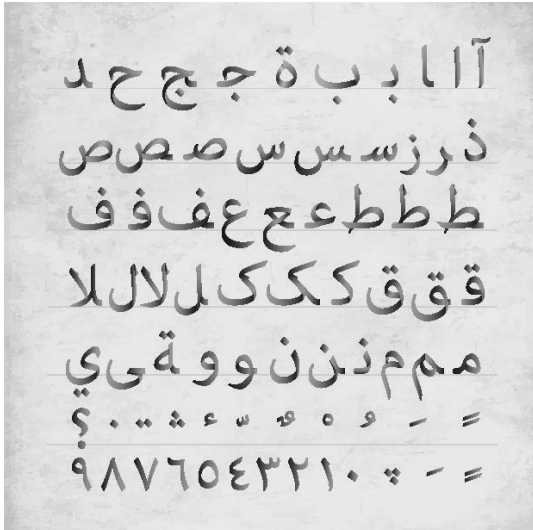

A B C D E F G
H I J K L M N
O P Q R S T
U V W X Y Z

א ב ג ד ה ו ז ח
ט י כ ל מ נ
ס ע פ פ ף צ
ק ר ש ש ת *
? ! : ; - = + () « » *
1 2 3 4 5 6 7 8 9 0

La humanidad, desde tiempos muy antiguos, han empleado diferentes formas de escritura.

La escritura es un sistema de representación gráfica de una lengua, esto quiere decir que cuando se usan las letras y las palabras, se hace para expresar por medio de estos trazos, ideas, pensamientos o información que se quiere comunicar a otros.

Todo lo que existe se puede nombrar usando las **letras del alfabeto**, sólo se necesita conocer la palabra adecuada para expresar lo que se quiere comunicar.



Para explorar más

Conteste las siguientes preguntas:

- ¿Por qué cree que la humanidad inventó la escritura?
- ¿Qué cree que ocurriría si no existiera la escritura?
- En grupos, representen, mediante la expresión teatral, una situación cotidiana en la que una persona tenga dificultades por no saber leer ni escribir.
- Conversen las situaciones representadas. ¿Ha vivido una experiencia parecida?
- Con ayuda de quien orienta la formación lea el siguiente texto:

“Yo ya tengo a mis hijos grandes y ahorita ayudo a cuidar a los nietos en la casa, cuando llega el que tiene 7 años me dice: abuelita, ayúdeme con la tarea, y yo trato, pero no puedo porque no entiendo. Ahora que estoy enferma el doctor me manda la fórmula para tomar las medicinas, pero si mi hija no me ayuda leyéndome, se me pasa la hora de tomarlas”.

Julia, 53 años

- Conteste las siguientes preguntas:
 - ¿Para qué necesita Julia la lectura y la escritura?
 - ¿Ha vivido alguna experiencia como la de Julia o conoce a alguien que la haya vivido?



Recuerdos de viaje

En esta primera estación, reconoció la existencia de la escritura como un sistema de signos que permite la comunicación y la expresión. También analizó la importancia de la lectura y la escritura en diferentes situaciones.



Trabajo en casa

- Reflexione sobre las siguientes preguntas:
 - ¿Le gusta su nombre?
 - ¿Conoce personas que se llamen de la misma manera?
- Con ayuda de una persona de su familia escriba, en el **Cuaderno de viaje**, los nombres de las personas que componen su familia.



Nombrarse y nombrar a otros

Estación 2



Abriendo camino



Andrés



Carlos



Sandra



Fernanda



Santiago



José



Ana



María



Jesús



Juan



Carmen



Nancy

La escritura también nos identifica.

- Escriba su nombre completo en una cartulina. Si necesita ayuda de quien orienta la formación, solicítela.
- Revise el alfabeto de la estación anterior e identifique las letras que utilizó al escribir su nombre.
- Ahora observe los nombres que las demás personas escribieron.
 - ¿Ve algunos nombres con letras iguales a las del suyo?
 - ¿Conoce otras palabras que se escriban con las letras que conforman su nombre?, ¿cuáles? Escríbalas en el **Cuaderno de viaje**.



Pistas para el viaje

La escritura es también una forma de identificarse. En muchas situaciones, escribir el nombre o firmar es una manera de manifestar que se estuvo en un lugar o se participó de algo.

La escritura de su nombre es una necesidad en diferentes situaciones de la vida cotidiana.

Al **aprender a escribir su nombre**, puede identificar las letras que lo componen y los sonidos que ellas representan. Reconocer la forma de la letra y su sonido abre el camino para la escritura de otras palabras que nombran las cosas que lo rodean.



En marcha

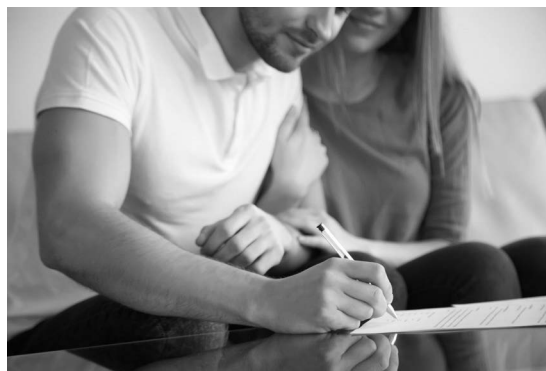

- Identifique para qué están escribiendo su nombre las personas en las imágenes anteriores.
 - ¿En qué lugares están?
 - ¿Para qué cree que lo escriben?
- Ahora observe la siguiente carta.
 - ¿En qué lugar cree que van los nombres de quien la escribió y de la persona a quién va dirigida?, ¿por qué?

Marcela,
querida hija mía:

Estoy muy feliz porque he terminado
el primer alfabetización y por fin
puedo escribirte.

Me haces mucha falta y quería decírtelo
desde hace tiempo.
No veo la hora en que podamos abrazarnos.

Tu mamá que te quiere tanto.

Alicia



Notas de viaje

La firma es la representación del nombre y del apellido de una persona. Puede ser tal cual se escribe o, simplemente, un trazo que representa algunas de las letras que lo componen.

Da Vinci

Vincent van Gogh

E. Munch

Phonquin

Miró.

Rembrandt.

Picasso

La firma tiene otros usos diferentes a la identificación. Se usa para aprobar el contenido de un documento; por ejemplo, un contrato de trabajo, el préstamo en un banco, un testamento, etc. Por esta razón, nunca se debe firmar sin haber leído el contenido.



Para explorar más

Así como cada uno se identifica con su escritura y su nombre, los productos y negocios tienen nominaciones que, con el tiempo y el reconocimiento de las personas, se convierten en una marca.

La marca es como la firma de un producto porque lo identifica y lo hace único.

- Observe en su entorno:
 - nombres de tiendas y lugares: una carnicería, un supermercado, una escuela, una peluquería, una terminal de transporte, etc.
 - objetos con marcas reconocidas que llamen su atención (empaques de productos, nombres de bebidas, medicinas, marquillas de ropa, etc.).
- Reflexione junto con el grupo de participantes:
 - ¿El nombre de las tiendas le permite saber qué productos o servicios se ofrecen?
 - ¿La marca de los productos le permite saber a qué producto hace referencia?, ¿por qué?
 - ¿Alguna vez ha tenido que firmar? Comparta en plenaria las situaciones en las que le han pedido su firma.
- En su **Cuaderno de viaje**, ensaye y escriba su firma.



Recuerdos de viaje

El recorrido por esta estación le permitió reconocer la escritura de su nombre y el de las otras personas para avanzar en la escritura de otras palabras. También reconoció la importancia de la firma y su uso en diferentes situaciones.



Trabajo en casa

- Practique su nombre y su firma hasta que obtenga el resultado que desea. Es importante que sea distinta de las firmas de los demás y fácil de repetir. Puede utilizar diferentes trazos para adornar y diferenciar su escritura.



Reconocerse como persona lectora

Estación 3



Abriendo camino

Todos tenemos una historia de vida que se relaciona con la lectura y la escritura. Lea el siguiente texto con ayuda de quien orienta la formación y conteste las preguntas que se plantean a continuación:

Nunca es tarde

Nieves Cuesta Hernández es una mujer afrodescendiente de 48 años de edad, robusta y con mirada profunda. Es amable y humilde, madre de seis hijos y abuela de dos nietos. Su vida ahora es diferente porque, como ella misma lo afirma, “ya firmo completo y cuento la plata”.

Nieves me contó esa tarde por qué no había podido estudiar: “allá en Riosucio, cuando era niña, tuve que empezar a trabajar... En ese tiempo los papás no eran como los de ahora, no se preocupaban... Antes, uno entraba a estudiar grande, como de 9 o 10 años... Yo hice primero y entré a segundo, pero no terminé... yo no era buena para eso del estudio...”

USAID, FUPAD, MEN, Visión Social (2008). *Relatos de sueños, letras y números. Memorias del proyecto de alfabetización para personas en situación de desplazamiento y vulnerabilidad*. Bogotá.

- ¿Por qué cree que la señora Nieves no terminó sus estudios?
- Recuerde su infancia: ¿cómo fue su historia escolar?, ¿le interesaban la lectura y la escritura?, ¿qué leía?, ¿qué leía la gente de su región o de su barrio?



Pistas para el viaje

¿Para qué leen las personas? Así como hay muchas razones para escribir, también las hay para leer.

Hay lecturas que ayudan a realizar acciones del día a día: leer la información de una etiqueta, la ruta de un bus, el precio de un producto, la lista del mercado, etc. Esta lectura se llama **funcional**.

Hay otras lecturas que se realizan para informarse o adquirir conocimientos: leer una noticia, el diccionario, un libro de estudio, etc. Este tipo de lectura se conoce como lectura **académica**.

Y, por último, hay lecturas que se realizan simplemente por el placer de leer: un buen libro, un poema, la letra de una canción, una carta de amor, etc. Esta lectura es la lectura del **goce** (MEN, Cerlalc, 2014).

La lectura habita los entornos y la vida.



En marcha

¿Alguna vez ha visto una serpiente?, ¿qué ocurrió?

- Con ayuda de quien orienta la formación, lea el siguiente fragmento y conteste las preguntas que se plantean a continuación:

El hombre pisó algo blanduzco, y en seguida sintió la mordedura en el pie. Saltó adelante, y al volverse con un juramento vio una yararacusú que arrollada sobre sí misma esperaba otro ataque. El hombre echó una veloz ojeada a su pie, donde dos gotitas de sangre engrosaban dificultosamente, y sacó el machete de la cintura. La víbora vio la amenaza, y hundió más la cabeza en el centro mismo de su espiral; pero el machete cayó de lomo, dislocándole las vértebras. El hombre se bajó hasta la mordedura, quitó las gotitas de sangre, y durante un instante contempló. Un dolor agudo nacía de los dos puntitos violetas, y comenzaba a invadir todo el pie.

Quiroga, H (1994). Fragmento de "A la deriva"
El Hombre Muerto. Colección Cara y Cruz. Editorial Norma.

- ¿Dónde cree que se encontraba el hombre de la historia?
- ¿Qué será una yararacusú?
- ¿Qué cree que pasará con él?
- ¿Le gustó la lectura?
- Comparta sus respuestas con las personas que participan de la actividad.



Notas de viaje

Las personas leen libros, revistas, anuncios, letreros, caricaturas, noticias, recetas, cuentos, novelas, etc., es decir, leen diferentes **tipos de textos escritos** que existen en la cultura. También leen, en un **sentido más amplio, otros lenguajes**: los gestos de las personas y sus movimientos, las fotografías y los símbolos. Leen las señales de la naturaleza que ayudan a saber si va a llover o a hacer sol. Leer es comprender e interpretar.

La lectura y la escritura son procesos que van de la mano. Se lee y se escribe porque es importante en la vida. La lectura y la escritura, más que una necesidad, son un derecho: su derecho.



Para explorar más

- Piense en su infancia y en las experiencias que vivió: ¿qué palabras le recuerdan esa etapa de su vida?
- Escriba estas palabras en su **Cuaderno de viaje**.
- Escriba también estas palabras en una cartelera, con ayuda de quien orienta la formación. Dicha cartelera estará en la instalación del final de la Travesía.
- Reflexione: ¿en qué situaciones escribía la gente cuando usted era niña o niño? Y ahora, ¿para qué escriben?
- En trabajo en grupo, representen cómo han cambiado las situaciones en las que las personas escriben con el paso de los años. Pueden actuar, dibujar, exponer...



Recuerdos de viaje

Este viaje le sirvió para recordar e identificar que cada persona lee diferentes tipos de textos y con diversos propósitos. También que la lectura y la escritura son una forma de conocer el mundo y de ejercer sus derechos.



Trabajo en casa

- Con ayuda de sus familiares escriba en su **Cuaderno de viaje** cuáles son las razones por las que quiere leer y escribir. Comparta estas razones en la próxima estación.



Cada persona es un paisaje

Estación **4**



Abriendo camino

Escribir para decir cómo son las cosas...

- ¿Cómo es el paisaje que aparece en la imagen?



- ¿Qué palabras usaría para decir cómo es usted?
- Adivine el animal que se describe a continuación:
Pequeño y colorido, canta y bate las alas muy rápido, tiene un pico largo para capturar el néctar de las flores ¿cómo se llama?
- Juegue con las demás personas a crear adivinanzas de: un animal, un alimento, un lugar de la región. Escríbalas primero en su Cuaderno de viaje y luego, con ayuda de quien orienta la formación, en carteles.
- Ilústrelas para compartirlas en la instalación al final de la Travesía.



Pistas para el viaje

- La escritura sirve para contarles a otros sobre el color, la forma, el sabor o el tamaño que tienen las cosas. También para **contar los detalles** de las situaciones que se viven o de los lugares que se visitan.
- Decir o contar cómo es algo se conoce como **describir**.
- **Para describir** se usan palabras y frases que indican características y cualidades. Es decir, palabras que contestan a la pregunta ¿cómo es?

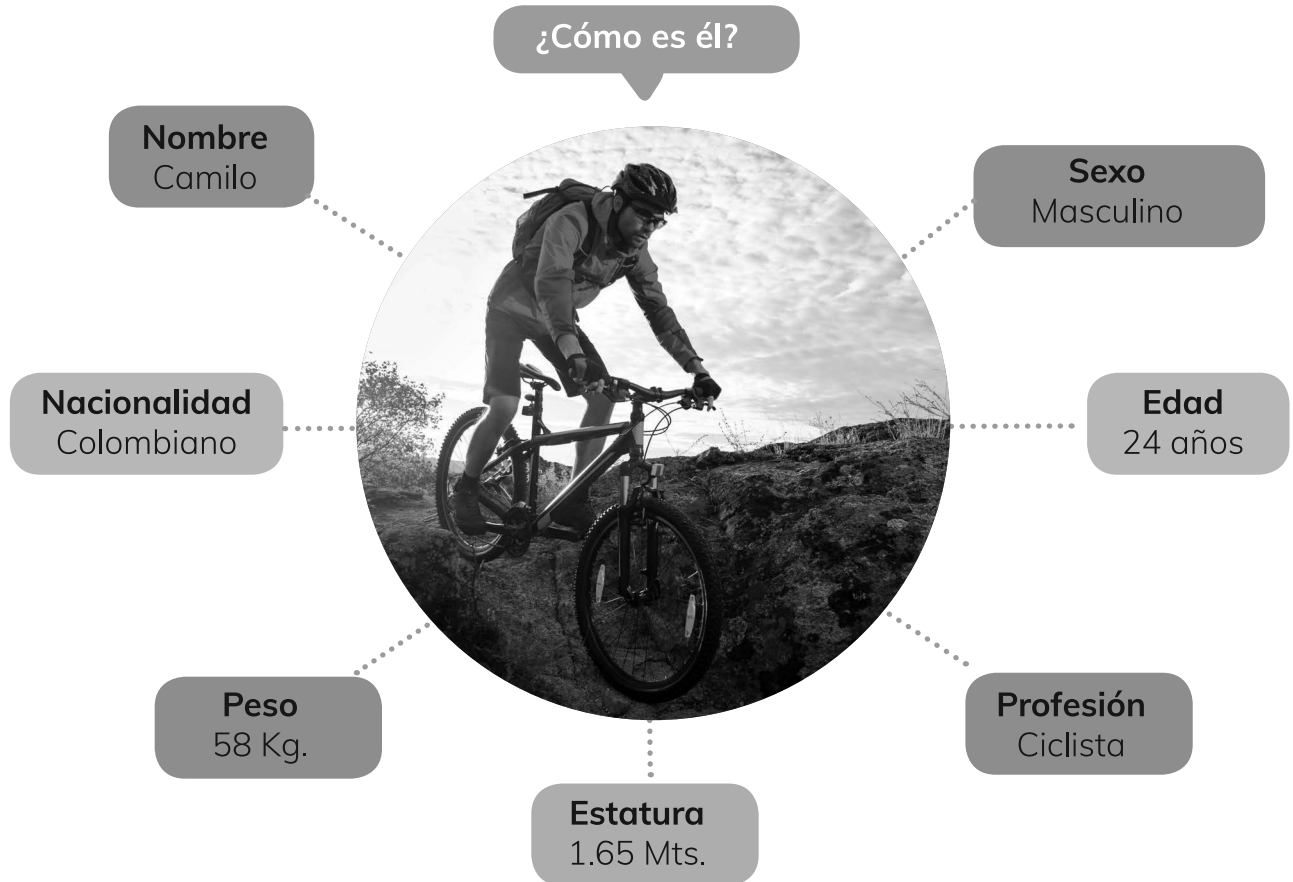

En marcha

- Realice la siguiente actividad: al igual que en el ejemplo anterior, llene el esquema que aparece en su **Cuaderno de viaje** y descríbase de la misma forma. Si puede utilice una foto o, si no, dibújese. Puede usar la información que aparece en su cédula de ciudadanía.

- Piense en cosas, lugares o personas que hayan sido importantes en su infancia, su juventud o su vida actual; alguien a quien usted cuidó o que lo cuidó cuando era pequeño, por ejemplo. Escríbalos o dibújelos en hojas y debajo de cada uno, diga cómo eran o cómo son y por qué fueron importantes.

Por ejemplo: Yo tenía un **saco rojo**, pequeño, con una imagen de Superman, estaba roto, pero me gustaba mucho porque me hacía sentir fuerte.

Amplío mi vocabulario

El **diccionario** es el libro que se usa para encontrar el significado de las palabras y su descripción.

Su contenido está en el orden del abecedario o alfabeto, que inicia con las letras A- B - C...y termina en Z y está compuesto por consonantes y vocales.

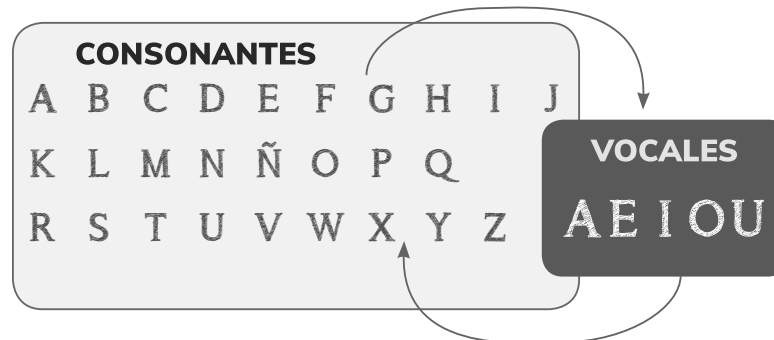

Notas de viaje

En la vida, usted y las personas se enfrentan a diferentes situaciones en las que tienen que **describirse o describir objetos, personas o cosas**. Puede ser de forma **oral o escrita**.

Cuando van al médico, describen cómo se sienten.

Cuando presentan una entrevista laboral, deben describir sus habilidades, cualidades y conocimientos.

Cuando comparten con sus familias alguna anécdota o experiencia, describen qué les pasó y en qué circunstancias.

Al escribir una carta, una hoja de vida, una denuncia o una petición, **se describen personas, situaciones, hechos y lugares**.

 **Para explorar más**

- Con quienes participan de la actividad, conformen un banco de palabras. Para empezar, lean, con ayuda de quien orienta la formación, las siguientes palabras que sirven para **describir a una persona**:

Cuerpo:



delgado, gordo, encorvado, esbelto, atlético, rellenito, erguido, peludo.

Cara:



redonda, ovalada, alargada, pálida, lisa, arrugada, sonrosada, cachetona.

Ojos:



achinados, saltones, brillantes, opacos, penetrantes.

Labios:



finos, delgados, gruesos, rectos, exuberantes.



Estación 4

Nariz:

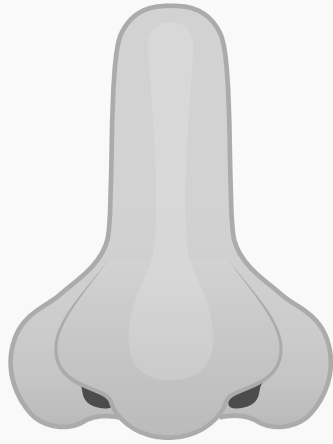

respingada, filosa, ñata, aguileña, recta, ancha, enorme, chiquita.

Cabello:



cano, castaño, crespo, lacio, ensortijado, enrulado, negro, rebelde.

Forma de ser:



simpática(o), agradable, conversador(a), trabajador(a), amistoso(a), valiente, tímido(a), decidido(a), terco(a), solidario(a), inteligente, curioso(a), comprensivo(a), responsable, gracioso(a), romántico(a), perezoso(a).

Estado de ánimo:



contento(a), triste, sorprendido(a), rabioso(a), furiosa(o), sereno(a), tranquila(o), resignado(a), concentrada(o), feliz, asustado(a).

- Escoja las palabras que utilizaría para describir a cada integrante del grupo. Si necesita una palabra que no se encuentra en los cuadros, puede escribirla en el tablero con ayuda de quien orienta la formación.
- En el **Cuaderno de viaje**, escriba las palabras que escogió para describirse y luego retome la silueta que realizó en la Estación 4 de Artes (en la sección *En marcha*) y complémtela con estas palabras. Puede hacerlo utilizando diferentes colores y decorándola a su gusto.
- Recuerde que esta actividad se compartirá en la instalación al finalizar la *Travesía 1*.



Recuerdos de viaje

Este recorrido fue verdaderamente importante porque durante él conoció diferentes situaciones en las que se usan la descripción y las palabras o frases que ayudan a realizarla. También empleó estas palabras y frases para elaborar su propia descripción.



Trabajo en casa

- Con ayuda de un miembro de su familia, describa en su **Cuaderno de viaje** cómo era su vida en la niñez y cómo es ahora.
- Piense en cómo le gustaría que fuera (su vida) en cinco años. Escoja imágenes de revistas y periódicos que la representen y realice una composición con ellas en una cartulina.
- Si tiene una fotografía reciente, llévela a la siguiente clase.



A producir un texto descriptivo

Estación 5



Abriendo camino

Reconocer las razones que lo impulsan a vivir esta experiencia educativa es muy importante para culminarla exitosamente.

- Comparta en plenaria la representación que hizo con imágenes sobre cómo imagina su vida en el futuro.
- Describa las imágenes que escogió.
 - ¿Qué ha cambiado en su vida desde su infancia hasta ahora?
 - ¿Qué quiere cambiar en adelante?
 - ¿Cree que esta experiencia le puede ayudar con las metas y sueños que tiene para el futuro? ¿por qué?



Pistas para el viaje

Se dice que **describir es pintar con palabras**. El objetivo cuando se describe, ya sea de manera **oral o escrita**, es que las otras personas puedan representar en su mente lo que se les está comunicando.

Los textos descriptivos son aquellos que provocan, en quien los escucha o lee, la sensación de que están viendo, oliendo, tocando o incluso conociendo (o reconociendo) aquello que se describe.



En marcha

- Si tuviera que describir un lugar que recuerda con cariño, ¿qué palabras usaría?
- Lea el siguiente texto descriptivo con ayuda de quien orienta la formación:

El camino que terminé recorriendo me llevó a San José del Guaviare, un pueblo de infinita belleza que se confunde con la espesura de la selva, formado por casas de barro construidas a la orilla de un río de aguas torrenciosas, tristes como la lluvia, en donde el eco de los gemidos y la angustia probablemente aún se esconden. Recuerdo que todos los años por el mes de febrero llegaban familias de indígenas a ofrecer sus obras tejidas con la mejor palma, la palma de cúrame. Pueblo, en fin, impregnado de olores, silencios, soledades y ausencias indefinibles.

Centro Nacional de Memoria Histórica (CNMH). (2014).
María, la memoria, el grito y la tierra.

En Narrativas de vida y de memoria. Cuatro aproximaciones biográficas a la realidad social del país. Bogotá: Dirección de Museo.

- Organice un grupo de trabajo.
- En un pliego de papel dibujen el lugar descrito en el texto anterior.
- ¿Recuerdan los lugares en los que han vivido o que han visitado?, ¿cómo son?, ¿cuál es el que más recuerda?, ¿por qué?



Pistas para el viaje

Para escribir desde una palabra hasta un texto completo es necesario seguir una serie de pasos que permiten lograr este objetivo:

<p>1. Planear el texto</p> 	<p>Pensar previamente qué se quiere decir, con qué finalidad, qué palabras va a usar y cómo se escriben, qué va a decir primero, cómo va a seguir y cómo va a terminar.</p> <p>En el caso de los textos descriptivos, es muy importante recordar u observar los detalles de lo que va a describir.</p>
<p>2. Escribir</p> 	<p>Seguir la ruta que planeó, expresar por escrito lo que quiere decir y, con ayuda de quien orienta la formación, trazar las palabras que componen su texto.</p>
<p>3. Revisar</p> 	<p>Leer lo escrito y confirmar si es claro, si contiene lo que quiso expresar. Este paso lo puede hacer junto con la persona que orienta la formación u otro participante.</p>
<p>4. Reescribir</p> 	<p>A partir de la revisión, escribir una versión final del texto.</p>



Para explorar más

Hasta ahora, usted ha viajado por los recuerdos de su infancia y ha proyectado sus metas a futuro, ¿cómo puede este proceso educativo aportarle para lograr esas metas?

- En el **Cuaderno de viaje** escriba su **primer texto descriptivo**, teniendo en cuenta los pasos vistos anteriormente. La idea es describir cómo le gustaría que fuera su vida en unos años y qué metas le gustaría ver cumplidas. Tenga en mente estas preguntas para escribirlo: ¿cómo le gustaría ser?, ¿qué quisiera hacer? y ¿dónde le gustaría estar en cinco años?
- Siga la secuencia propuesta en el **Cuaderno de viaje** y comparta su escrito con los o las demás participantes en la instalación al finalizar la Travesía.



Recuerdos de viaje

En esta parte final del *Viaje por el Lenguaje*, identificó cuál es el propósito de un texto descriptivo y cuáles son los pasos a tener en cuenta para escribirlo. Posteriormente, escribió un texto descriptivo en el que proyectó sus metas y sueños.



Trabajo en casa

- Revise las producciones que ha realizado a lo largo de cada estación de *Viaje por el Lenguaje* y organícelas para exhibirlas en la instalación colectiva de cierre de esta travesía. El propósito es presentar:
 - Su nombre y su firma
 - Las palabras que le recuerdan su infancia y que escribió e ilustró en la Estación 3
 - La silueta con su descripción de la Estación 4



Valoración de los aprendizajes

Desempeño	Nivel superior	Nivel alto	Nivel básico	Si no logra el desempeño
<p>Reconozco las funciones de la lectura y la escritura en diferentes situaciones.</p>	<p>Reconozco, con propiedad, las funciones de la lectura y la escritura en diferentes situaciones.</p>	<p>Reconozco las principales funciones de la lectura y la escritura en diferentes situaciones.</p>	<p>Reconozco, con dificultad, las funciones de la lectura y la escritura en diferentes situaciones.</p>	<p>Puedo mejorar en el reconocimiento de las funciones de la lectura y la escritura en diferentes situaciones.</p>
<p>Reconozco los intereses, necesidades y motivaciones que me llevan a participar en un proceso de alfabetización.</p>	<p>Reconozco, con propiedad, los intereses, necesidades y motivaciones que me llevan a participar en un proceso de alfabetización.</p>	<p>Reconozco algunos intereses, necesidades y motivaciones que me llevan a participar en un proceso de alfabetización.</p>	<p>Reconozco, con dificultad, los intereses, necesidades y motivaciones que me llevan a participar en un proceso de alfabetización.</p>	<p>Puedo mejorar en el reconocimiento de los intereses, necesidades y motivaciones que me llevan a participar en un proceso de alfabetización.</p>
<p>Construyo un texto descriptivo (oral o escrito) sobre mi vida.</p>	<p>Construyo un texto descriptivo en el que, con propiedad, planeo y reviso la escritura para presentar una versión final.</p>	<p>Construyo un texto descriptivo en el que planeo y reviso la escritura para presentar una versión final.</p>	<p>Construyo un texto descriptivo en el que, con dificultad, planeo y reviso la escritura para presentar una versión final.</p>	<p>Puedo mejorar en la construcción de un texto descriptivo en el que planeo y reviso la escritura para presentar una versión final.</p>

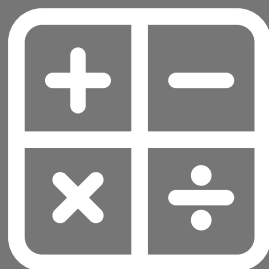

Viaje por las Matemáticas

Los números, los cálculos, los horarios, las medidas, y otros elementos que hacen parte del lenguaje de las matemáticas, nos acompañan de manera permanente: ¿cuál es su número de cédula?, ¿cuántas semanas tiene de embarazo?, ¿cuántas hectáreas tiene mi propiedad?, ¿cuántas libras de café voy a comprar?, ¿a qué hora se durmió la niña? Estos son ejemplos sencillos, pero muy potentes, para descubrir las matemáticas desde su vida cotidiana.



Hoja de ruta para este viaje

Durante este viaje ▶

- Utilizo diferentes estrategias de solución para resolver un problema numérico desde dos o más representaciones (verbal, concreta, gráfica o simbólica).
- Reconozco diferentes significados de los números a partir de sus usos en mi vida cotidiana.
- Describo mi posición o la de un objeto a través de relaciones: arriba de, abajo de, delante de, detrás de, a la derecha de, a la izquierda de.
- Identifico cualidades que son medibles como masa, longitud y capacidad.

Aprenda acerca de ▶

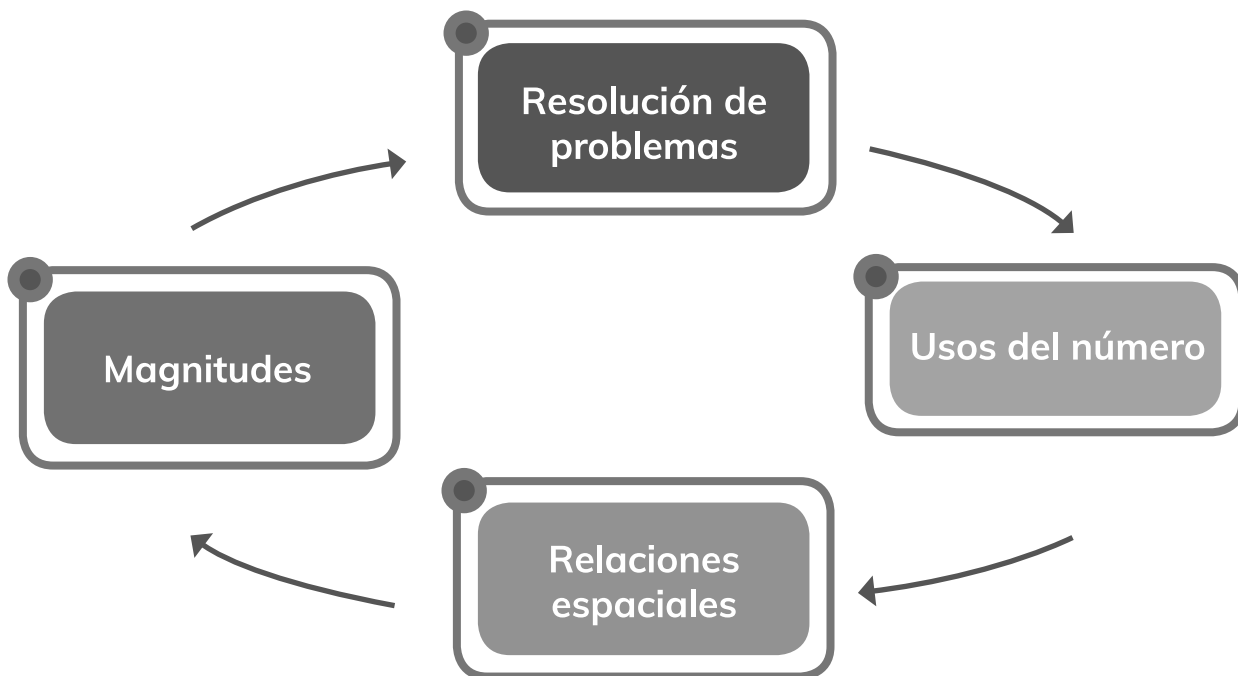

• ¿Qué son para mí las matemáticas?

• ¿Qué me dicen los números?

• ¿Qué puedo medir?

• ¿Cuáles palabras uso para indicar dónde están las cosas?



Las matemáticas en la vida cotidiana

Estación **1**



Abriendo camino

- Observe las siguientes imágenes y converse con las demás personas que participan: ¿cómo las matemáticas se usan en el diario vivir?, ¿las matemáticas son solo números?



Pistas para el viaje

Las matemáticas se relacionan con cada una de las actividades que se realizan en diferentes contextos. El siguiente esquema presenta estas relaciones.

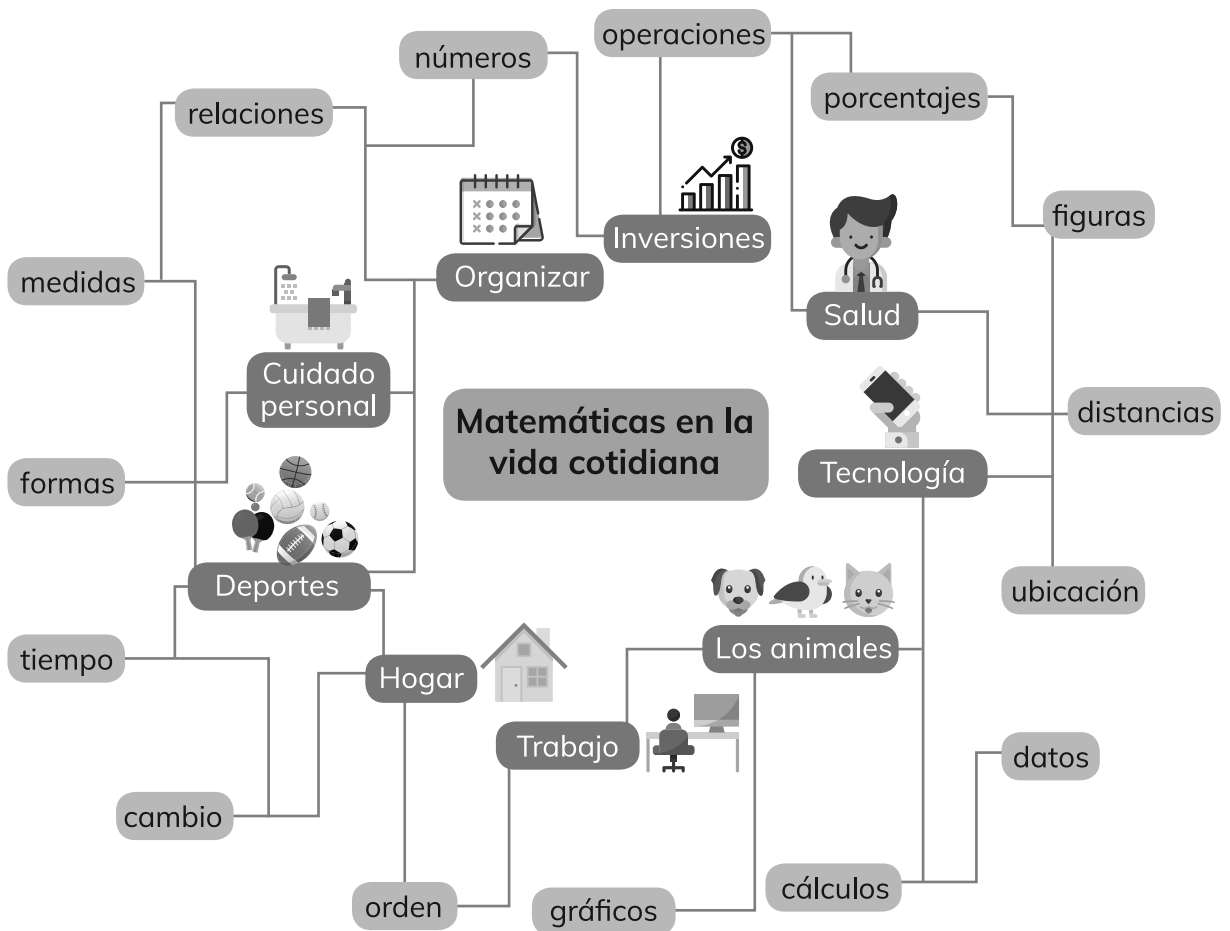

En marcha

- Según cada uno de los lugares, comparta con el grupo una anécdota relacionada con el uso o la presencia de las matemáticas.





Notas de viaje

Una manera de aprender a resolver problemas es inventarlos. Por ejemplo, a partir de una respuesta se puede plantear un problema.

La respuesta es:

17 Pelotas

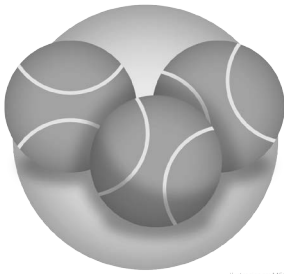

¿Cuál es el problema?

La respuesta es:

11 Jugadores



¿Cuál es el problema?

La respuesta es:

6 Goles



¿Cuál es el problema?

La respuesta es:

203 Palomas



¿Cuál es el problema?

La respuesta es:

21 Pasajeros



¿Cuál es el problema?

La respuesta es:

5 Naranjas



¿Cuál es el problema?



Para explorar más

- Mencíóneles a las demás personas algunas situaciones que recuerde de su infancia en las que tuvo que resolver problemas matemáticos.
- Explore dos formas diferentes de resolver los siguientes problemas.

1. ¿Cuántas cajas hay en la figura?

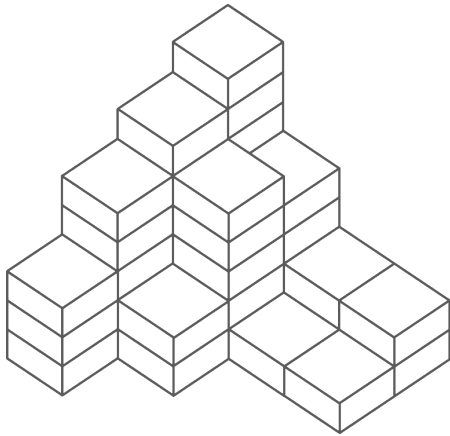

Rosita compró huevos para el desayuno. Adivine cuántos huevos compró Rosita, si al contarlos de a dos le sobraba uno y al contarlos de a tres le sobraban dos.



Recuerdos de viaje

En este primer encuentro con los números, usted observó cómo las matemáticas se encuentran en diferentes situaciones de la vida diaria, no solamente al hacer cuentas. También reconoció que todas las personas tienen habilidades matemáticas y que éstas se usan para enfrentar diferentes retos.



Trabajo en casa

- Exprese las situaciones matemáticas que recuerda de su niñez en su **Cuaderno de viaje**.
 - ¿Cuál ha sido su experiencia con las matemáticas?
 - ¿En cuáles actividades de su vida ha necesitado de las matemáticas?
 - ¿Qué palabras relacionadas con las matemáticas conoce?



La ubicación en el espacio también es matemáticas

Estación **2**



Abriendo camino

- Recuerde uno de los espacios en los que cotidianamente permanece o realiza sus actividades. Puede ser su habitación, su lugar de trabajo u otro lugar de su casa. ¿Recuerda cómo están ubicados los objetos y muebles en ese lugar?
- Ahora, observe los dibujos:

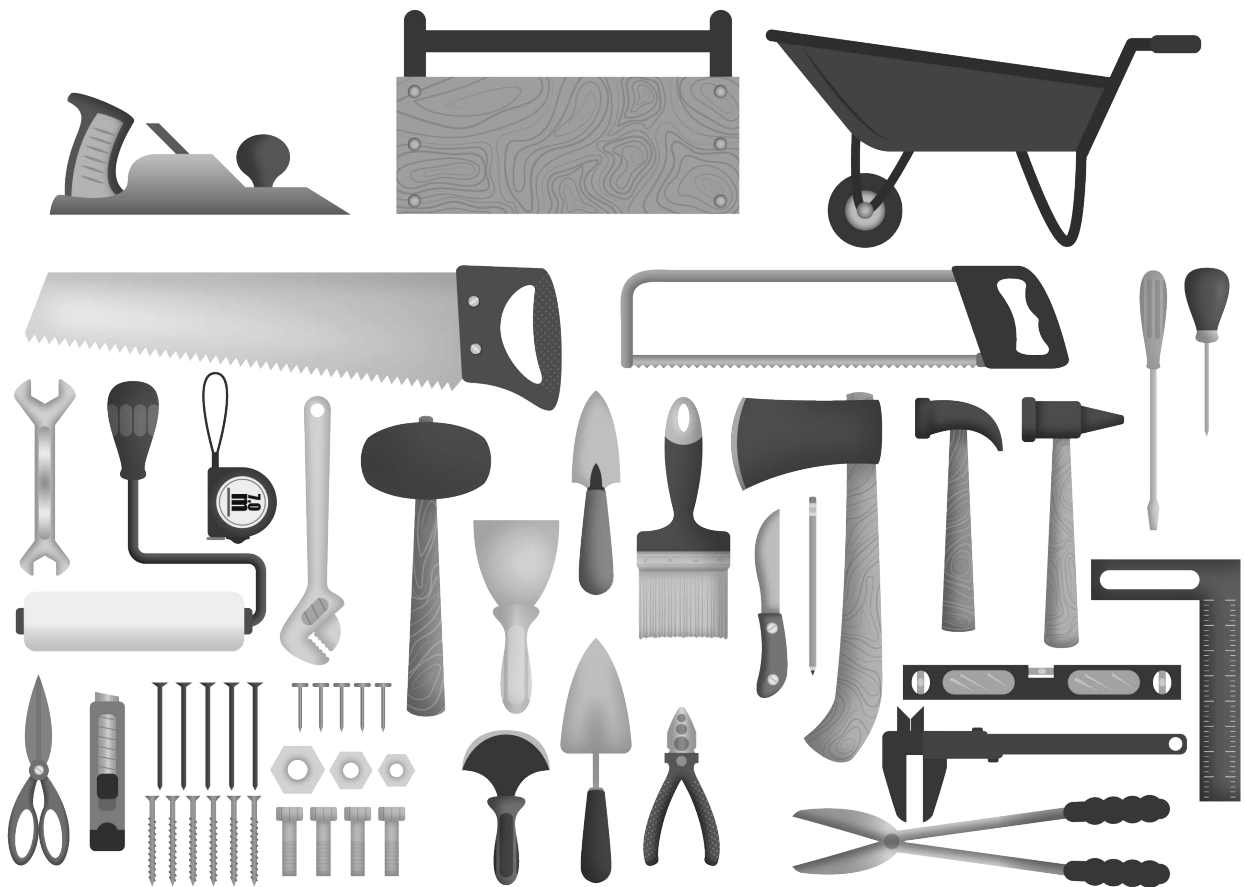

- Escoja tres herramientas y coloréelas.
- Luego, con otra persona, hagan preguntas, utilizando: arriba de, abajo de, a la izquierda de, o a la derecha de para reconocer qué herramientas colorearon. Sólo pueden contestar si o no para adivinar.



Pistas para el viaje

Algunas palabras como **debajo**, **delante**, **detrás**, **izquierda** o **derecha** se usan para ubicar cosas, personas u objetos en un determinado espacio. Estas palabras hacen referencia a **relaciones espaciales**, que indican, por ejemplo, la **distancia** entre los objetos o la **dirección** en la que se encuentran.

- Ahora observe las siguientes figuras:

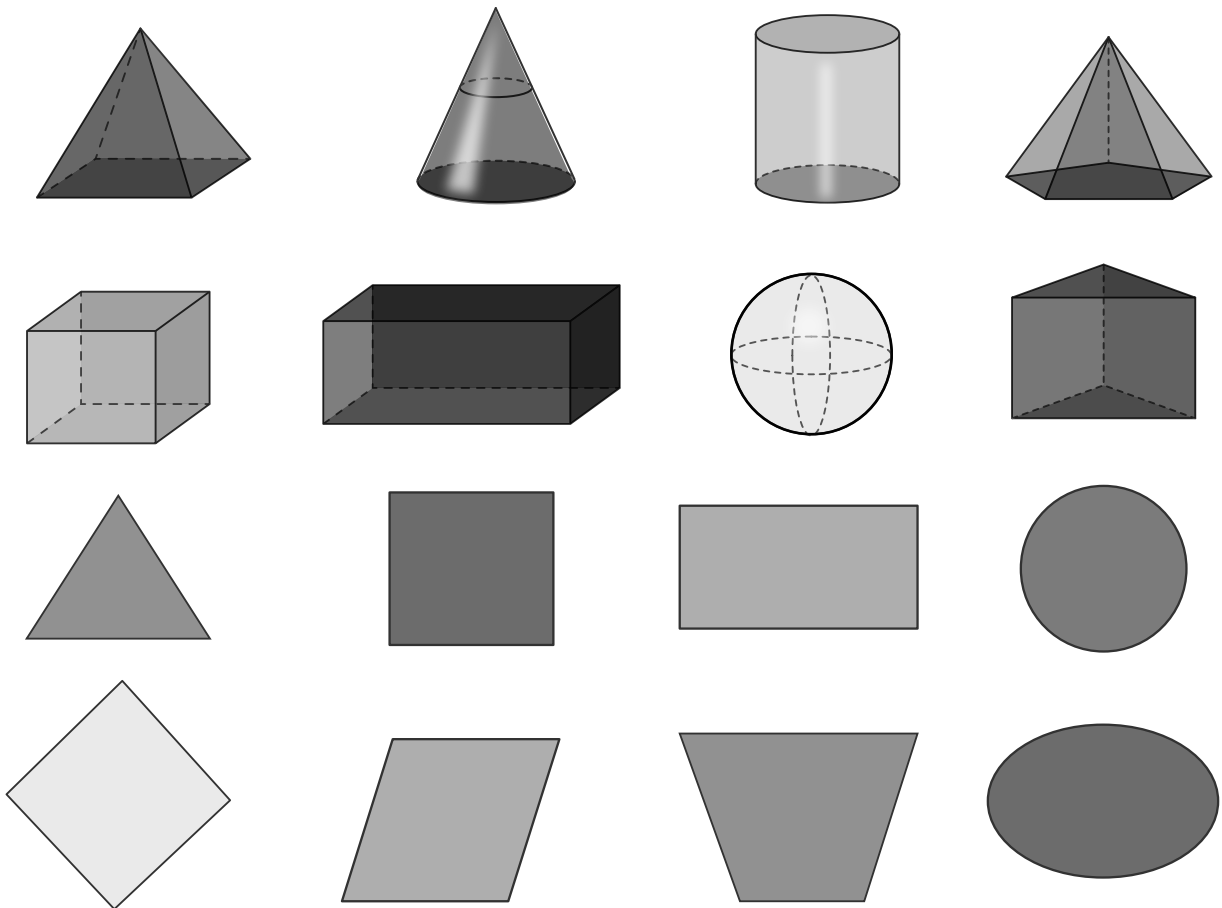

- El cuadrado está debajo del prisma rectangular.
- El círculo está a la derecha del rectángulo.
- El cilindro está a la izquierda de la pirámide de base pentagonal.
- El cubo está arriba del triángulo.
- El cono esta entre la pirámide de base cuadrada y el cilindro.
- El círculo esta debajo del prisma de base triangular.



En marcha

- Dibuje el lugar que escogió al inicio de la estación (su habitación, su lugar de trabajo, u otro) y descríbaselo a otra persona, empleando indicaciones cortas y claras.
- Ahora, dibuje el lugar que la otra persona le describió.
 - ¿Su dibujo fue el esperado por él o ella?
 - ¿El dibujo que él o ella hizo se parece al que usted describió?
 - ¿Qué indicaciones hicieron falta para que los dibujos quedaran completos?



Notas de viaje

Otras **relaciones espaciales** que podemos establecer entre los objetos son:



La manzana está al fondo y el vaso está al frente.

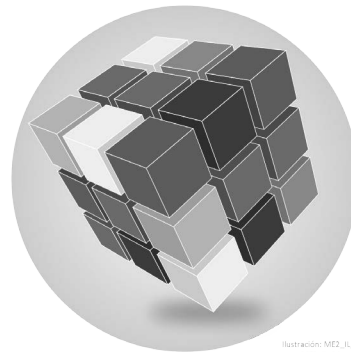

El cubo está formado por 27 cubitos.



Debajo de la mesa hay un sillín. Entre las dos lámparas se ve un florero.



Al fondo de la imagen, se observa un edificio de apartamentos. La piscina está diseñada con círculos.



Para explorar más

- Seleccione un objeto del salón o espacio de su clase que le llame la atención.
- Observe detenidamente sus características, detalles y ubicación.
- Descríbale el objeto a otra persona con palabras que indiquen **relaciones espaciales** (arriba de, debajo de, a la izquierda de, a la derecha de).



Recuerdos de viaje

En este viaje descubrió que otra función de las matemáticas tiene que ver con las relaciones espaciales para ubicar objetos y personas. Así, reconoció algunas palabras que ayudan a describir la ubicación de los objetos.



Trabajo en casa

- En su **Cuaderno de viaje**:
 - Indique partes de su cuerpo que quedan arriba, abajo, a la izquierda y a la derecha.
 - Escriba los nombres de las personas que se sientan, en el salón (o el espacio donde reciben las clases), a su izquierda, a su derecha, delante y detrás.



¿Qué dicen los números?

Estación 3



Abriendo camino

Todo colombiano cuenta con unos documentos que lo identifican. ¿Cuáles de estos documentos tiene?, ¿qué dicen estos documentos sobre usted?, ¿qué representan para su vida?



- Observe su cédula de ciudadanía e identifique en ella los números que aparecen. ¿Cómo se leen?, ¿qué representan?
- Con las cédulas de ciudadanía de diez participantes haga una lista de las estaturas y las edades. Realice esta actividad en su Cuaderno de viaje.



Pistas para el viaje

El origen de los números está asociado a la necesidad de **contar**. Se dice que fueron pastores que juntaban pequeñas piedras para saber si su rebaño estaba completo. Por cada oveja, colocaban una piedra.

Distintos pueblos y sociedades idearon diferentes símbolos para representar cantidades como, por ejemplo, muescas en trozos de madera o figuras en tablas de arcilla. Estos símbolos les permitían llevar cuentas de intercambios, calcular y contar los días, meses y años, así como **medir** el tamaño de los objetos (Molina, 2014).



En marcha

En diferentes actividades y situaciones de la vida se usan números.

LOTERÍA DE COLOMBIA

PREMIO ACUMULADO
\$ 80.000.000

NÚMEROS GANADORES

BOGOTÁ	08 15 20 11 13
CALI	32 41 14 02 28
MEDELLÍN	39 17 19 03 22
CARTAGENA	18 43 09 16 31

; JUEGA CADA SEMANA !

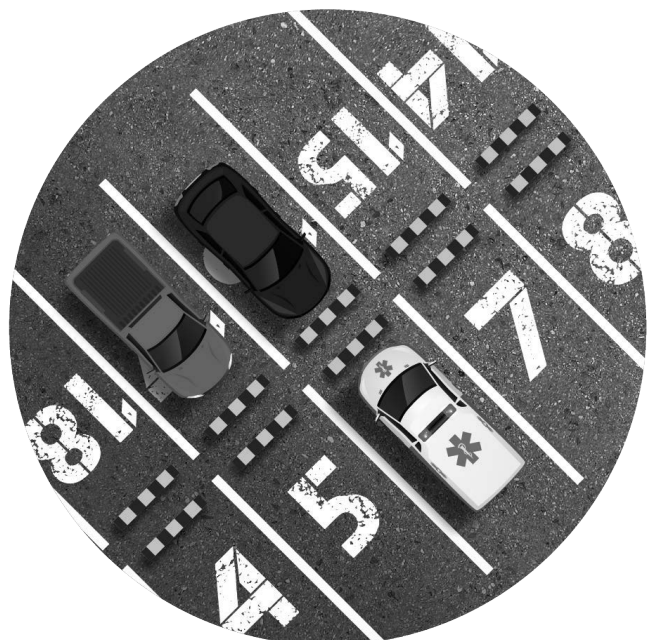



**RUSSIA 2018
FIFA WORLD CUP**

CLASIFICACIÓN SURAMERICANA		PTS.
1	COLOMBIA	41
2	BOLIVIA	38
3	VENEZUELA	30
4	PERÚ	29
5	ECUADOR	20
6	PARAGUAY	18
7	ARGENTINA	11
8	CHILE	9
9	URUGUAY	8
10	BRASIL	5



- ¿Qué indican los números de cada imagen?
- ¿Cómo se utilizan los números en cada situación?



Notas de viaje

Cada número representa algo, según el lugar o la situación en los que se utilice; por ello, el mismo número puede tener diferentes significados y usos.

Para explorar más

- Escriba en su Cuaderno de viaje todos los números que observa en el siguiente billete de lotería. ¿Qué significan?



Tomado de: <https://topetodis.cf/loterias-de-colombia-boyaca-patriotas>

Recuerdos de viaje

Durante este viaje, usted reconoció que un interés de las matemáticas es estudiar los números y que estos, a su vez, tienen diferentes usos y significados; por ejemplo, nombrar cosas, contar y medir.

Trabajo en casa

- Busque una noticia, aviso o artículo de prensa en el que se observen muchos números. Recórtelo, péguelo en su cuaderno y marque los números que identifica. ¿Qué significan? Consulte con un miembro de su familia o otra persona sobre cómo se escribe el nombre de estos números.



¿Qué significa medir?

Estación 4



Abriendo camino

- Observe esta silueta y con ayuda de otra persona, diferencie características o cualidades de las **medidas**:

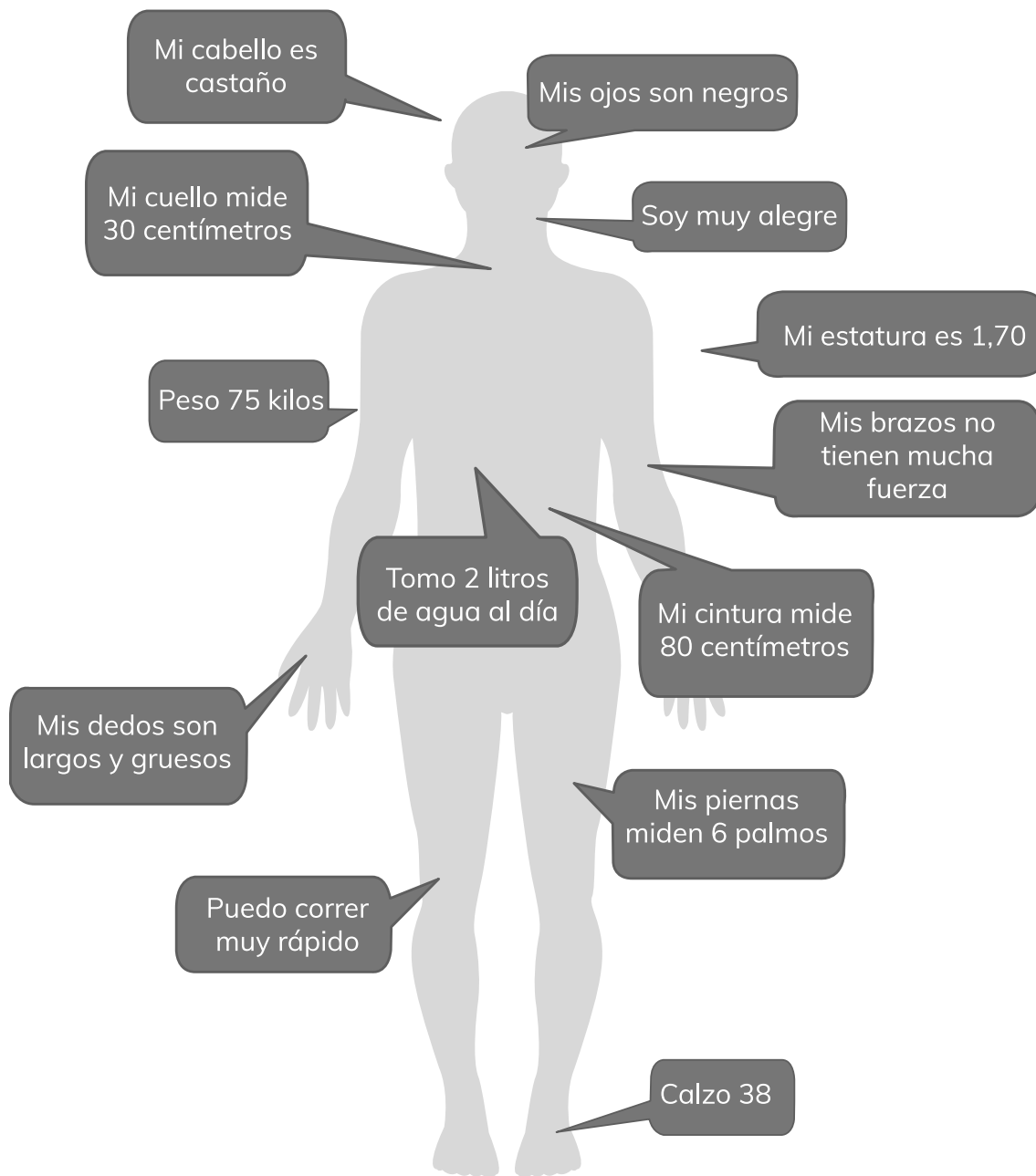

- Señale sus medidas en la silueta del **Cuaderno de viaje** (estatura, longitud de sus brazos, medida del cuello, longitud de las piernas, media de la cintura, número que calza, etc.).



Pistas para el viaje

Las cualidades de los objetos que se pueden medir se denominan **magnitudes**. Algunos ejemplos son:

Magnitudes básicas

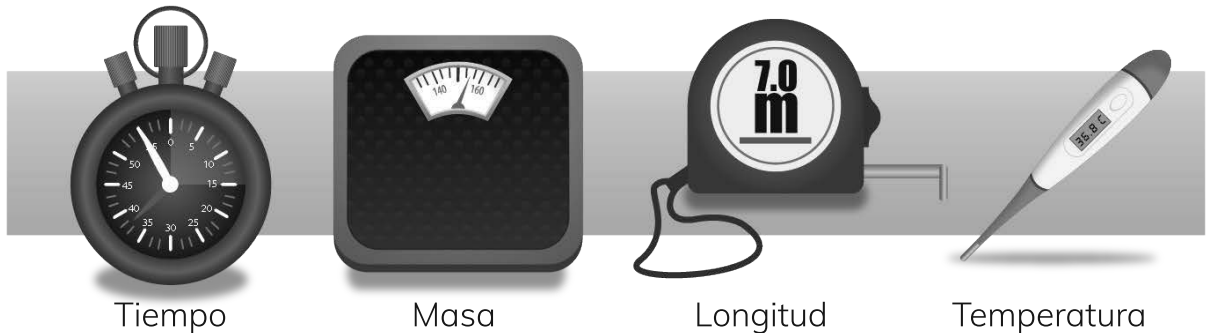

Tiempo

Masa

Longitud

Temperatura

Magnitudes derivadas

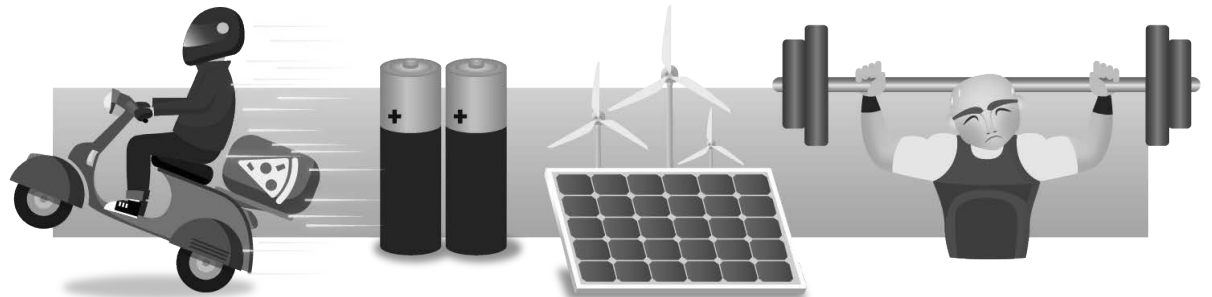

Velocidad

Voltaje

Energía

Fuerza



En marcha

Para medir objetos, se pueden utilizar diversos elementos. Al medir, se compara la **magnitud** con otra similar, llamada **unidad**. Puede calcular la magnitud de un objeto, por ejemplo, un palo de escoba, utilizando diversas unidades de medida:

- Si mide el palo de escoba con la mano, entre el pulgar y el meñique extendidos (cuartas), ¿cuántas cuartas mide?
- Si mide el palo de escoba con los pasos de un niño pequeño, ¿cuántos pasos mide?
- Si mide el palo de escoba con un metro de albañil, ¿cuántos centímetros mide?
- Si mide el palo de escoba, con el pie de un adulto, ¿cuántos pies mide?



Notas de viaje

A lo largo de la historia, se han utilizado diversas maneras de medir. Algunas sociedades emplean partes del cuerpo para medir, por ejemplo (pulgada, cuarta o palmo, pie, braza), por lo que se conocen como **medidas antropométricas**.



Para explorar más

Los **instrumentos** y las **medidas** trabajan al tiempo. Como puede apreciar en la siguiente imagen, una taza puede ser a la vez, un instrumento para medir y una unidad de medida.

- Intente encontrar más ejemplos. A manera de ilustración, en una receta de su plato favorito o en la de un plato tradicional de su región, hay medidas. Escriba la receta en el **Cuaderno de viaje**.
- Comparta en plenaria, por escrito o con dibujos, la receta, utilizando diversas unidades de medida.

Instrumento para medir

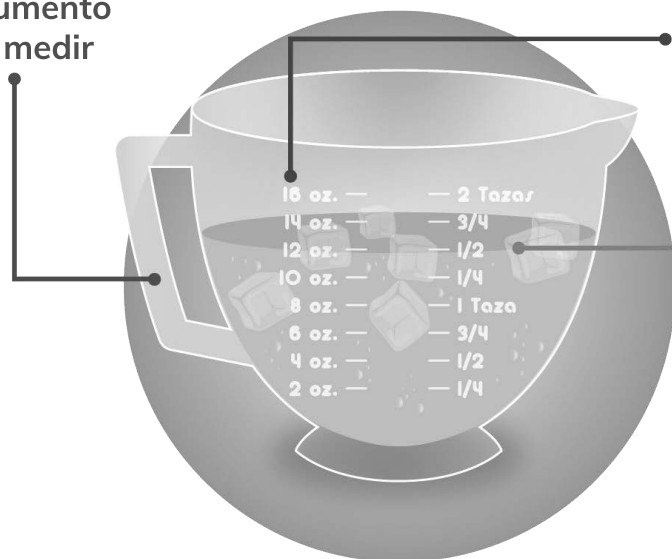

Unidades de medida (Tazas, litros, onzas u otras)

La medida, la cantidad de jugo que hay



Recuerdos de viaje

Durante este recorrido, aprendió que algunas cualidades de las personas, animales, plantas o cosas se pueden medir, y que estas cualidades se llaman magnitudes. Las medidas y las magnitudes son otro de los campos de interés de las matemáticas y se hacen evidentes en las actividades más cotidianas.

 **Trabajo en casa**

- Observe, detenidamente, las siguientes imágenes:

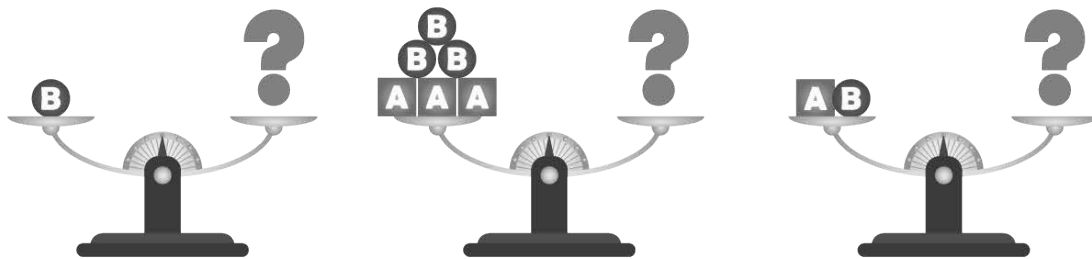
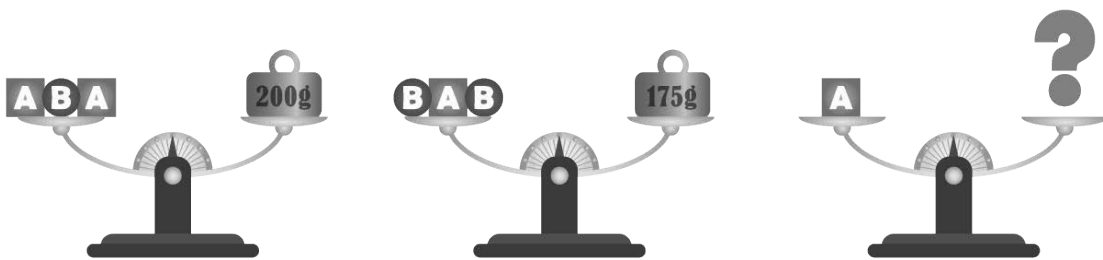
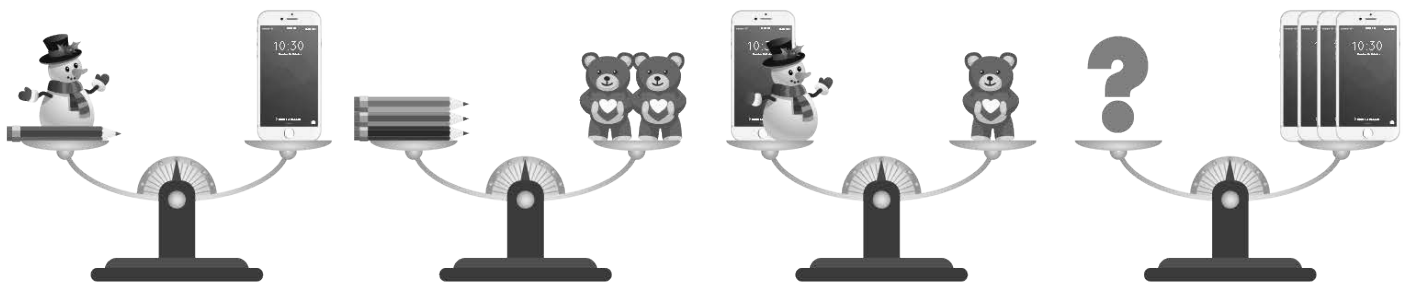

En cada imagen encontrará una secuencia en la que se realizan diversas equivalencias.

Un (1) celular pesa igual que un (1) muñeco de nieve y un (1) lápiz;

Dos (2) osos de peluche pesan lo mismo que tres (3) lápices; y así sucesivamente.

- ¿Puede descubrir el peso de los objetos de la última secuencia?

Estrategias para resolver un problema











Estación 5









Abriendo camino

Seguramente, ha resuelto distintos problemas matemáticos en su vida.

- Piense, por un momento, qué estrategias ha usado para resolverlos.
- En grupos, resuelvan los siguientes problemas y expongan las diferentes estrategias que utilizaron en su solución. ¿Cuál es la mejor estrategia?
 - ¿Cuál es el valor de cada fruta y figura?

	+		+		=	30
	-		+		=	18
	-				=	2
	+		+		=	?

4	+		=	
	-	5	=	
6	-		=	
	+	2	=	2

- Lea con atención el siguiente problema matemático:
 - En una mesa hay tres sombreros negros y dos blancos.
 - Tres señores en fila india, mirando siempre al frente, escogen un sombrero al azar, sin mirar el color del sombrero.
 - Se le pregunta a A (que puede ver el color del sombrero de B y de C), si puede decir el color del sombrero que lleva puesto, a lo que responde negativamente.
 - Se le pregunta a B (que ve solo el sombrero de C) pero tampoco puede responder a la pregunta.
 - Por último, se pregunta a C (que no ve ningún sombrero) y él responde acertadamente el color del sombrero que tiene puesto.
 - ¿Cuál es el color del sombrero del primero en la fila (C) y cuál es la lógica que usó para saberlo?

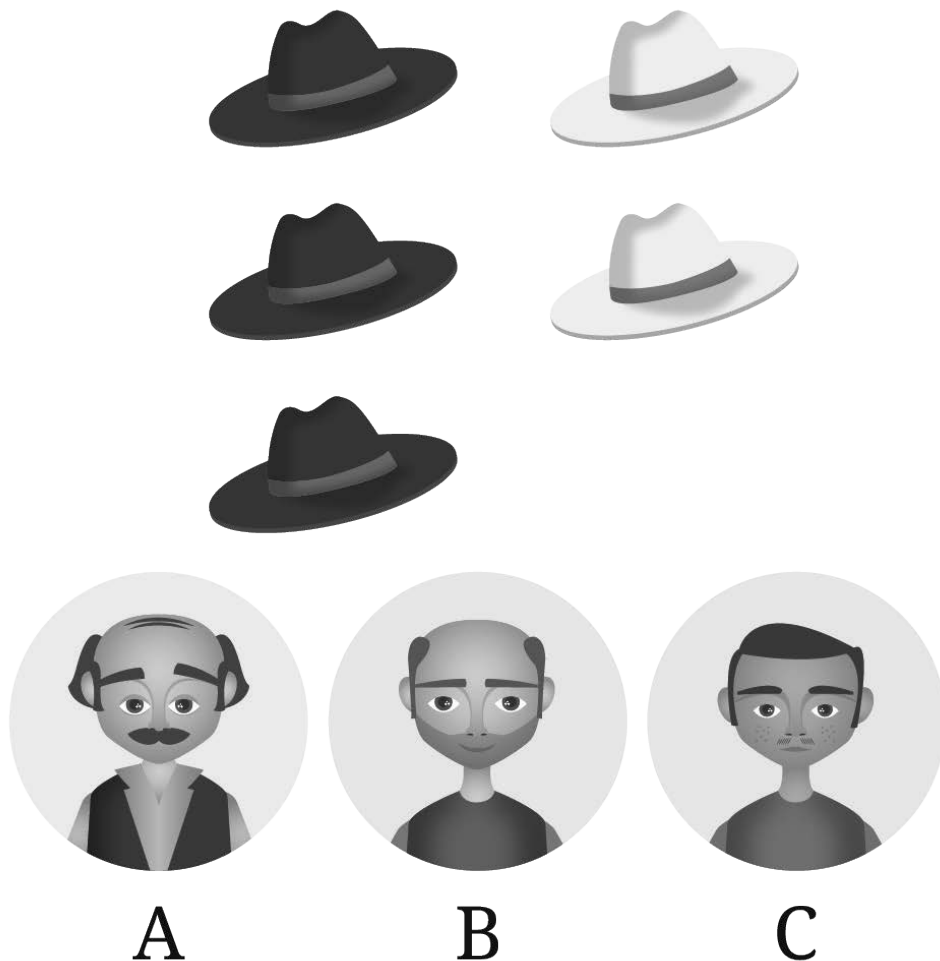



Pistas para el viaje

Los principales pasos para resolver un problema pueden resumirse en:



En marcha

Resuelva los siguientes problemas matemáticos, siguiendo los pasos anteriores:

- Trace la figura sin levantar el lápiz y sin repetir línea.

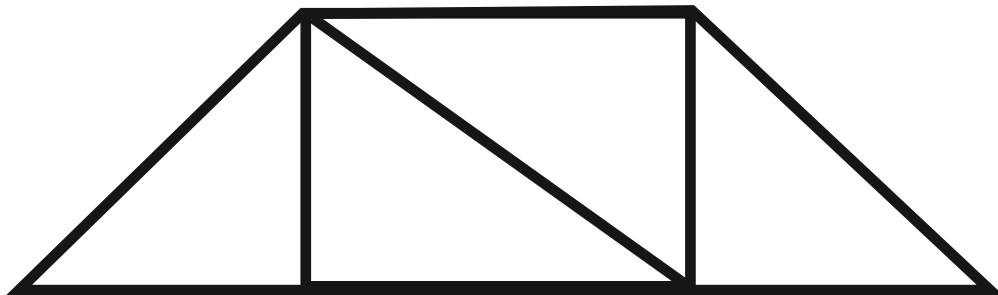

- Ubique en la tabla quince “X”, de tal manera que en cada columna y en cada fila aparezcan exactamente tres “X”.

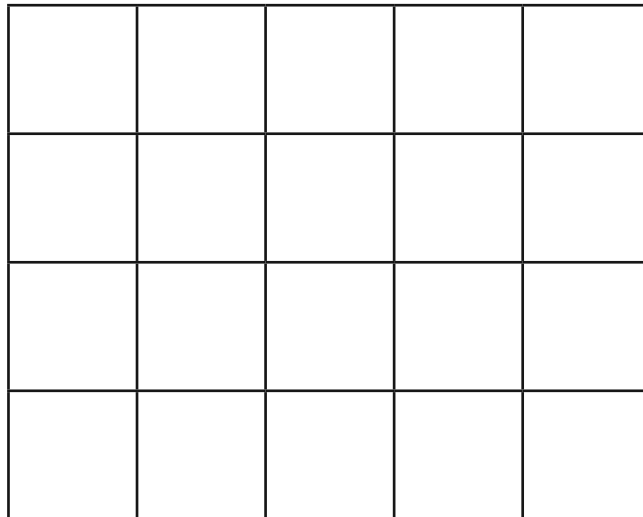

Notas de viaje

Al resolver problemas, puede encontrar diferentes maneras de hacerlo. Analice los siguientes ejemplos:

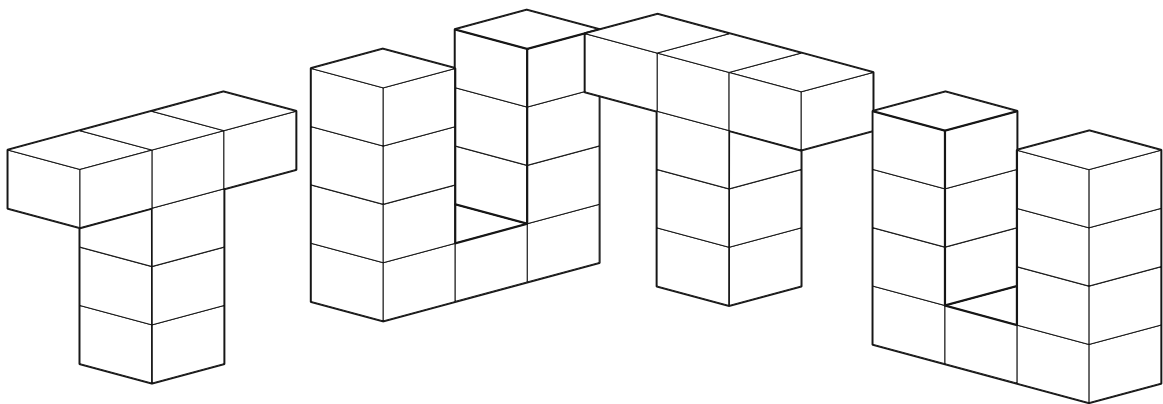

- ¿Cuántos ladrillos se utilizaron para formar la figura?
 - Podríamos contar los ladrillos de 1 en 1.
 - Podríamos contar los ladrillos en cada ficha y luego sumar.
 - Podríamos identificar las fichas que se repiten y multiplicar por la cantidad de ladrillos que tiene cada uno y luego sumar.

- Ubique, en la cruz, los números 3, 7, 11, 15 y 19, de tal manera que al sumar los números de la columna dé el mismo resultado que al sumar los números de la fila

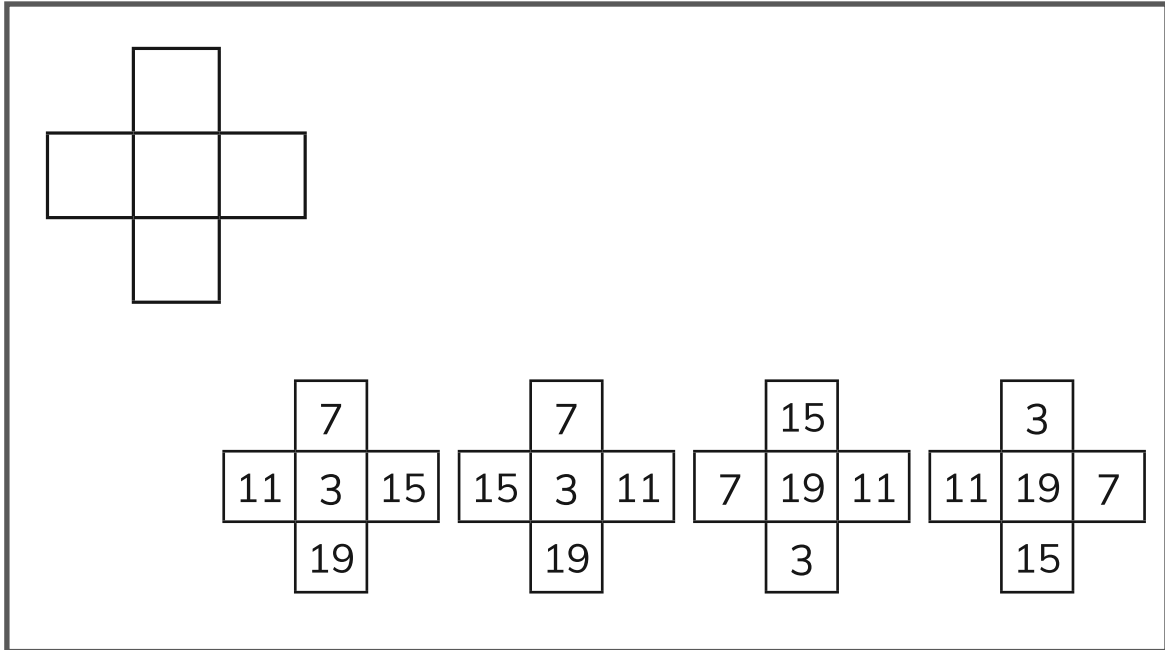

The diagram shows a 3x3 grid with empty cells. Below it are four examples of filled 3x3 grids where the sum of the numbers in each row and column is 21.

	7	
11	3	15
	19	

	7	
15	3	11
	19	

	15	
7	19	11
	3	

	3	
11	19	7
	15	

- Tres números que sumados den 21. Algunas soluciones podrían ser:

- $8 + 11 + 2 = 21$
- $5 + 10 + 6 = 21$
- $4 + 9 + 8 = 21$
- $10 + 10 + 1 = 21$
- $3 + 15 + 3 = 21$
- $17 + 1 + 3 = 21$
- $1 + 1 + 19 = 21$
- $10 + 11 + 0 = 21$



Para explorar más

- Complete el cuadrado con los números del 1 al 9, de tal manera que cumpla las condiciones dadas. Realice un plan y tenga en cuenta que no hay una sola respuesta:

3		2
		5
	9	

La suma de los dígitos es 6

La suma de los dígitos es 15

La suma de los dígitos es 24

La suma de los dígitos es 15

La suma de los dígitos es 14

- Ahora, con ayuda de quien orienta la actividad, invente o busque un problema matemático y explique cómo puede resolverlo. Desarrolle esta actividad en el **Cuaderno de viaje**.
- Si tiene acceso a internet, puede consultar problemas en el calendario matemático del Proyecto Matemática Recreativa. Colombia Aprendiendo (<http://www.colombiaaprendiendo.edu.co/>).



Lecturas de viaje

“(...) Lola, ¿Qué son para ti las matemáticas?
Lola no se tomó mucho tiempo para responder:
- Es una asignatura repleta de problemas”

Tomado de: Guedt, D. (2009). Las matemáticas explicadas a mi hija. Paidós Ibérica, Barcelona.



Recuerdos de viaje

Este viaje le permitió identificar los pasos fundamentales para resolver un problema matemático. También reconoció que algunas veces los problemas se pueden resolver de varias maneras o que hay problemas que no tienen solución.



Trabajo en casa

- Seguramente, a lo largo de su vida, en el día a día, se ha enfrentado a problemas matemáticos. Recuerde uno de ellos y escríbalo con ayuda de un miembro de su familia.
- Reflexione sobre las siguientes preguntas:
 - ¿Cuáles son los pasos que sigue para solucionar este problema?
 - ¿Reconoce qué tipo de actividad matemática tiene que realizar para solucionarlo?
 - ¿Cómo se siente cuándo debe realizar este proceso?
 - ¿Alguna vez, no ha podido dar con la respuesta de un problema?
- Ahora, recuerde los ejercicios de relaciones espaciales. Serán muy útiles para el diseño de la instalación colectiva de mapas sensoriales.



Valoración de los aprendizajes

Desempeño	Nivel superior	Nivel alto	Nivel básico	Si no logra el desempeño
<p>Utilizo diferentes estrategias de solución para resolver un problema numérico desde dos o más representaciones (verbal, concreta, gráfica o simbólica).</p>	<p>Utilizo, con propiedad, diferentes estrategias de solución para resolver un problema numérico desde dos o más representaciones (verbal, concreta, gráfica o simbólica).</p>	<p>Utilizo algunas estrategias de solución para resolver un problema numérico desde dos o más representaciones (verbal, concreta, gráfica o simbólica).</p>	<p>Utilizo, con dificultad, estrategias de solución para resolver un problema numérico desde dos o más representaciones (verbal, concreta, gráfica o simbólica).</p>	<p>Puedo mejorar en la utilización de diferentes estrategias de solución para resolver un problema numérico desde dos o más representaciones (verbal, concreta, gráfica o simbólica).</p>
<p>Reconozco diferentes significados de los números a partir de sus usos en mi vida cotidiana.</p>	<p>Reconozco, con propiedad, la escritura de los números y describo su significado según el contexto.</p>	<p>Reconozco la escritura de los números asociado a varios contextos.</p>	<p>Reconozco, con dificultad, la escritura de los números y se me dificulta describir su significado según el contexto.</p>	<p>Puedo mejorar en la escritura de los números y en la descripción de su significado según el contexto.</p>
<p>Describo mi posición o la de un objeto a través de relaciones: arriba de, abajo de, delante de, detrás de, a la derecha de, a la izquierda de.</p>	<p>Propongo la posición de varios objetos, utilizando relaciones: arriba de, abajo de, delante de, detrás de, a la derecha de, a la izquierda de.</p>	<p>Ubico varios objetos a partir de su posición, utilizando relaciones: arriba de, abajo de, delante de, detrás de, a la derecha de, a la izquierda de.</p>	<p>Detallo la posición de varios objetos utilizando alguna de las relaciones: arriba de, abajo de, delante de, detrás de, a la derecha de, a la izquierda de.</p>	<p>Puedo mejorar en la ubicación de objetos, según su posición, haciendo uso de: arriba de, abajo de, delante de, detrás de, a la derecha de, a la izquierda de.</p>
<p>Identifico cualidades que son medibles como masa, longitud y capacidad.</p>	<p>Identifico, con propiedad, cualidades que son medibles como masa, longitud y capacidad.</p>	<p>Reconozco cualidades que son medibles como masa, longitud y capacidad en objetos de mi entorno.</p>	<p>Identifico, con dificultad, cualidades que son medibles como masa, longitud y capacidad.</p>	<p>Puedo mejorar en la identificación de cualidades como masa, longitud y capacidad.</p>



¿Qué hay que hacer?

En esta primera travesía, *Recuerdos a vuelo de pájaro*, ha tenido la posibilidad de reconocer sus intereses, expectativas, habilidades, conocimientos y necesidades para este proceso de formación. Lo invitamos a compartir con su grupo esta experiencia con la exposición de los mapas sensoriales que construyó.

¿Qué acciones se requieren?

- Para desarrollar esta actividad deberá:
 - Alistar los mapas sensoriales construidos a lo largo de la travesía
 - Recopilar algunas fotos que evocan su infancia
 - Tener mucha creatividad y disposición para armar y presentar su silueta completa

Manos a la obra

- Retome el mapa sensorial elaborado en el *Viaje por las Artes y compléméntelo con*:
 - Su nombre
 - Las palabras que lo describen, utilizadas en el *Viaje por el Lenguaje*
 - Las fotos de su infancia, en aquellas en las que están relacionadas sus partes del cuerpo
 - Recuerde firmar su mapa sensorial.
- Organice la instalación de mapas sensoriales.
- Dibuje, de manera colaborativa, un plano del lugar, indicando la ubicación de cada mapa de acuerdo con las relaciones espaciales aprendidas en el *Viaje por las Matemáticas*. La organización de los mapas puede obedecer a criterios como los colores, los materiales usados o el tamaño.

- Ubique su mapa según la distribución acordada con el grupo.
- Decidan, de manera conjunta, si la presentación será silenciosa o si cada persona desea hacer una presentación o explicación de su mapa sensorial.
- Invite a la comunidad y a familiares y personas cercanas a visitar la instalación de mapas sensoriales.

Balance de la jornada

- De regreso al aula, conversen en subgrupos, durante quince minutos, sobre el desarrollo de la actividad y de los logros, dificultades y oportunidades que se presentaron a lo largo del desarrollo de la *Travesía 1*.
- Elijan una persona representante, con el fin de compartir con los y las demás participantes, las conclusiones a las que llegó el subgrupo.
- Dedique un tiempo con quien orienta la formación, para valorar su desempeño y sus aprendizajes durante este recorrido.

Ahora, prepárese para iniciar la siguiente Travesía.



Referencias bibliográficas

- Acevedo, M. y García, G. (2000). La evaluación de las competencias en matemáticas y el currículo: un problema de coherencia y consistencia. En *Competencias y proyecto pedagógico*. Universidad Nacional de Colombia. Unilibros. Bogotá.
- AAVV (2013). *Educación de personas adultas en museos públicos y galerías de arte*. Recuperado de http://institucional.us.es/revistas/cuestiones/22/art_7.pdf
- Blythe, T. (1999). *Enseñanza para la comprensión. Guía para el docente*. Paidós. Buenos Aires, Barcelona, México.
- Centro Nacional de Memoria Histórica. (2014). *Narrativas de vida y de memoria, Cuatro aproximaciones biográficas a la realidad social del país*. Bogotá: Dirección de Museo – CNMH.
- Colombia aprendiendo. (2017). *Proyecto Matemática Recreativa*. Recuperado de <http://www.colombiaprendiendo.edu.co/material-del-proyecto/calendario-matematico/>
- Eisner, E. (1995). *Educar la visión artística*. Paidós Educador. Barcelona, España.
- Eldred, J. (2014) *Alfabetización y empoderamiento de las mujeres, historias de éxito e inspiración*. Instituto de la UNESCO para el Aprendizaje a lo Largo de Toda la Vida. Hamburgo.
- Guedt, D. (2009). *Las matemáticas explicadas a mi hija*. Paidós Ibérica, Barcelona.
- Ministerio de Educación Nacional y Centro Regional para el Fomento del Libro en América Latina y el Caribe CERLALC (2014). *Plan Nacional de Lectura y Escritura (PNLE) Leer es mi cuento*, Bogotá, Colombia.

Molina, A. (2014). *Diseño de una propuesta didáctica para la enseñanza de los números naturales utilizando la historia de las matemáticas y de las principales civilizaciones en la historia de los números como recurso metodológico en los procesos de enseñanza-aprendizaje en el grado 5° del Instituto Jorge Robledo*. Tesis de grado. Universidad Nacional de Colombia. Medellín.

Quiroga, H. (1989). *El Hombre muerto*. Edit. Norma. Bogotá

Secretaria de Educación Distrital. (2007). *Orientaciones Curriculares para el Campo de comunicación, arte y expresión*. Bogotá.

Torres, R. (2006). *Alfabetización y aprendizaje a lo largo de toda la vida*. Recuperado de <http://www.oei.es/alfabetizacion/AprendizajePermanenteESP.pdf>

USAID, FUPAD, MEN, Visión Social (2008). *Relatos de sueños, letras y números. Memorias del proyecto de alfabetización para personas en situación de desplazamiento y vulnerabilidad*. Bogotá.

Créditos de las fotografías

Alma Digital S.A.S., página 65.

Shutterstock, páginas: 17, 18, 19, 20, 21, 25, 28, 35, 38, 44, 45, 46, 58. (<https://www.shutterstock.com>).

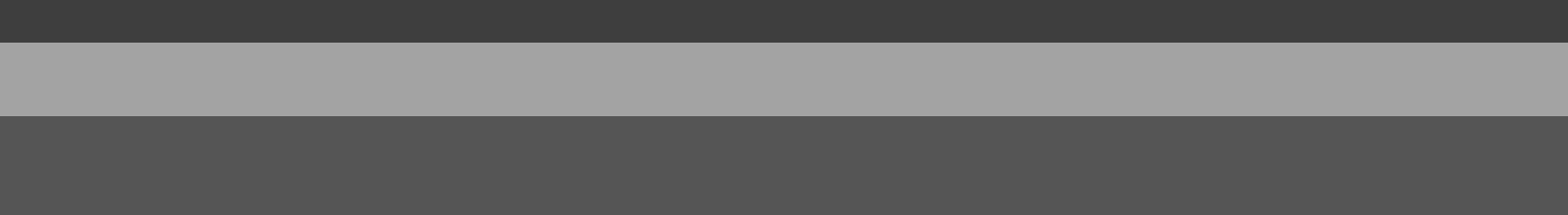



MODELO EDUCATIVO FLEXIBLE **P A C E S**

RECUERDOS A VUELO DE PÁJARO

Travesía 1



La educación
es de todos

Mineducación



PACES Propuesta de Aprendizaje
para Cambiar Entornos Sociales